

## NC1 – érintésmentes szerszámbeállító tartozékok



**A Renishaw NC1 érintésmentes szerszámbeállító rendszereihez a tartozékok széles választékát kínáljuk.**

### **Az NC1 tartozékok fő csoportjai a következők:**

- Felerősítő lemezek: ezekre erősíthetők fel függőleges vagy vízszintes helyzetben az NC1 rendszerekhez tartozó adó (Tx) és vevő (Rx) egységek.
- Beállító csomagok: ezekkel lehet a szerszám gép tengelyeihez precízen beállítani az NC1 szerszámbeállító rendszereket.
- Elektromos kábel 90°-os elektromos csatlakozóval: segítségével az elektromos kábel csatlakozási szöge  $\pm 180^\circ$ -os tartományban,  $45^\circ$ -os lépésekben állítható. Minden  $90^\circ$ -os csatlakozóhoz 12,5 m elektromos kábel, 4 m hosszú 15 mm átmérőjű acélharisnyás védőcső és egy 6,8 mm belső átmérőjű ferritgyűrű tartozik.
- Szervikészletek: az NC1 lévegőszabályozó és-szűrő szerelvényeinek karbantartásához és javításához.
- Acélharisnyás védőcső: fokozottan védi a szerszám gép szekrényében vezetett elektromos kábeleket.
- Rozsdamentes acél védőcső: fokozottan védi a szerszám gépben vezetett sűrített levegős csöveket.
- Csepptátás-érzéketlen üzemmód: a rendszer nem reagál a lézersugárba kerülő hűtőközeg-cseppekre, csak a szerszámra.
- Szoftver: A Renishaw az NC1-hez kifejlesztett szoftvercsomagok széles választékával segíti a szerszámok bemérését és a szerszámtörés érzékelését. A jelenleg támogatott CNC vezérlőkről kérésre teljes listát küldünk.
- Egyedi termékek: ha standard tartozékaink jelenlegi választékában nem találja meg az igényeinek megfelelőt, a Renishaw, egyedileg megtervezi Önnek. Ha egyedi termék van szüksége, kérjük keresse meg helyi viszonteladónkat, vagy közvetlenül a Renishaw szervezetét.

# Adatlap

NC1 – érintésmentes szerszámbaállító tartozékok

## Felerősítő lemezek (vízszintes felerősítés)

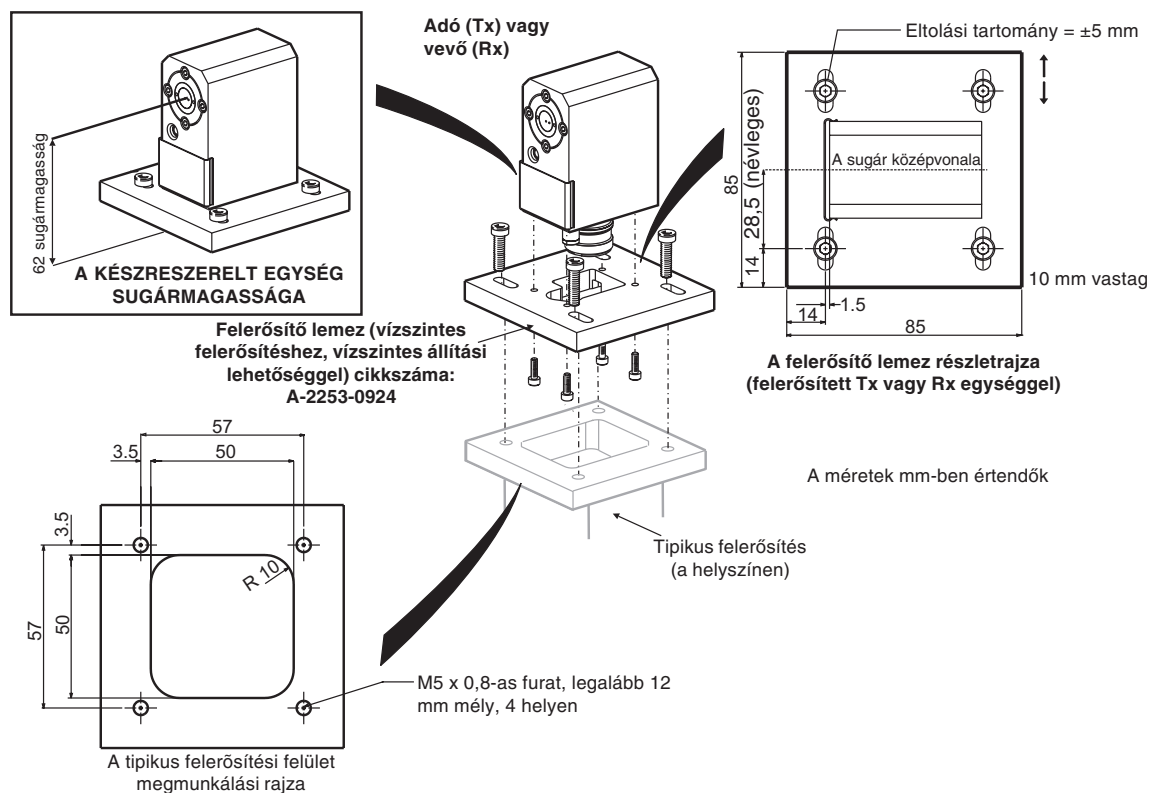

### Felerősítő lemez vízszintes állítási lehetőséggel

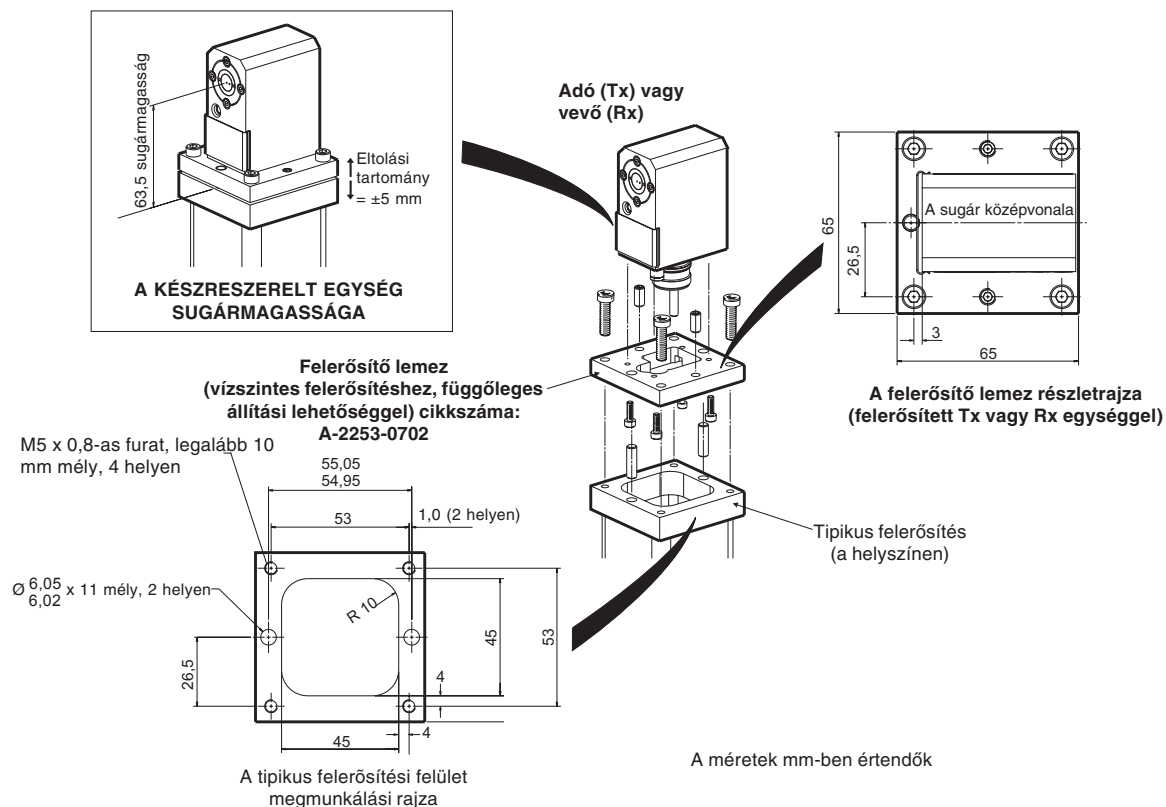

### Felerősítő lemez függőleges állítási lehetőséggel

## Felerősítő lemezek (függőleges felerősítés)

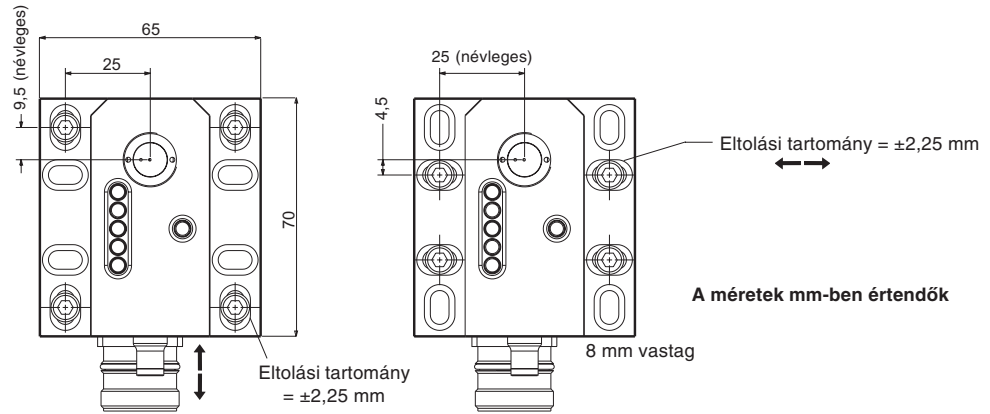

A méretek mm-ben értendők

**A FELERŐSÍTŐ LEMEZ RÉSZLETRAJZA**

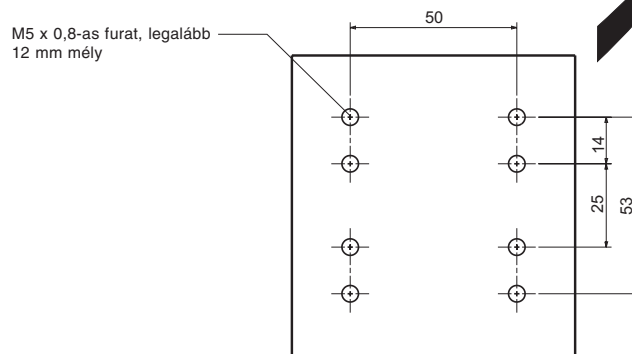
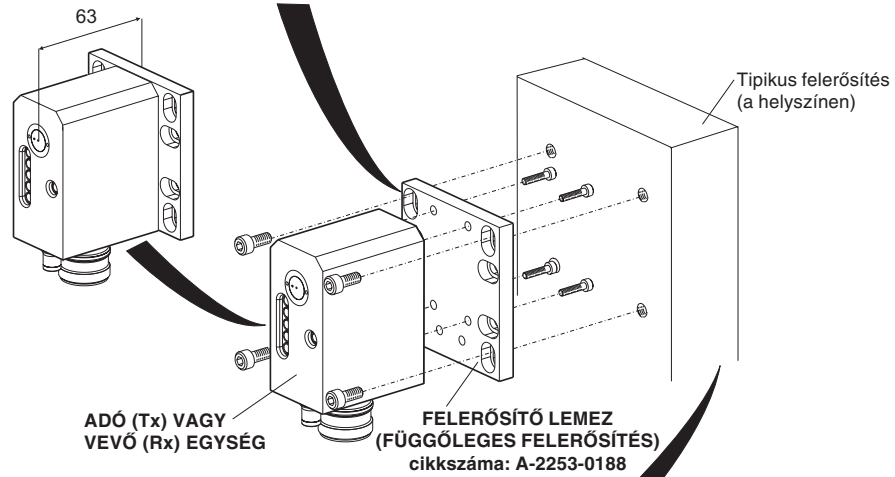

**A TÍPIKUS FELERŐSÍTÉSI FELÜLET MEGMUNKÁLÁSI RAJZA**

## Adatlap

NC1 – érintésmentes szerszámbaállító tartozékok

### Beállító csomagok (különálló rendszerekhez)

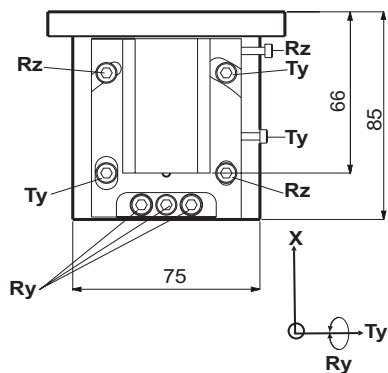

Y-eltolási tartomány (Ty) =  $\pm 2,5$  mm  
 Y-elforgatási tartomány (Ry) =  $\pm 2^\circ$   
 Z-eltolási tartomány (Tz) =  $\pm 5$  mm  
 Z-elforgatási tartomány (Rz) =  $\pm 5^\circ$

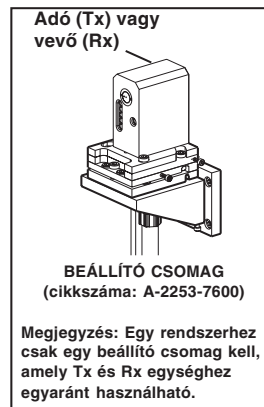
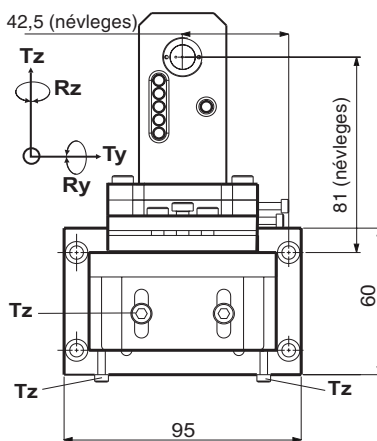

A méretek mm-ben értendők

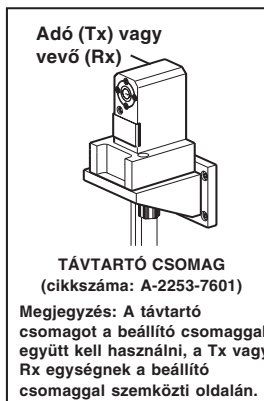
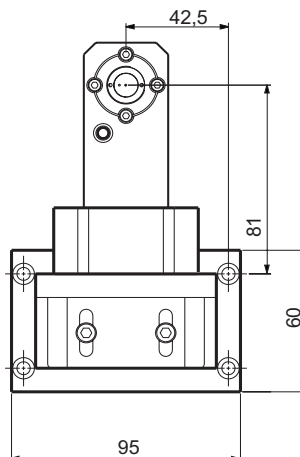
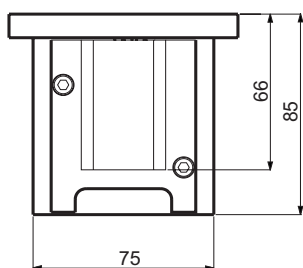

A méretek mm-ben értendők

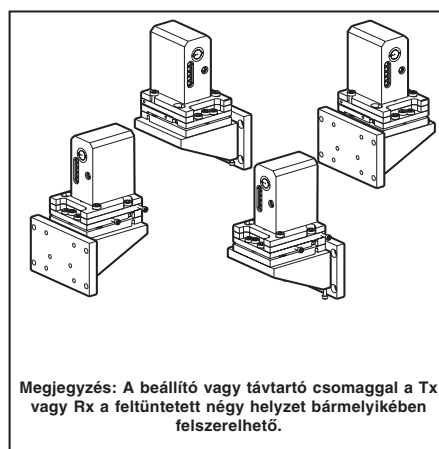
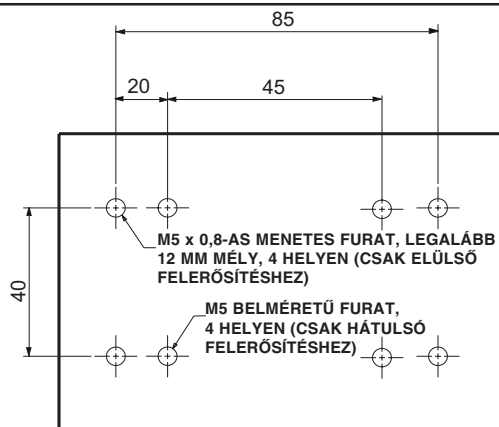

A méretek mm-ben értendők

## Beállító csomagok (különálló rendszerekhez)

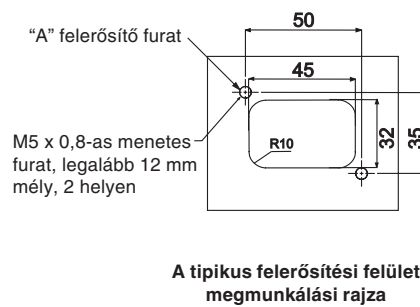
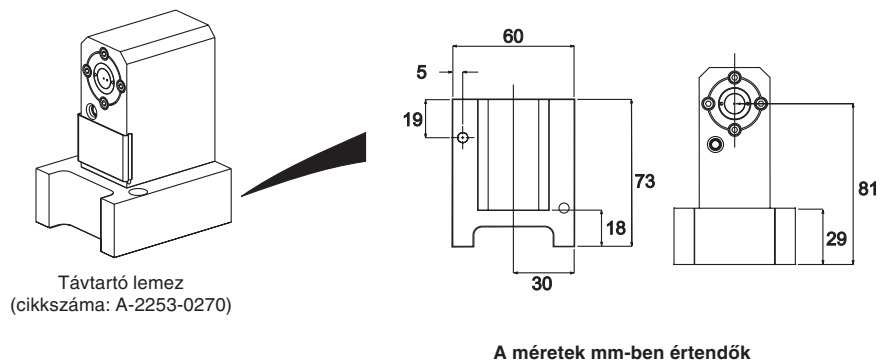
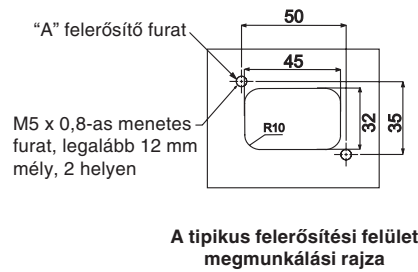
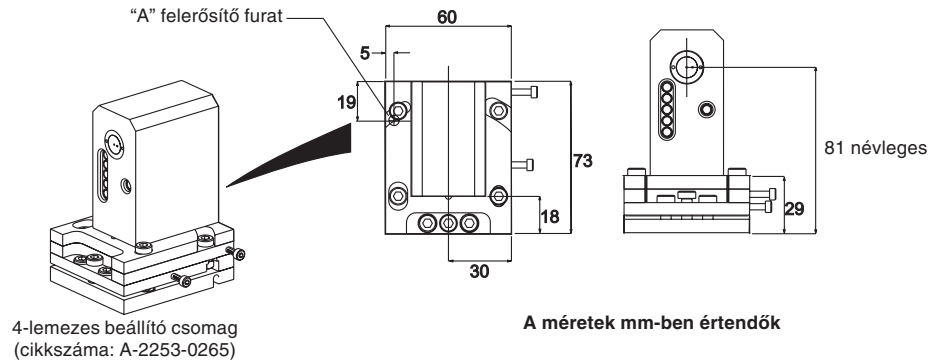

# Adatlap

NC1 – érintésmentes szerszámbeállító tartozékok

## BEÁLLÍTÓ CSOMAG (egybeépített rendszerekhez)

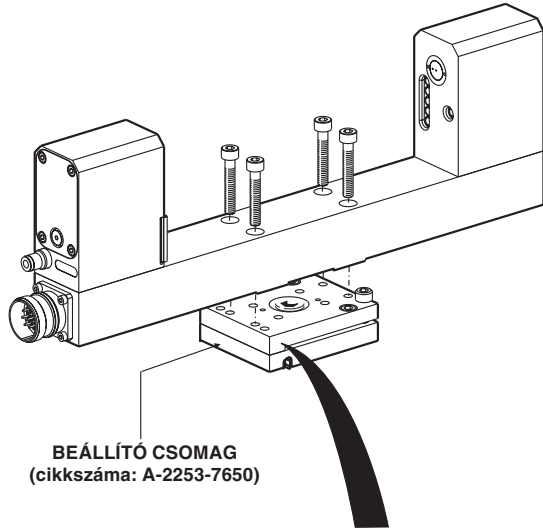

**BEÁLLÍTÓ CSOMAG**  
(cikkszám: A-2253-7650)

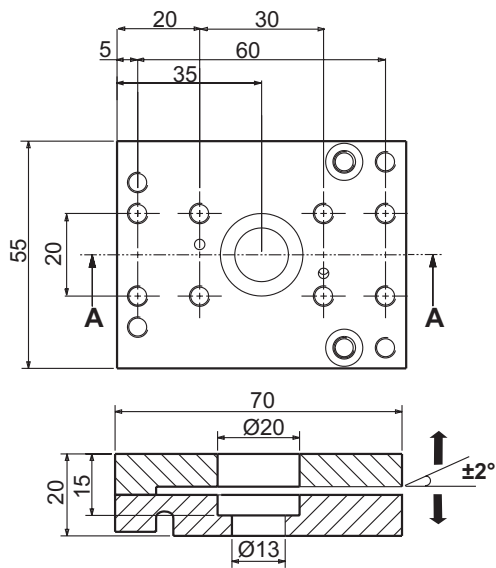

**A-A METSZET**

A méretek mm-ben értendők

**BEÁLLÍTÓ CSOMAG**

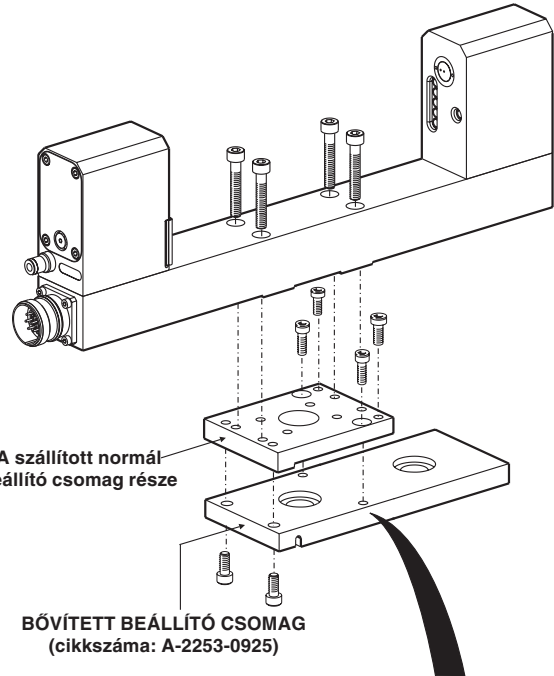

A szállított normál  
beállító csomag része

**BŐVÍTETT BEÁLLÍTÓ CSOMAG**  
(cikkszám: A-2253-0925)

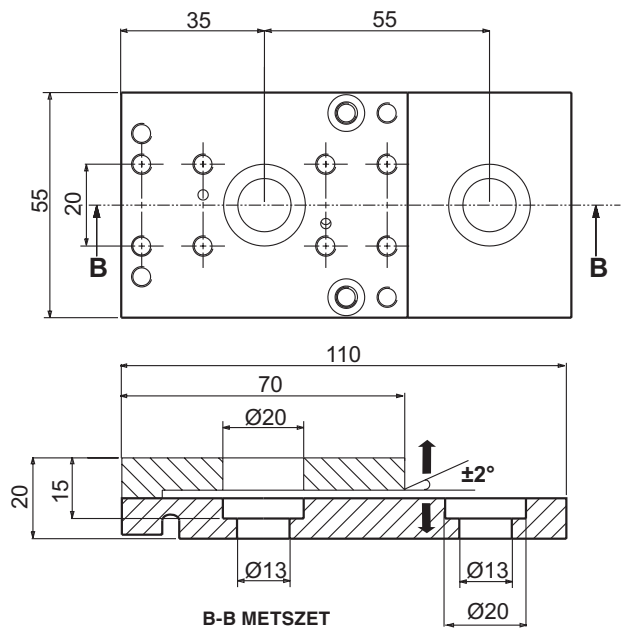

**B-B METSZET**

A méretek mm-ben értendők

**BŐVÍTETT BEÁLLÍTÓ CSOMAG**  
(rugalmasabb lehetőségeket ad a rögzített NC1  
felerősítéséhez)

## Tartalék alkatrészek és általános tartozékok

### AZ NC1 TELEPÍTÉSI KÉZIKÖNYVE

Cikkszámok:  
Angol - H-2000-5048  
Német - H-2000-5127  
Francia - H-2000-5128  
Olasz - H-2000-5129  
Cseh - H-2000-5222  
Lengyel - H-2000-5223  
Magyar - H-2000-5224  
Orosz - H-2000-5225

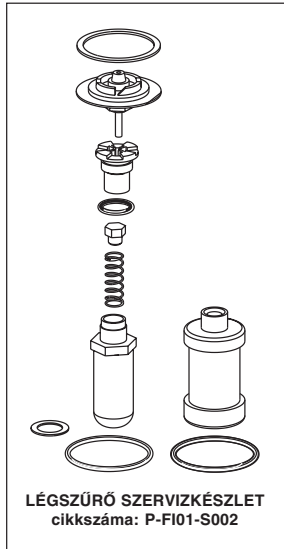

Ø 4 MM-ES FEKETE NYLON LEVEGŐCSŐ (25 M)  
Cikkszám: P-PF26-0010

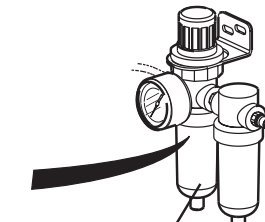

2 M x Ø 7MM-ES  
ROZSDAMENTES  
ACÉL RUGÓS VÉDŐCSŐ  
(A LÉGVEZETÉKHEZ)  
cikkszám: M-2253-0207

Ø 4 MM-ES, AZONOS CSATLAKOZÁSI  
MÉRETŰ T-IDOM  
cikkszám: P-PF04010

90 FOKOS KÖNYÖKCSATLAKOZÓ 12,5 M  
KÁBELLEL, 4 M Ø 15 MM-ES ACÉLHARISNYÁS  
VÉDŐCSŐVEL ÉS FERRITTEL  
cikkszám: A-2253-6106

P-TL09-0005

NC1 LÉGFŰVÓKA-KÉSZLET  
(RX ÉS TX LÉGFŰVÓKÁVAL)  
cikkszám: A-2253-0264

Ø 15 MM-ES ACÉLHARISNYÁS VÉDŐCSŐ  
(AZ ELEKTROMOS KÁBELT VÉDI)  
cikkszám: P-HO01-0010  
(méterre vásárolható)

M16 x 1,5 BIZTOSÍTÓANYA (AKKOR  
SZÜKSÉGES, HA A FELERŐSÍTÉSI  
FALVASTAGSÁG 3 MM ALATTI)  
cikkszám: P-NU09-0016

BILINCS  
cikkszám: P-MA01-0041

TÖMLŐ-KÁBEL TÖMSZELENCE  
cikkszám: P-CA61-0050

KÁBEL TÖMSZELENCE  
cikkszám: P-CA60-0054

FERRIT  
cikkszám: P-CA59-0013

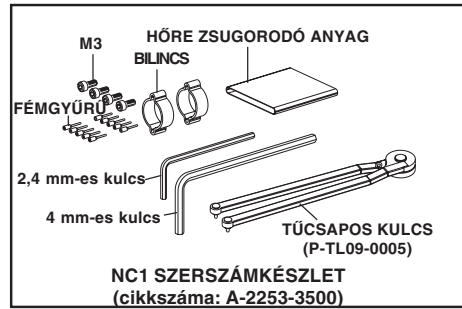

A LÉGFŰVÓKA-KÉSZLET RÉSZE  
A-2253-0264

EGYENES CSATLAKOZÓ 12,5 M  
KÁBELLEL, 4 M Ø 15 MM-ES  
ACÉLHARISNYÁS VÉDŐCSŐVEL ÉS  
FERRITTEL  
cikkszám: A-2253-6105

TOLÓFEDÉL  
cikkszám: M-2253-0225

## Az NCI interface adatai

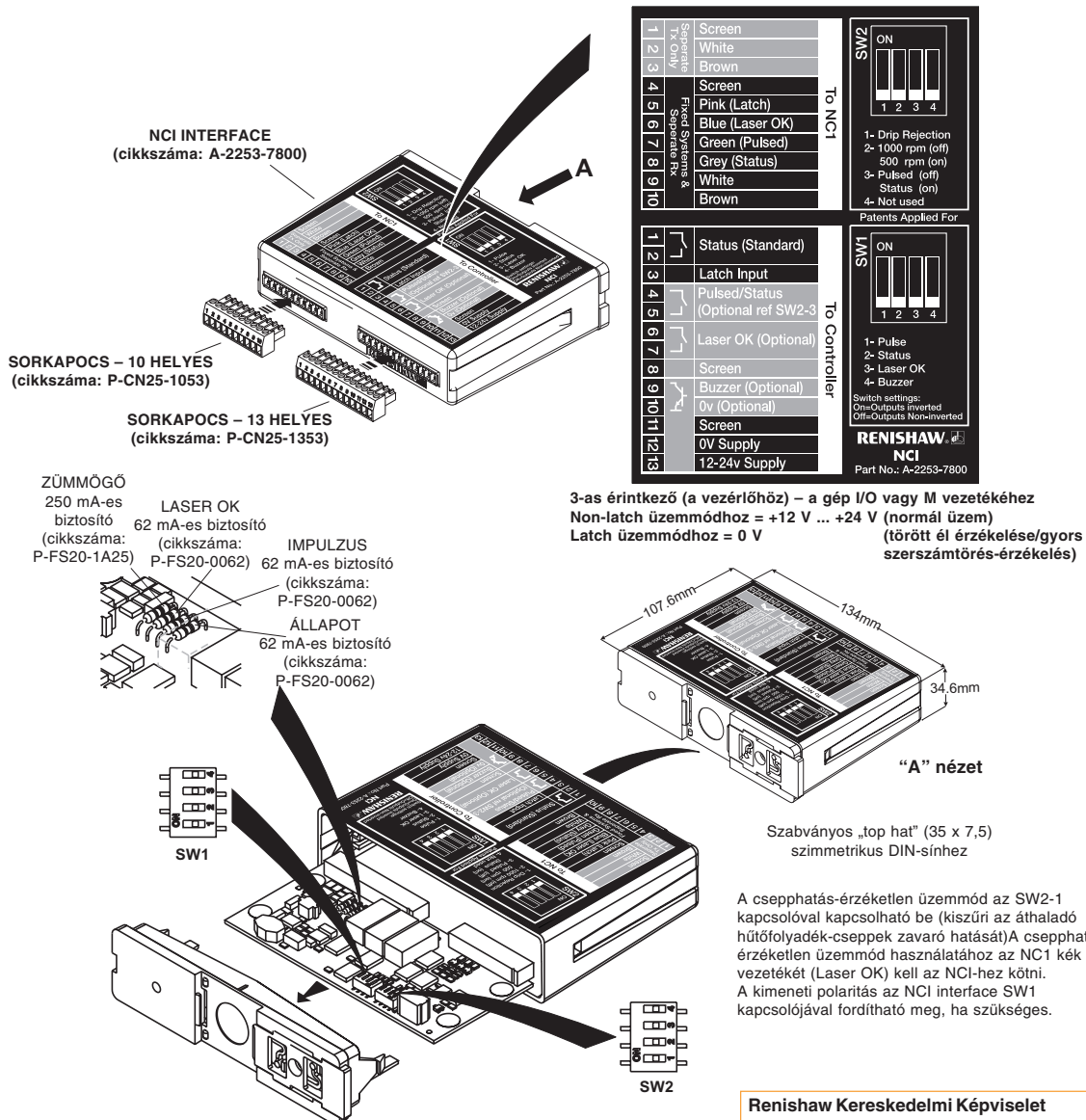

**NCI INTERFACE**  
(cikkszám: A-2253-7800)

**SORKAPOCS – 10 HELYES**  
(cikkszám: P-CN25-1053)

**SORKAPOCS – 13 HELYES**  
(cikkszám: P-CN25-1353)

**ZÜMMÖGŐ**  
250 mA-es biztosító (cikkszám: P-FS20-1A25)  
LASER OK 62 mA-es biztosító (cikkszám: P-FS20-0062)  
IMPULZUS 62 mA-es biztosító (cikkszám: P-FS20-0062)  
ÁLLAPOT 62 mA-es biztosító (cikkszám: P-FS20-0062)

**3-as érintkező (a vezérlőhöz) – a gép I/O vagy M vezetékéhez**  
Non-latch üzemmódhoz = +12 V ... +24 V (normál üzem)  
Latch üzemmódhoz = 0 V (törött él érzékelése/gyors szerszámtörés-érzékelés)

**RENISHAW NCI**  
Part No.: A-2253-7800

1	Screen	To NCI	SW1 ON 1 2 3 4
2	White		
3	Brown		
4	Screen		
5	Pink (Latch)		
6	Blue (Laser OK)		
7	Green (Pulsed)		
8	Grey (Status)		
9	White		
10	Brown		
1	Status (Standard)	To Controller	SW2 ON 1 2 3 4
2	Latch Input		
3	Pulsed/Status (Optional ref SW2-3)		
4	Laser OK (Optional)		
5	Screen		
6	Buzzer (Optional)		
7	0V (Optional)		
8	Screen		
9	0V Supply		
10	12-24v Supply		

107,6mm 134mm 34,6mm

“A” nézet

Szabványos „top hat” (35 x 7,5) szimmetrikus DIN-sínhez

A csepphatás-érzékenl üzemmód az SW2-1 kapcsolóval kapcsolható be (kiszűri az áthaladó hűtőfolyadék-cseppek zavaró hatását) A csepphatás-érzékenl üzemmód használatához az NC1 két vezetékét (Laser OK) kell az NCI-hez kötni. A kimeneti polaritás az NCI interface SW1 kapcsolójával fordítható meg, ha szükséges.

**Renishaw Kereskedelmi Képviselet**  
H-1102 Budapest,  
Halom utca 11/B.  
T +36 (1) 262 2642  
F +36 (1) 261 1364  
E hungary@renishaw.com

Honlapunkon megtudhatja, hogyan érhet el minket a világ bármely részén:  
[www.renishaw.com/contact](http://www.renishaw.com/contact)



\* H - 2000 - 2146 - 02 - A \*