

RMP400 palpeur radio

www.renishaw.fr/rmp400

Caractéristiques

Application principale		Contrôle de pièce et réglage de départ programme sur machine multitâche, centre d'usinage et machine à portique.
Type de transmission		Radio avec spectre étalé à sauts de fréquence (FHSS). Fréquences de 2400 MHz à 2483.5 MHz
Régions d'homologation radio		Australie, Brésil, Canada, Europe, Inde, Japon, Malaisie, Singapour, Afrique du Sud, États-Unis
Plage de fonctionnement		Jusqu'à 15 m
Stylets recommandés		Fibre de carbone à module élevé, longueurs 50 mm à 200 mm
Interfaces compatibles		RMI ou RMI-Q
Poids sans cône (piles comprises)		262 g
Options de mise en marche/arrêt		Marche par radio → Arrêt par radio ou temporisation Marche par rotation → Arrêt par rotation ou temporisation
Autonomie des piles (2 x ½ AA 3,6 V chlorure de lithium thionyle)	Autonomie en attente	230 jours maximum, selon l'option de mise en marche/arrêt.
	Utilisation continue	165 heures maximum, selon l'option de mise en marche/arrêt.
Vitesse de palpage (minimum)		3 mm/min (voir remarque 6)
Sens de palpage		±X, ±Y, +Z
Répétabilité unidirectionnelle		0,25 µm 2σ – stylet de longueur 50 mm (voir remarque 1) 0,35 µm 2σ – stylet de longueur 100 mm
Écart de mesure de forme X, Y (2D)		± 0,25 µm – stylet de longueur 50 mm (voir remarque 1) ± 0,25 µm – Stylet de longueur 100 mm
Écart de mesure de forme X, Y, Z (3D)		± 1,00 µm – stylet de longueur 50 mm (voir remarque 1) ± 1,75 µm – Stylet de longueur 100 mm
Force de déclenchement du stylet (voir remarques 2 et 5)		
Plan XY (minimum type)		0,09 N (9 gf)
Direction +Z (minimum type)		3,34 N (341 gf)
Force de surcourse du stylet		
Plan XY (minimum type)		1,04 N, 106 gf (voir remarque 3)
Direction +Z (minimum type)		5,50 N, 561 gf (voir remarque 4)
Étanchéité		IPX8, BS EN 60529:1992+A2:2013 (CEI 60529:1989+A1:1999+A2:2013)
Température de stockage		–de 10° C à +70 °C
Température d'exploitation		De +5 à +50 °C

- Remarque 1 Les spécifications de performances sont testées à la vitesse standard de 240 mm/min avec un stylet en fibre de carbone de 50 mm. Des vitesses nettement plus élevées sont possibles suivant les critères d'application.
- Remarque 2 La force de déclenchement, critique dans certaines applications, est celle qui est exercée sur la pièce par le stylet quand le palpeur se déclenche. La force maximale appliquée intervient après le point de déclenchement (surcourse) La valeur de cette force dépend des variables apparentées, entre autres la vitesse de mesure et la décélération de la machine. Les palpeurs dotés de la technologie RENGAGE™ ont des forces de déclenchement ultra faibles.
- Remarque 3 Force de surcourse du stylet dans le plan XY survenant normalement à 70 µm après le point de déclenchement et augmentant de 0,1 N/mm, 10 gf/mm, jusqu'à l'arrêt de la machine-outil (dans la direction de force maximale et en utilisant un stylet en fibre de carbone de 50 mm).
- Remarque 4 Force de surcourse de stylet dans le sens + Z survenant 1,0 µm après le point de déclenchement et augmentant de 0,6 N/mm (61 gf/mm) jusqu'à l'arrêt de la machine-outil.
- Remarque 5 Il s'agit de réglages usine, un ajustement manuel n'est pas possible.
- Remarque 6 Des vitesses inférieures à 3 mm/min surviennent couramment quand on déplace le palpeur manuellement à la manivelle avec une vitesse d'avance très faible.

Pour des informations complémentaires et la meilleure assistance possible sur les applications et les performances, adressez-vous à Renishaw ou rendez-vous sur : www.renishaw.fr/rmp400

Dimensions RMP400

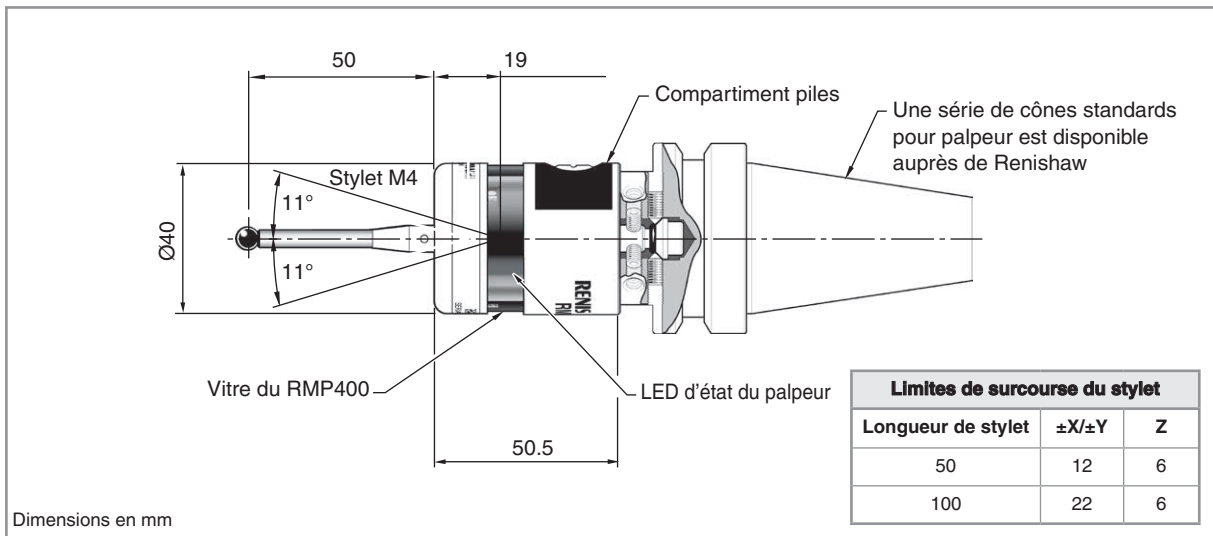

Enveloppe des performances du RMP400

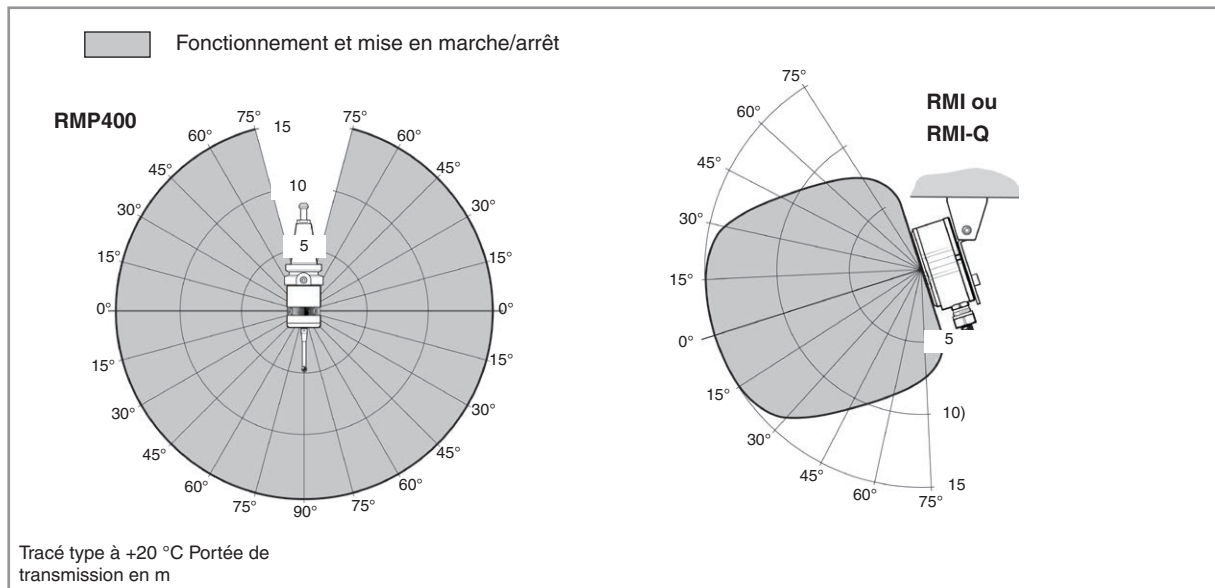

Pièces de rechange et accessoires

Une gamme complète de pièces de rechange et d'accessoires est disponible. Adressez-vous à RENISHAW pour en obtenir une liste complète.

**Pour connaître nos contacts dans le monde,
consultez notre site Web: www.renishaw.fr/contact**

