

Palpeur de réglage d'outil sans câbles OTS

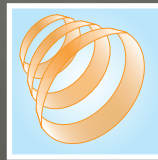

Rapidité et précision du réglage d'outils et de la détection de bris d'outils



Fiabilité Transmission optique modulée fiable

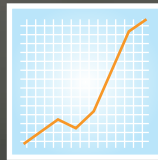

Performances remarquables avec moins de rebuts et plus de bénéfices



OTS – Contrôle de procédé novateur

Résolution des fluctuations de procédé à la source pour en tirer des bénéfices

Plus le procédé de fabrication implique d'intervention humaine, plus le risque d'erreur est élevé. Les mesures automatisées en cours de procédé utilisant des palpeurs Renishaw peuvent contribuer à **éliminer ce risque**. Le système de réglage d'outils OTS facilite les mesures suivantes pour une meilleure gestion de votre production et, partant de là, une **augmentation de vos bénéfices**.

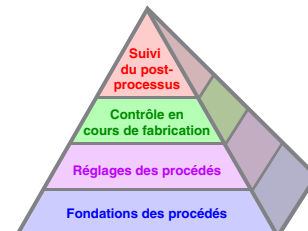

Réglages des procédés

Réglage d'outils automatisé sur machine éliminant les opérations manuelles de réglage.

- Définition des correcteurs de hauteur et vérification que la longueur d'outil est dans les tolérances.
- Détermination de diamètre pendant la rotation pour définir les correcteurs d'outils
- Compensation des effets thermiques sur la machine-outil
- Élimination des erreurs de réglage manuel et de saisie de données
- Réglages plus rapides, qualité améliorée et réduction des rebuts

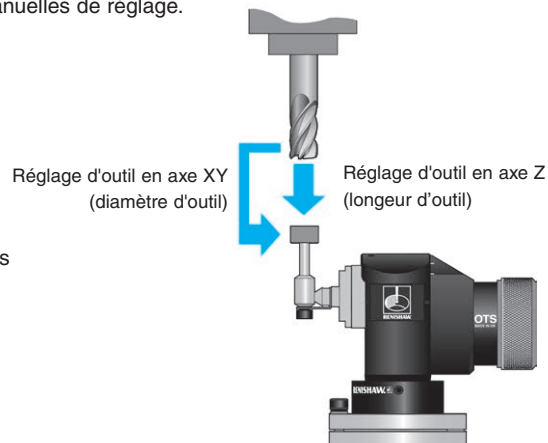

Contrôle en cours de procédé

Contrôle automatisé d'état de l'outil.

- Amélioration de la capabilité et de la traçabilité des procédés
- Compensation des conditions liées à l'environnement et à la machine
- Détection des bris d'outils en cours de procédé
- Réduction des périodes de non production et des rebuts
- Augmentation de la productivité et des bénéfices

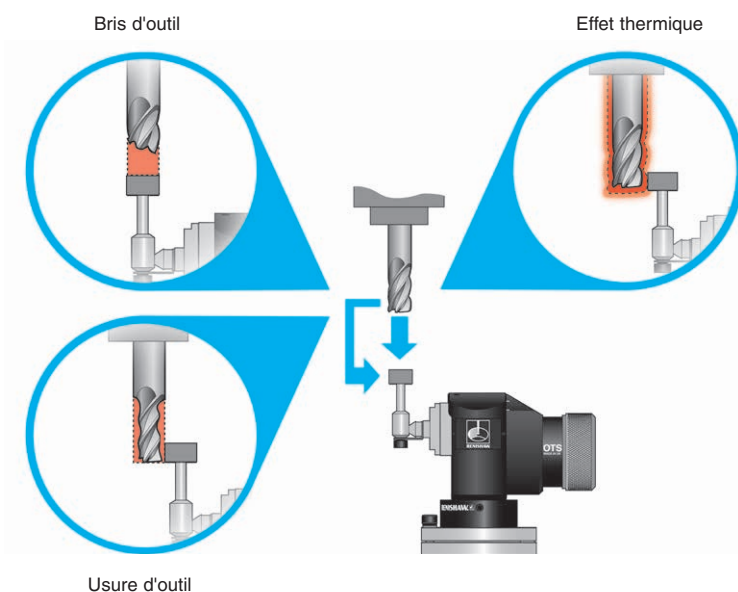

Pour en savoir plus sur les avantages de tous les niveaux de contrôle de procédé dans la Productive Process Pyramid™, consultez **Solutions métrologiques pour le contrôle de procédé productif** (Réf Renishaw H-3000-3038) ou rendez-vous sur www.renishaw.fr/processcontrol.

Système optique de réglage d'outils (OTS) – Plus qu'un simple réglage d'outils

Avec le réglage d'outils plus rapide et précis de l'OTS Renishaw, les avantages supplémentaires en cours de procédé sont considérables. Pendant les procédés d'usinage, la précision dimensionnelle dépend de plusieurs variables telles que l'écart de cote d'outil, l'excentricité de l'outil/porte-outil et le bris d'outil.

Le système de réglage d'outils OTS Renishaw :

- compense les variations pendant le procédé d'usinage
- met à jour automatiquement l'automate de la machine pour tenir compte des effets réels, l'usure d'outil par exemple
- interrompt automatiquement le procédé quand des bris d'outils sont détectés
- réduit les retouches, dérogations et rebuts.

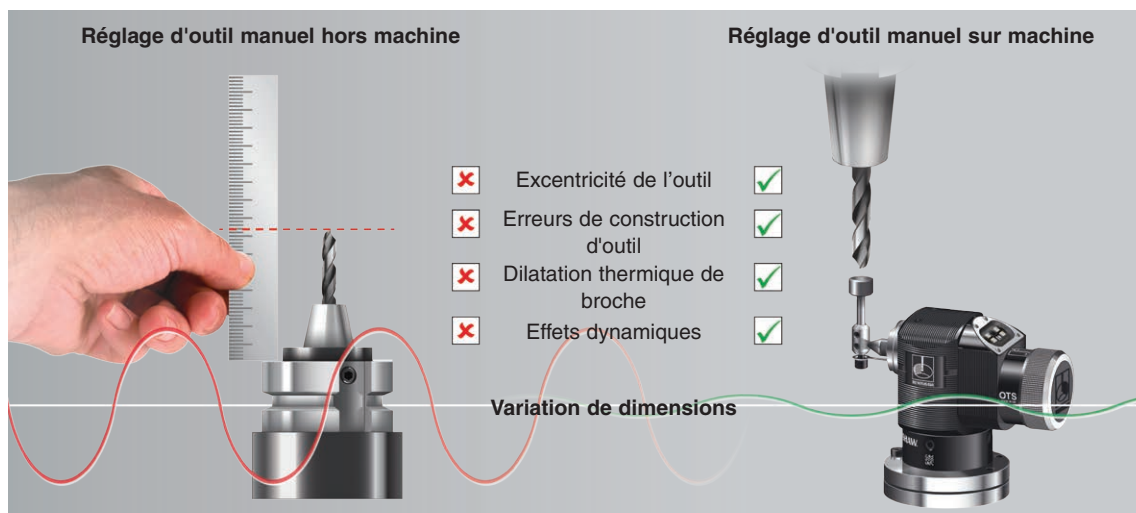

Outre les avantages évidents en termes de performances et de bénéfices que constitue l'installation d'un seul OTS, des améliorations de productivité encore supérieures sont possibles quand l'OTS est intégré avec d'autres systèmes optiques Renishaw.

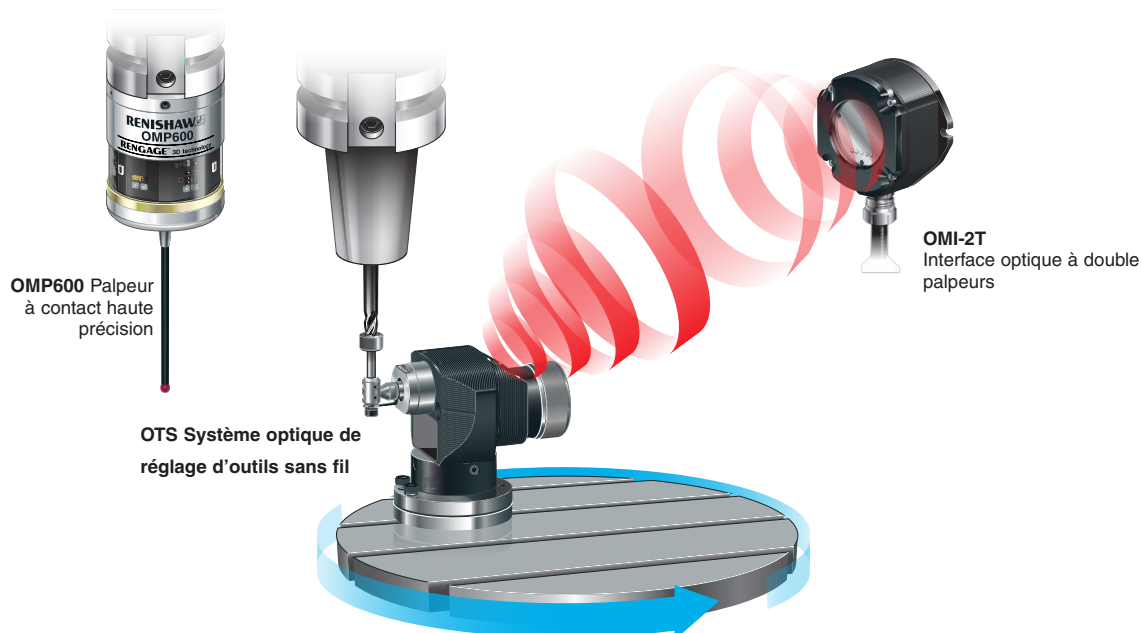

OTS avec transmission modulée optimisée pour une exploitation sûre, fiable et efficace

Avantages de la transmission modulée

La technologie optique modulée de Renishaw emploie des signaux codés. Elle est optimisée pour fonctionner en présence d'autres sources de lumière.

De plus pour sécuriser la transmission optique, l'interface OSI avec le récepteur OMM-2, permet l'utilisation jusqu'à 3 systèmes de palpé ; typiquement un, ou plusieurs, palpeurs outil OTS combinés avec un ou plusieurs, palpeurs pièces à transmission optique Renishaw.

Plusieurs palpeurs OTS installés sur différentes palettes est la solution idéale pour des machine palettisées.



Les avantages sont évidents :

- Résistance aux interférences d'autres sources lumineuses
- Méthode de transmission robuste et éprouvée
- Une seule interface pour plusieurs palpeurs
- Utilisable avec changeurs d'outils automatiques
- Convient aux installations en rétrofit

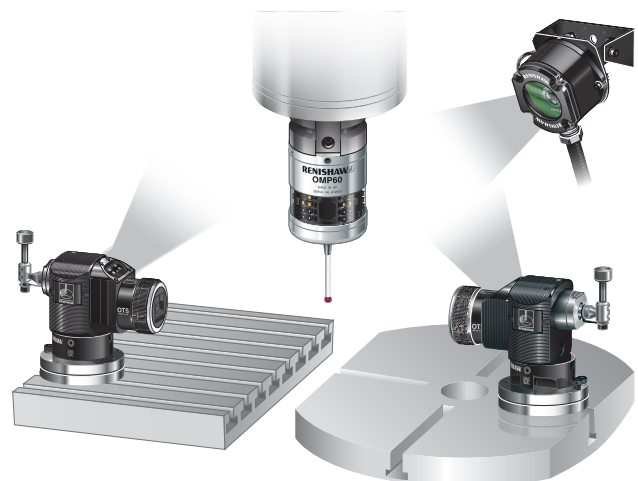

Exemple de système multipalpeur

Emploi facile et fiabilité

Spécifique à Renishaw, Trigger Logic™ est une méthode simple qui permet d'ajuster rapidement le mode d'un palpeur en fonction des applications.

Construits en matière de très haute qualité, les palpeurs Renishaw sont robustes et fiables, même dans les environnements d'usinage les plus agressifs où ils peuvent être exposés à des impacts, des vibrations, des températures extrêmes, voire immergés continuellement dans des liquides.



Le réglage d'outils est rentable...

Les machines-outils optimisées pour usiner davantage de métal avec plus de fiabilité et de précision auront plus vite fait de **maximiser la productivité, augmenter les bénéfices et renforcer votre avance sur la concurrence.**



Le réglage d'outils automatisé avec l'OTS Renishaw peut être jusqu'à 10 fois plus rapide qu'avec les méthodes manuelles. C'est donc une **source d'économies aussi importante** qu'immédiate.

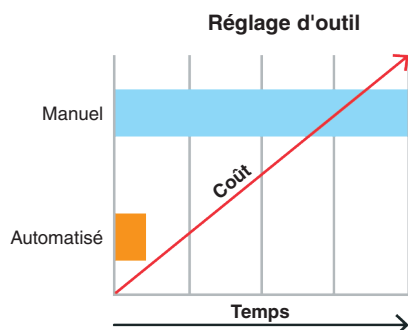

Les rebuts et les reprises nuisent à la productivité et aux bénéfices. Le système de réglage d'outils OTS Renishaw contribue à obtenir des pièces « bonnes du premier coup », autrement dit **à réduire les rebuts et à augmenter les bénéfices.**

Caractéristiques principales de l'OTS

- Conception cinématique éprouvée
- Résistance exceptionnelle aux interférences lumineuses par transmission modulée.
- Module optique infrarouge à direction réglable
- L'absence de câble évite les restrictions de mouvements machine et permet une installation facile

avec Renishaw

Leader mondial reconnu des solutions de métrologie, Renishaw a inventé le palpeur à déclenchement par contact dans les années 1970.

En associant les décennies que nous avons consacrées à l'écoute du client, nos investissements en développements et notre propre expérience en fabrication, nous avons réussi à fournir des produits **novateurs et exceptionnels** dont l'excellence technique et les performances restent inégalées.

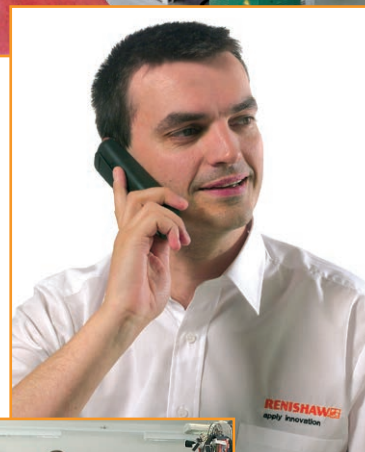

À propos de Renishaw

Renishaw est un leader mondial bien établi dans le domaine de la métrologie et des technologies de précision, avec un parcours jalonné d'innovation dans le développement et la fabrication de produits. Depuis sa fondation en 1973, Renishaw fournit des produits d'avant garde qui permettent d'améliorer la productivité et la qualité ainsi que de s'automatiser d'une manière rentable.

Son réseau mondial de filiales et de distributeurs offre à la clientèle des prestations et une assistance exceptionnelles.

Produits :

- Fabrication additive, technologie de moulage sous vide, pour design, prototypage rapide et applications de production
- Scanner et fraiseuse pour applications CAO dentaire, fourniture de structures pour prothèse dentaire
- Systèmes de codage – Renvois de positions linéaires, angulaires et rotatives haute précision
- Éléments de bridage pour MMT (Machines à Mesurer Tridimensionnelles)
- Comparateur 3D pour des mesures en bord de ligne
- Laser haute vitesse pour numérisation de sites difficiles d'accès et environnement extrêmes
- Systèmes laser et ballbar – Mesures de performances et calibration de machines
- Dispositifs médicaux – Applications neurochirurgicales
- Systèmes et logiciels de palpéage – Prises de référence, mesures d'outils et inspections sur machines-outils à CN
- Systèmes de spectroscopie Raman – Analyse non destructive de matériaux
- Systèmes de capteurs et logiciel pour MMT
- Stylets pour MMT et applications de palpéage sur machines-outils

Pour nous contacter dans le monde : www.renishaw.fr/contacter



RENISHAW A FAIT DES EFFORTS CONSIDÉRABLES POUR S'ASSURER QUE LE CONTENU DE CE DOCUMENT EST CORRECT À LA DATE DE PUBLICATION, MAIS N'OFFRE AUCUNE GARANTIE ET N'ACCÉPTE AUCUNE RESPONSABILITÉ EN CE QUI CONCERNE SON CONTENU. RENISHAW EXCLUT TOUTE RESPONSABILITÉ, QUELLE QU'ELLE SOIT, POUR TOUTE INEXACTITUDE CONTENUE DANS CE DOCUMENT.

© 2017 Renishaw plc. Tous droits réservés.

Renishaw se réserve le droit de modifier toutes caractéristiques techniques avertissement préalable.

RENISHAW et l'emblème de palpeur utilisés dans le logo RENISHAW sont des marques déposées de Renishaw plc au Royaume Uni et dans d'autres pays. apply innovation ainsi que les noms et désignations d'autres produits et technologies Renishaw sont des marques déposées de Renishaw plc ou de ses filiales.

Tous les noms de marques et noms de produits utilisés dans ce document sont des marques de commerce, marques de fabrique ou marques déposées de leurs propriétaires respectifs.



H - 5514 - 8301 - 01 - A

Édition 0217
Réf. H-5514-8301-01-A