

RMP600



1

English (EN)
Deutsch (DE)
Español (ES)
Français (FR)
Italiano (IT)
日本語 (JA)

2

Polski (PL)
Česky (CS)
Русский (RU)
中文 (繁體) (ZH-TW)
中文 (简体) (ZH)
한국어 (KO)



1

EN	Publications for this product are available by visiting www.renishaw.com/rmp600 .
DE	Weitere Informationen zu diesem Produkt sind unter folgendem Link www.renishaw.de/rmp600 abrufbar.
ES	Las publicaciones para este producto están disponibles a través de www.renishaw.es/rmp600 .
FR	Les documentations pour ce produit sont disponibles en visitant le site www.renishaw.fr/rmp600 .
IT	La documentazione per questo prodotto è disponibile visitando il sito www.renishaw.it/rmp600 .
日本語	本製品に関する資料は、 www.renishaw.jp/rmp600 からダウンロードいただけます。
PL	Publikacje dotyczące tego produktu są dostępne w witrynie www.renishaw.pl/rmp600 .
CS	Dokumentaci k produktu najdete na www.renishaw.cz/rmp600 .
RU	Документация по данному изделию доступна на сайте www.renishaw.ru/rmp600 .
中文 (繁體)	請訪問雷尼紹網站以獲得此產品的相關文件檔案: www.renishaw.com.tw/rmp600 。
中文 (簡體)	请访问雷尼绍网站以获得此产品的相关文档: www.renishaw.com.cn/rmp600 。
한국어	이 제품의 관련 자료는 www.renishaw.co.kr/rmp600 에서 확인 가능 합니다.

2

Radio approvals

Radio equipment – Canadian warning statements

English

Under Industry Canada regulations, this radio transmitter may only operate using an antenna of a type and maximum (or lesser) gain approved for the transmitter by Industry Canada.

To reduce potential radio interference to other users, the antenna type and its gain should be so chosen that the equivalent isotropically radiated power (e.i.r.p.) is not more than that necessary for successful communication.

This device complies with Industry Canada licence-exempt RSS standard(s). Operation is subject to the following two conditions: (1) this device may not cause interference, and (2) this device must accept any interference, including interference that may cause undesired operation of the device.

Français

Conformément à la réglementation d'Industrie Canada, le présent émetteur radio peut fonctionner avec une antenne d'un type et d'un gain maximal (ou inférieur) approuvé pour l'émetteur par Industrie Canada.

Dans le but de réduire les risques de brouillage radioélectrique à l'intention des autres utilisateurs, il faut choisir le type d'antenne et son gain de sorte que la puissance isotrope rayonnée équivalente (p.i.r.e.) ne dépasse pas l'intensité nécessaire à l'établissement d'une communication satisfaisante.

Le présent appareil est conforme aux CNR d'Industrie Canada applicables aux appareils radio exempts de licence. L'exploitation est autorisée aux deux conditions suivantes :
(1) l'appareil ne doit pas produire de brouillage, et (2) l'utilisateur de l'appareil doit accepter tout brouillage radioélectrique subi, même si le brouillage est susceptible d'en compromettre le fonctionnement.

Radio approvals

Argentina:	CNC ID: 16-9815
Australia:	 E2067 R-NZ
Brazil:	3019-11-2812 
“Este equipamento opera em caráter secundário, isto é, não tem direito a proteção contra interferência prejudicial, mesmo de estações do mesmo tipo, e não pode causar interferência a sistemas operando em caráter primário.”	
Canada:	IC: 3928A-RMP600
Europe: (28 EU member countries)	CE
India:	1787/2012 WRLO
Indonesia:	39649/SDPPI/2015
Israel:	51-29406
Japan:	 004WWA0667
Malaysia:	RAVG/68W/1215/S(15-3353)

Mexico: TRA-034734-01

“La operación de este equipo está sujeta a las siguientes dos condiciones: (1) es posible que este equipo o dispositivo no cause interferencia perjudicial y (2) este equipo o dispositivo debe aceptar cualquier interferencia, incluyendo la que pueda causar su operación no deseada.”

New Zealand:  E2067 R-NZ

Russia: 77-14/0359/2020

Singapore: Reg. No: N0465-09



South Africa: TA-2011/1396



South Korea:  REN-RMP600

Radio approvals

Taiwan:



CCAC08LP0330T1

附件一

低功率電波輻射性電機管理辦法

第十二條

經型式認證合格之低功率射頻電機，非經許可，公司、商號或使用者均不得擅自變更頻率、加大功率或變更原設計之特性及功能。

第十四條

低功率射頻電機之使用不得影響飛航安全及干擾合法通信；經發現有干擾現象時，應立即停用，並改善至無干擾時方得繼續使用。

前項合法通信，指依電信法規定作業之無線電通信。

低功率射頻電機須忍受合法通信或工業、科學及醫療用電波輻射性電機設備之干擾。

USA:

FCC ID: KQGRMP600

Vietnam:

C0119200815BE01A2

Iceland Liechtenstein Montenegro Norway Switzerland Turkey

China:

Exempt

1

English (EN)

Deutsch (DE)

Español (ES)

Français (FR)

Italiano (IT)

日本語 (JA)

Before you begin

EC declaration of conformity



Renishaw plc declares that the RMP600 complies with the applicable standards and regulations.

Contact Renishaw plc or visit www.renishaw.com/rmp600 for the full EC declaration of conformity.

WEEE directive



The use of this symbol on Renishaw products and/or accompanying documentation indicates that the product should not be mixed with general household waste upon disposal. It is the responsibility of the end user to dispose of this product at a designated collection point for waste electrical and electronic equipment (WEEE) to enable reuse or recycling. Correct disposal of this product will help to save valuable resources and prevent potential negative effects on the environment. For more information, please contact your local waste disposal service or Renishaw distributor.

FCC Information to user (USA only)

47 CFR Section 15.19

This device complies with part 15 of the FCC Rules. Operation is subject to the following two conditions:

1. This device may not cause harmful interference, and
2. This device must accept any interference received, including interference that may cause undesired operation.

47 CFR Section 15.21

The user is cautioned that any changes or modifications not expressly approved by Renishaw plc or authorised representative could void the user's authority to operate the equipment.

47 CFR Section 15.105

This equipment has been tested and found to comply with the limits for a Class A digital device, pursuant to part 15 of the FCC Rules. These limits are designed to provide reasonable protection against harmful interference when the equipment is operated in a commercial environment. This equipment generates, uses, and can radiate radio frequency energy and, if not installed and used in accordance with the instruction manual, may cause harmful interference to radio communications. Operation of this equipment in a residential area is likely to cause harmful interference in which case the user will be required to correct the interference at his own expense.

Before you begin

Safety

The RMP600 has a glass window. Handle with care if broken to avoid injury.

In all applications involving the use of machine tools, eye protection is recommended.

Information to the machine supplier/installer

It is the machine supplier's responsibility to ensure that the user is made aware of any hazards involved during operation, including those mentioned in Renishaw product literature, and to ensure that adequate guards and safety interlocks are provided.

Under certain circumstances, the probe signal may falsely indicate a probe seated condition. Do not rely on probe signals to halt the movement of the machine.

Battery safety

The RMP600 may be supplied or used with non-rechargeable alkaline or lithium-thionyl chloride batteries.

- Do not attempt to recharge the batteries.
- Please dispose of waste batteries in accordance with your local environmental and safety laws.
- Replace the batteries only with the specified type.
- Ensure that all batteries are inserted with the correct polarity.
- Do not store batteries in direct sunlight.
- Do not heat or dispose of batteries in a fire.
- Do not short-circuit or force discharge the batteries.

- Do not disassemble, pierce, deform or apply excessive pressure to the batteries.
- Do not swallow the batteries.
- Keep the batteries out of the reach of children.
- Do not get batteries wet.
- If a battery is damaged, exercise caution when handling it.

Lithium batteries are classified as dangerous goods and strict controls apply to their shipment by air. To reduce the risk of shipment delays, if you need to return the RMP600 to Renishaw for any reason, do not return any batteries.

Equipment operation

If this equipment is used in a manner not specified by the manufacturer, the protection provided by the equipment may be impaired.

Bevor Sie beginnen

EG-Konformitätserklärung



Renishaw plc erklärt, dass der RMP600 allen zutreffenden Standards und Vorschriften entspricht.

Zu weiteren Informationen zur EG-Konformitätserklärung wenden Sie sich bitte an Renishaw plc oder besuchen Sie

www.renishaw.de/rmp600.

WEEE-Richtlinie



Der Gebrauch dieses Symbols auf Produkten von Renishaw und/oder den beigefügten Unterlagen gibt an, dass das Produkt nicht mit allgemeinem Haushaltsmüll entsorgt werden darf. Es liegt in der Verantwortung des Endverbrauchers, dieses Produkt zur Entsorgung an speziell dafür vorgesehene Sammelstellen für Elektro- und Elektronik-Altgeräte (WEEE) zu übergeben, um eine Wiederverwendung oder Verwertung zu ermöglichen. Die richtige Entsorgung dieses Produktes trägt zur Schonung wertvoller Ressourcen bei und verhindert mögliche negative Auswirkungen auf die Umwelt. Weitere Informationen erhalten Sie von Ihrem örtlichen Entsorgungsunternehmen oder von Ihrer Renishaw Vertretung.

Bevor Sie beginnen

Sicherheitshinweise

Der Messtaster RMP600 hat ein Glasfenster. Bei Bruch mit Vorsicht handhaben, um Verletzungen zu vermeiden.

Beim Arbeiten mit Werkzeugmaschinen wird ein Augenschutz empfohlen.

Informationen für den Maschinenlieferanten/Installateur

Es obliegt dem Maschinenlieferanten, den Anwender über alle Gefahren zu unterrichten, die sich während des Betriebs der Ausrüstung ergeben, einschließlich der, die in der Renishaw Produktdokumentation erwähnt sind, und sicherzustellen, dass ausreichende Schutzvorrichtungen und Sicherheitsverriegelungen eingebaut sind.

Unter gewissen Umständen kann der Messtaster fälschlicherweise eine Ruhestellung (nicht ausgelenkt) signalisieren. Verlassen Sie sich nicht allein auf das Messtastersignal, um die Maschinenbewegung zu stoppen.

Sicherheitshinweise (Batterie)

Der RMP600 wird mit zwei nicht wiederaufladbaren Alkaline- oder Lithium-Thionylchlorid-Batterien geliefert bzw. verwendet.

- Versuchen Sie nicht, diese Batterien wieder aufzuladen.
- Bitte entsorgen Sie Altbatterien sachgemäß in Übereinstimmung mit den örtlichen Vorschriften.
- Ersetzen Sie Batterien nur mit dem angegebenen Typ.
- Stellen Sie sicher, dass die Batterien polrichtig eingesetzt werden.
- Setzen Sie Batterien nicht direkter Sonnenstrahlung aus.

- Werfen Sie keine Batterien ins Feuer.
- Batterien nicht kurzschließen oder überladen.
- Öffnen Sie die Batterie nicht, setzen Sie Batterien keiner mechanischen Belastung aus.
- Batterien nicht verschlucken.
- Batterien für Kinder unzugänglich aufbewahren.
- Halten Sie die Batterie trocken.
- Beschädigte Batterien müssen mit äußerster Vorsicht gehandhabt werden.

Lithium-Batterien sind als Gefahrgut eingestuft und deren Versand per Luftfracht unterliegt strengen Kontrollen. Damit bei einem Rückversand des RMP600 an Renishaw keine Verzögerungen entstehen, sollten die Batterien vorher entfernt werden.

Betrieb des Geräts

Wird das Gerät für einen nicht vom Hersteller spezifizierten Zweck benutzt, kann dies zu einer Beeinträchtigung des vom Gerät bereitgestellten Schutzes führen.

Antes de empezar

Declaración de conformidad con la CE



Renishaw plc declara que la sonda de contacto RMP600 cumple con las regulaciones y estándares vigentes.

Para consultar la normativa de conformidad completa de la CE, contacte con Renishaw plc o visite www.renishaw.es/rmp600.

Directiva WEEE



La utilización de este símbolo en los productos Renishaw y/o en la documentación que los acompaña indica que el producto no debe desecharse junto con los residuos domésticos normales. Es responsabilidad del usuario final desechar este producto en un punto de recogida designado para el equipamiento eléctrico y electrónico (WEEE, del inglés, Waste Electrical and Electronic Equipment) que permita su reutilización o reciclado. Una disposición correcta de este producto ayudará a ahorrar unos valiosos recursos y a evitar los potenciales efectos nocivos para el medioambiente. Para más información, póngase en contacto con su servicio de recogida de residuos o con su Representante local de Renishaw.

Antes de empezar

Seguridad

La sonda RMP600 tiene una ventana de cristal. Si se rompe, manéjela con cuidado para evitar lesiones.

Se recomienda usar gafas de protección en todas las aplicaciones que implican el uso de Máquinas-Herramienta.

Información para el fabricante de la máquina y el instalador

Es responsabilidad del proveedor de la máquina garantizar que el usuario sea informado sobre los peligros relacionados con el funcionamiento, incluidos los peligros mencionados en la documentación de los productos Renishaw, y garantizar que se suministran los dispositivos de protección y seguridad adecuados.

Bajo determinadas circunstancias, la señal de la sonda puede indicar por error la condición de que la sonda está asentada. No espere a las señales de la sonda para detener el movimiento de la máquina.

Seguridad de las baterías

La sonda RMP600 puede suministrarse o utilizarse con pilas no recargables alcalinas o de litio-cloruro de tionilo.

- No intente recargar estas baterías.
- Para desechar las baterías agotadas, siga la normativa legal de seguridad y medio ambiente de su zona.
- Utilice únicamente baterías de repuesto del tipo especificado.
- Compruebe que las baterías se han colocado con la polaridad correcta.
- No las almacene bajo la luz directa del sol.

- No las someta a fuentes de calor ni las arroje al fuego.
- Evite los cortocircuitos y no intente descargarlas.
- No las abra, perfore, deforme ni aplique una presión excesiva.
- No ingerir las baterías.
- Manténgalas fuera del alcance de los niños.
- Guárdelas en sitio seco.
- Si una batería está dañada, manéjela con cuidado.

Las baterías de litio están clasificadas como materiales peligrosos y se someten a estrictos controles en el transporte aéreo. Para reducir la posibilidad de retrasos en el transporte, retire las baterías antes de devolver la sonda RMP600 a Renishaw por cualquier motivo.

Funcionamiento del equipo

Si no se cumplen las indicaciones especificadas por el fabricante para la utilización del equipo, la protección del equipo puede resultar inutilizada.

Avant de commencer

Déclaration de conformité CE



Renishaw plc déclare que le RMP600 est conforme aux normes et règlements applicables.

Contactez Renishaw plc ou rendez-vous sur www.renishaw.fr/rmp600 pour lire la Déclaration de conformité CE complète.

Directive WEEE



L'utilisation de ce symbole sur des produits Renishaw et/ou sur la documentation l'accompagnant indique que, pour sa mise au rebut, ce produit ne doit pas être mélangé aux ordures ménagères. Il incombe à l'utilisateur de jeter ce produit à un point de collecte réservé aux déchets d'équipements électriques et électroniques (WEEE) afin d'en permettre la réutilisation ou le recyclage. Une mise au rebut correcte de ce produit permettra d'économiser des ressources précieuses et évitera des conséquences néfastes sur l'environnement. Pour en savoir plus à ce sujet, adressez-vous à votre service local de collecte de déchets ou à votre revendeur Renishaw.

Avant de commencer

Sécurité

Le RMP600 comporte un hublot en verre. En cas de rupture, manipuler avec soin pour éviter les blessures.

Le port de lunettes de protection est recommandé pour toute application sur machine-outil.

Informations à l'attention du fournisseur / installateur de la machine

Il incombe au fournisseur de la machine de veiller, d'une part, à ce que l'utilisateur prenne connaissance des dangers d'exploitation, y compris ceux décrits dans la documentation du produit Renishaw et, d'autre part, à ce que des protections et verrouillages de sûreté adéquats soient prévus.

Il peut arriver, dans certains cas, que le signal de palpation indique par erreur que le palpeur est au repos (palpeur fermé). Ne pas se fier aux signaux du palpeur car ils ne garantissent pas toujours l'arrêt des mouvements machine.

Consignes de sécurité pour les piles

Le RMP600 peut être fourni ou utilisé avec des piles non rechargeables alcalines ou au chlorure de lithium thionyle.

- N'essayez pas de recharger ces piles.
- Éliminez-les conformément aux lois locales en vigueur sur l'environnement et la sécurité.
- Remplacer uniquement par le type spécifié.
- Toutes les piles doivent être introduites suivant la polarité correcte.
- Ne pas stocker les piles en plein soleil.

- Ne pas chauffer les piles et ne pas les jeter au feu.
- Ne pas court-circuiter ou forcer le déchargement.
- Ne pas démonter, percer ou déformer les piles. Ne pas leur appliquer de pression excessive.
- Ne pas avaler les piles.
- Tenir les piles hors de portée des enfants.
- Ne pas laisser les piles à l'humidité.
- Si une pile est endommagée, manipulez-la avec soin.

Les piles au lithium étant classées comme articles dangereux, elles sont soumises à des contrôles stricts pour leur transport aérien. Si vous devez renvoyer le RMP600 à Renishaw pour quelque raison que ce soit, ne renvoyez pas les piles ; vous réduirez ainsi les risques de retard d'expédition.

Fonctionnement de l'équipement

Toute utilisation de cet équipement d'une manière non spécifiée par le constructeur peut compromettre la protection prévue pour cet équipement.

Prima di iniziare

Dichiarazione di conformità CE



Renishaw plc dichiara che RMP600 è conforme a tutte le normative e agli standard applicabili.

Per ottenere la Dichiarazione di conformità CE completa, contattare Renishaw plc o visitare il sito www.renishaw.it/rmp600.

Direttiva WEEE



L'utilizzo di questo simbolo sui prodotti Renishaw e/o sulla documentazione di accompagnamento indica che il prodotto non deve essere smaltito nella spazzatura generica. L'utente finale è responsabile di smaltire il prodotto presso un punto di raccolta WEEE (smaltimento di componenti elettrici ed elettronici) per consentirne il riutilizzo o il riciclo. Lo smaltimento corretto del prodotto contribuirà a recuperare risorse preziose e a salvaguardare l'ambiente. Per ulteriori informazioni, contattare l'ente locale per lo smaltimento rifiuti oppure un distributore Renishaw.

Prima di iniziare

Sicurezza

RMP600 dispone di una finestra di vetro. In caso di rottura fare attenzione per evitare lesioni personali.

Si raccomanda di indossare occhiali di protezione in applicazioni che comportano l'utilizzo di macchine utensili.

Informazioni per il rivenditore/installatore della macchina

Il fornitore della macchina ha la responsabilità di avvertire l'utente dei pericoli inerenti al funzionamento della stessa, compresi quelli riportati nelle istruzioni Renishaw, e di fornire dispositivi di protezione e interruttori di esclusione adeguati.

È possibile, in certe situazioni, che la sonda emetta erroneamente un segnale di sonda a riposo. Non fare affidamento sui segnali di stato sonda per arrestare il funzionamento della macchina.

Sicurezza relativa alle batterie

RMP600 potrebbe essere fornito o utilizzato con batterie alcaline o al litio-cloruro di tionile non ricaricabili.

- Queste batterie non possono essere ricaricate.
- Le batterie devono essere smaltite in conformità alle leggi ambientali e di sicurezza del paese di residenza.
- Sostituire solo con batterie del tipo specificato.
- Controllare che tutte le batterie siano inserite con la polarità corretta.
- Non esporre le batterie alla luce diretta del sole.
- Non esporre le batterie al calore e non smaltirle gettandole fra le fiamme.

- Evitare cortocircuiti e non forzare il loro esaurimento.
- Non smontare le batterie, evitare di applicare pressioni eccessive, di forarle o deformarle.
- Non ingoiare le batterie.
- Tenere le batterie lontano dalla portata dei bambini.
- Evitare che le batterie si bagnino.
- Se una batteria è danneggiata, maneggiarla con attenzione.

Le batterie al litio sono classificate come materiali pericolosi e per il loro trasporto via aerea sono previsti controlli severi. Per ridurre il rischio di ritardi, quando si restituisce RMP600 a Renishaw, evitare di includere le batterie.

Funzionamento dell'apparecchiatura

Il grado di protezione normalmente fornito da dispositivi potrebbe essere reso meno efficace in caso di utilizzo dei dispositivi non conforme a quanto specificato dal produttore.

ご使用になる前に

EC 規格適合宣言



Renishaw plc は RMP600 が基準および規格に準拠していることを宣言いたします。

EC 規格適合宣言の全文については、Renishaw plc お問い合わせいただき、または、レニショー Web サイト、www.renishaw.jp/rmp600 をご参照ください。

WEEE 指令



レニショーの製品や付随文書にこのシンボルが使用されている場合は、一般の家庭ごみと一緒に製品を廃棄してはならないことを示します。この製品を廃棄用電気・電子製品 (WEEE) の指定回収場所に持ち込み、再利用またはリサイクルリングができるようにすることは、エンドユーザーの責任に委ねられます。この製品を正しく廃棄することにより、貴重な資源を有効活用し、環境に対する悪影響を防止することができます。詳細については、各地の廃棄処分サービスまたはレニショーの販売店にお問い合わせください。

FCC ユーザーへの情報 (USA のみ)

47 CFR Section 15.19

本製品は、FCC規格の15章に準拠しています。本製品の運用にあたっては下記2項目の条件の対象となります。

1. 本製品は他の製品に対し有害な干渉を引き起こさないこと。
2. 本製品は、意図しない操作で引き起こされるかもしれない干渉をはじめとする、如何なる干渉も受容できること。

47 CFR セクション 15.21

本製品に対し、Renishaw plc や代理店が認可していない変更・改造を行うと、製品保証対象外となることがありますのでご注意ください。

47 CFR セクション 15.105

本製品は FCC 規格の 15 章に定義されたクラス A デジタル製品準拠のテストに合格、認定されております。これらの規格は、商業目的の使用環境下における有害な干渉に対し、十分な保護対策が取られていることを規定したものです。この機器は電波を生成、使用、放出することがあり、ユーザーズガイドに従った取り付け、使用を行わない場合、無線通信に深刻な干渉を引き起こすことがあります。本製品を有害な干渉を引き起こしやすい住宅地などで使用する場合は、各利用者の責任において対策を行う必要があります。

ご使用になる前に

安全について

RMP600 には、ガラスウインドウがあります。万が一、割れた場合には、怪我をしないよう注意してお取り扱いください。

工作機械の使用を伴うあらゆるアプリケーションでは、常時保護眼鏡を着用することを推奨します。

機械メーカー様への情報

操作に伴うあらゆる危険性（レニショー製品の説明書に記載されている内容を含む）をユーザー様に明示すること、それらを防止する十分なカバーおよび安全用インターロックを取り付けることは工作機械メーカー様の責任に行ってください。

特定の状況下では、プローブ信号が正しく出力されない場合があります。プローブ信号のみに頼って機械を停止させないようにしてください。

バッテリーの安全な取り扱い

RMP600 にはアルカリ電池（充電不可）または塩化チオニル・リチウム電池を使用します。電池は付属品として添付される場合もあります。

- これらの電池には充電しないで下さい。
- 使用済みの電池は、各自治体の環境・安全の法令に従って処分して下さい。
- 電池を交換する際は、必ず指定されたタイプの電池のみを使用して下さい。
- 電池は全て、正しい電極の向きに挿入されていることを確認して下さい。
- 直射日光が当たる場所に電池を保管しないで下さい。

- 加熱したり焼却処分しないで下さい。
- 電池をショート（短絡）させたり、故意に放電させたりしないで下さい。
- 分解したり、過大な圧力を加えたり、穴を開けたり、変形させたりしないで下さい。
- 電池を飲み込まないで下さい。
- 子供の手の届かないところに保管して下さい。
- 濡らさないで下さい。
- 電池に損傷がある場合は、十分注意してお取り扱い下さい。

リチウム電池は危険物に分類されており、空輸の場合は厳格な取り締まりが適用されます。輸送における遅延の可能性を軽減させるため、なんらかの理由で RMP600 をレニショーに返却される際は、電池を取り出してからお送りいただくようお願いいたします。

製品の使用について

本製品をメーカーが指定する方法以外で使用した場合、本製品の保護性能・機能が低下することがあります。

EN

Configuring the probe

The following sections describe the process of reviewing and configuring the probe settings. The Trigger Logic™ app simplifies this process with clear, interactive instructions and informative videos. The app can also be used with radio probes for probe acquisition.

**DE**

Konfigurieren des Messtasters

In den folgenden Abschnitten werden die Prüfung und Konfiguration der Messtastereinstellungen beschrieben. Die Trigger Logic™ App vereinfacht den Vorgang mit deutlichen, interaktiven Anweisungen und informativen Videos. Die App eignet sich auch für Funkmesstaster zur Messtasterpaarung.



**ES**

Configuración de la sonda

Las siguientes secciones describen el proceso de revisión y configuración de los ajustes de la sonda. La aplicación Trigger Logic™ simplifica este proceso con instrucciones claras e interactivas, así como vídeos informativos. La aplicación también se puede utilizar con sondas de radio para su configuración.



<p>FR</p>	<p>Configuration du palpeur</p> <p>Les chapitres qui suivent décrivent le processus de programmation et de configuration des paramètres de palpation. L'application Trigger Logic™ simplifie le processus au travers d'instructions claires et interactives et avec des vidéos d'information. L'application peut également être utilisée avec des palpeurs radio à des fins d'acquisition.</p> <div style="display: flex; justify-content: space-around; align-items: center;"> <div data-bbox="254 260 524 339">  <p>Télécharger dans l'App Store</p> </div> <div data-bbox="546 260 819 339">  <p>DISPONIBLE SUR Google Play</p> </div> </div>
<p>IT</p>	<p>Configurazione della sonda</p> <p>Le seguenti sezioni descrivono il processo di revisione e configurazione delle impostazioni della sonda. L'applicazione Trigger Logic™ semplifica questo processo con istruzioni chiare, interattive e video esplicative. L'applicazione può essere utilizzata anche per eseguire la procedura di acquisizione dei sistemi radio.</p> <div style="display: flex; justify-content: space-around; align-items: center;"> <div data-bbox="254 536 524 616">  <p>Scarica su App Store</p> </div> <div data-bbox="546 536 819 616">  <p>DISPONIBILE SU Google Play</p> </div> </div>
<p>日本語</p>	<p>プローブの設定</p> <p>以降のセクションにて、プローブ設定の確認方法および設定方法について説明します。対話型でわかりやすい指示や動画を使用した Trigger Logic™ を使うと、本工程をより簡単に行えます。アプリは、無線式プローブのマッチングにも使用できます。</p> <div style="display: flex; justify-content: space-around; align-items: center;"> <div data-bbox="254 785 524 865">  <p>App Store からダウンロード</p> </div> <div data-bbox="546 785 819 865">  <p>Google Play で手に入れよう</p> </div> </div>

Batteries	AA alkaline × 2	AA lithium-thionyl chloride × 2
Batterien	AA Alkaline × 2	AA Lithium-Thionylchlorid × 2
Baterías	2 × batería alcalina AA	2 × batería de litio-cloruro de tionilo AA
Piles	2 piles AA alcaline	2 piles AA chlorure de lithium thionyle
Batterie	Alcaline AA × 2	Litio cloruro di tionile AA × 2
バッテリー	AA(単三型)アルカリ電池 2本	AA(単三型)塩化チオニル・リチウム電池 2本
		
		Saft: LS 14500 Tadiran: SL-760/S TL-5903/S, TL-2100/S Xeno: XL-060F

NOTE: Maximum battery life is achieved when lithium-thionyl chloride batteries are used.

HINWEIS: Die maximale Batteriebensdauer wird erzielt, wenn Lithium-Thionylchlorid-Batterien verwendet werden.

NOTA: La máxima vida de batería se alcanza con el uso de baterías de litio-cloruro de tionilo.

REMARQUE : L'autonomie sera optimale avec des piles au chlorure de lithium thionyle.

NOTA: La durata massima della batteria si ottiene con l'utilizzo di batterie al litio-cloruro di tionile.

注:塩化チオニル・リチウム電池のほうが、長く使用できます。

Fitting the stylus

Montage des Tastereinsatzes

Colocación del palpador

Montage du stylet

Installazione dello stilo

スタイラスの取り付け

1



2



M-5000-3707

Installing the batteries

* Take care not to short the battery contacts as this may be a fire hazard. Ensure the contact strips are located securely.

Einsetzen der Batterien

* Die Batteriekontakte dürfen nicht kurzgeschlossen werden, da dadurch Brandgefahr entstehen könnte. Achten Sie darauf, dass die Kontaktstreifen fest sitzen.

Colocación de las baterías

* Tenga cuidado para no hacer cortocircuito en los contactos de la batería bajo riesgo de incendio. Compruebe que las pletinas de los contactos estén colocadas de forma segura.

Installation des piles

* Ne pas mettre les piles en court-circuit sinon cela pourrait occasionner un incendie. Veiller à ce que les languettes de contact soient bien fixées.

Installazione delle batterie

* Non cortocircuitare i contatti della batteria, per evitare rischi di incendi. Controllare che i contatti siano inseriti correttamente.

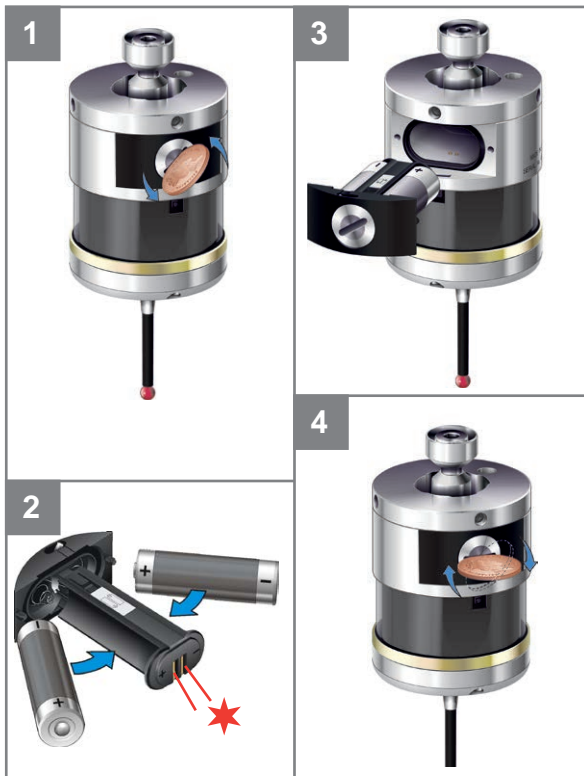

電池の取り付け

* 火災の原因となる可能性があるため、バッテリーの接点を短絡させないように気をつけてください。接点端子板がしっかり固定されていることを確認してください。



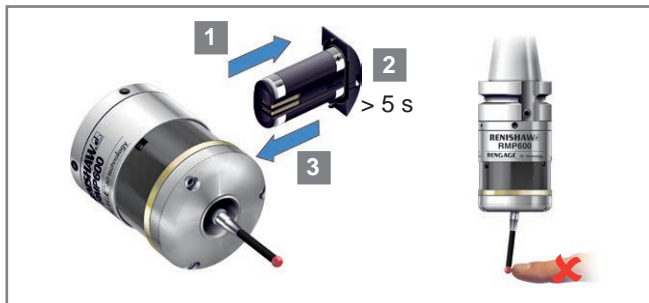





Reviewing the probe settings



Key to the symbols	
	LED short flash
	LED long flash

LED check
  



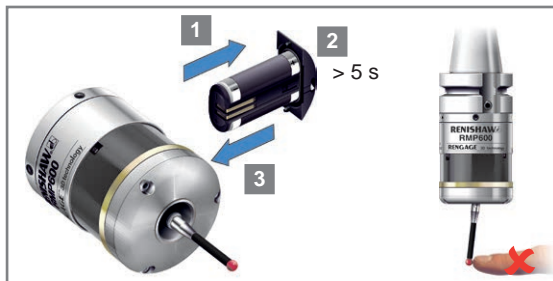

Switch-on method				
Radio on (omitted if multiple probe mode was selected)	or	Shank on	or	Spin on
				

Switch-off method (omitted for shank on)						
Radio off or Spin off	or	Short timeout 12 s	or	Medium timeout 33 s	or	Long timeout 134 s
						

Placing the probe in configuration mode





Key to the symbols

	LED short flash
	LED long flash
	Deflect the stylus for less than 4 seconds to move to the next menu option.
	Deflect the stylus for more than 4 seconds to move to the next menu.
	To exit, leave the stylus untouched for more than 20 seconds.

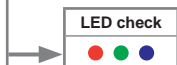
CAUTION: Do not remove the batteries whilst in configuration mode. To exit, leave the stylus untouched for more than 20 seconds.



Deflect the stylus and hold it deflected until after the battery status has been displayed at the end of the review sequence.

Battery status		
Battery good	or	Battery low
		

To change the switch-on method, go to the next page.

Changing the probe settings

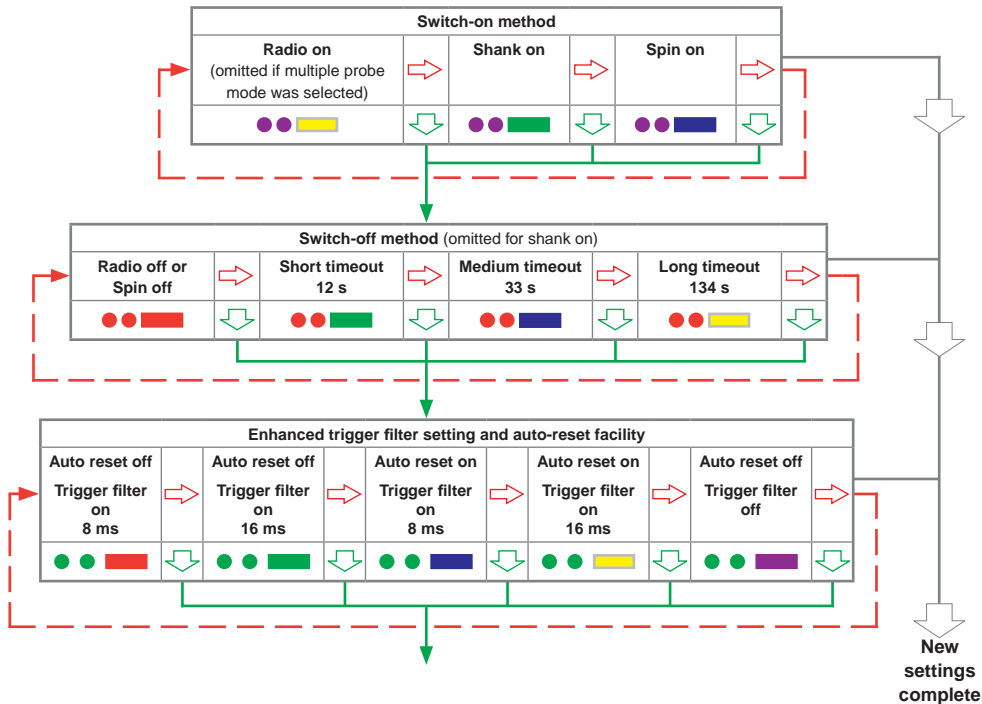

Changing the probe settings

NOTE: After the RMI or RMI-Q has been acquired, the RMP600 will only show "Acquisition mode off".

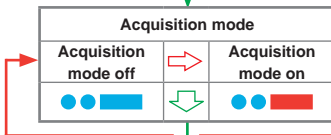

Stop triggering here, unless multiple probe mode is required, in which case deflect the stylus for more than 4 seconds.

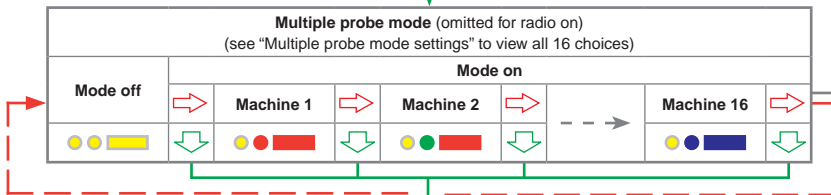

If no changes are made in multiple probe mode, then deflecting the stylus for more than 4 seconds will return the probe settings to "Switch-on method". If a multiple probe mode is selected, proceed to "Acquisition mode" to re-partner one probe with the RMI or RMI-Q.

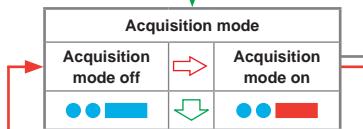

Return to "Switch-on method"

NOTE: After the RMI or RMI-Q has been acquired, the RMP600 will only show "Acquisition mode off".

New settings complete

RMP600 – RMI partnership

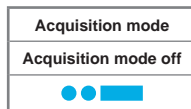

Switch on the RMI

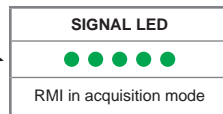

Deflect the stylus to select "Acquisition mode on". Ensure this is done within 8 seconds of the RMI signal LED flashing green.

RMP600 – RMI partnership

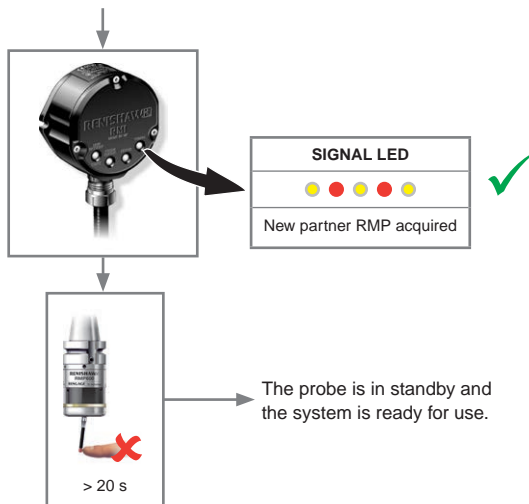

NOTE: Please refer to the installation guide *RMI radio machine interface* (Renishaw part no. H-4113-8554) when partnering the RMP600.

RMP600 – RMI-Q partnership

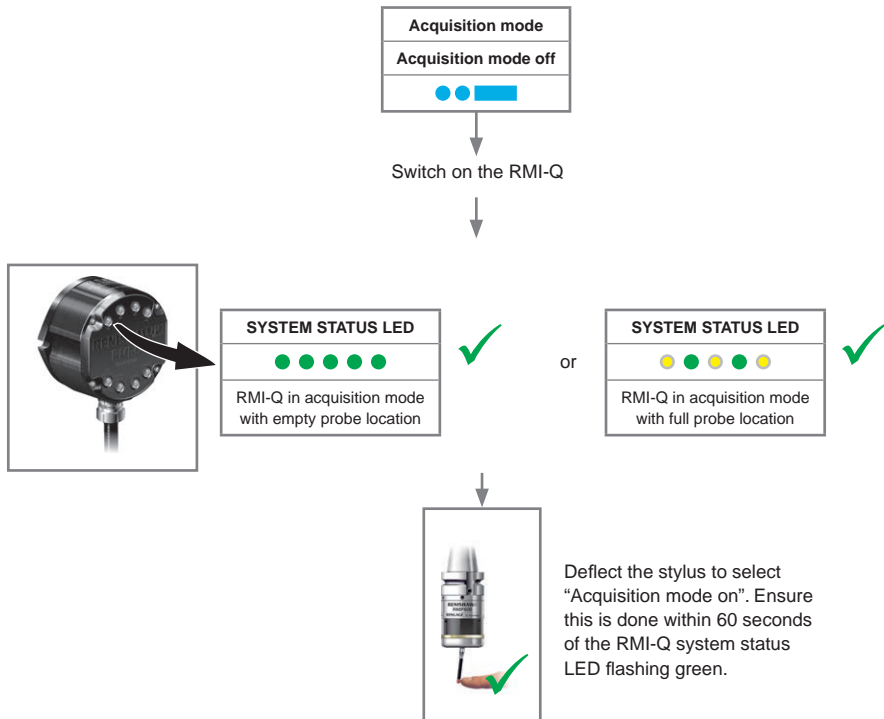

RMP600 – RMI-Q partnership

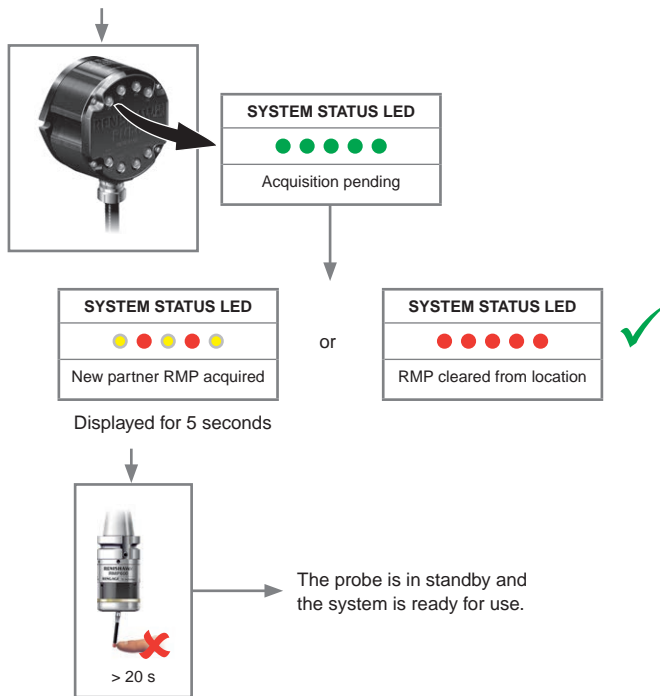

NOTE: Please refer to the installation guide *RMI-Q radio machine interface* (Renishaw part no. H-5687-8504) when partnering up to four RMPs.

Messtastereinstellungen anzeigen

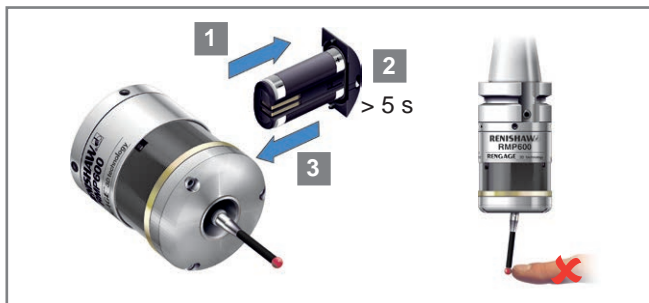

Zeichenerklärung

- Kurzes Blinken der LED
- Langes Blinken der LED

LED-Test



Einschaltmethode

Einschalten durch ein Funksignal (nicht möglich bei Auswahl des Modus zur Verwendung mehrerer Messtaster)	oder	Schalter in Werkzeugaufnahme Ein	oder	Einschalten durch Drehen
				● ● ■

Ausschaltmethode (wird bei „Schalter in Werkzeugaufnahme Ein“ nicht angezeigt)

Ausschalten durch Funksignal oder Drehen	oder	Kurze Ausschaltzeit 12 s	oder	Mittlere Ausschaltzeit 33 s	oder	Lange Ausschaltzeit 134 s
						● ● ■

Messtastereinstellungen anzeigen

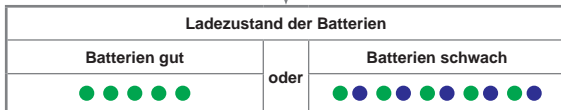
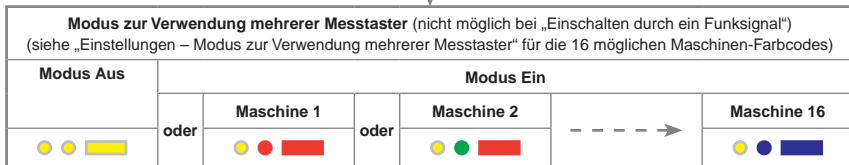
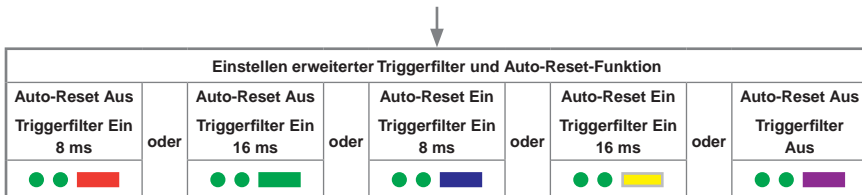

↓

Messtaster im Bereitschaftsmodus (nach 5 Sekunden)

Einstellungen – Modus zur Verwendung mehrerer Messtaster

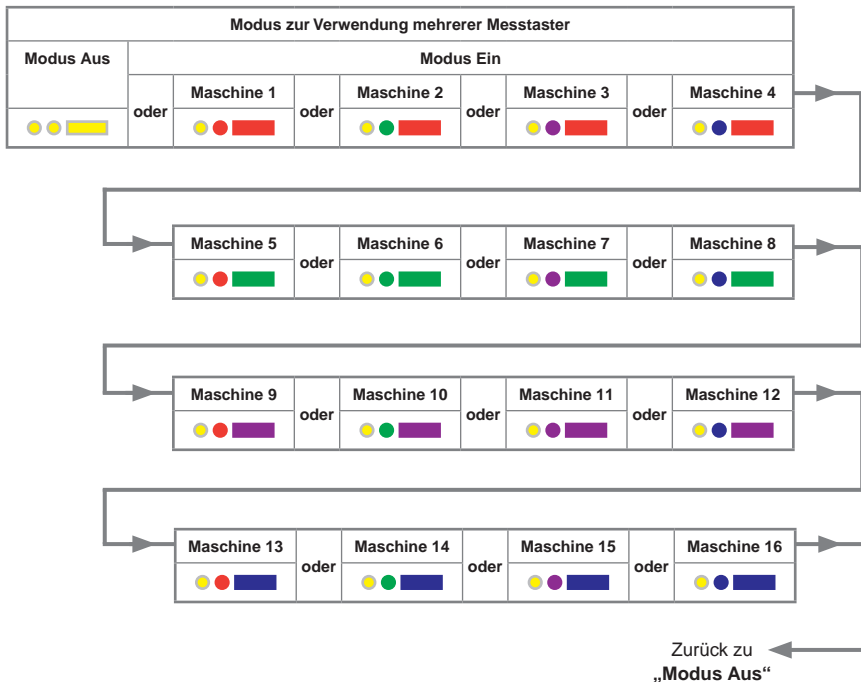

Einstellen des Messtasters auf den Programmiermodus

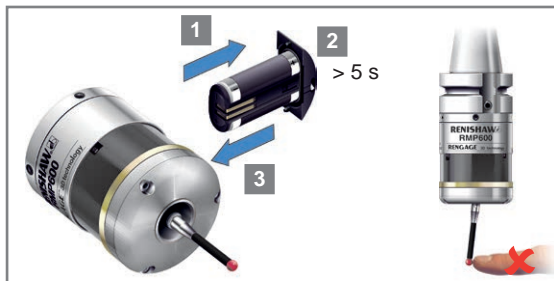

Zeichenerklärung

- Kurzes Blinken der LED
- ▬ Langes Blinken der LED
- ⇨ Den Tastereinsatz für weniger als 4 Sekunden lang auslenken, um zur nächsten Menüoption zu gelangen.
- ⇩ Den Tastereinsatz länger als 4 Sekunden auslenken, um in das nächste Menü zu gelangen.
- ⇩ Zum beenden, den Tastereinsatz mindestens 20 Sekunden nicht auslenken.

VORSICHT: Entfernen Sie die Batterien nicht während des Programmiermodus. Zum beenden, den Tastereinsatz mindestens 20 Sekunden nicht auslenken.

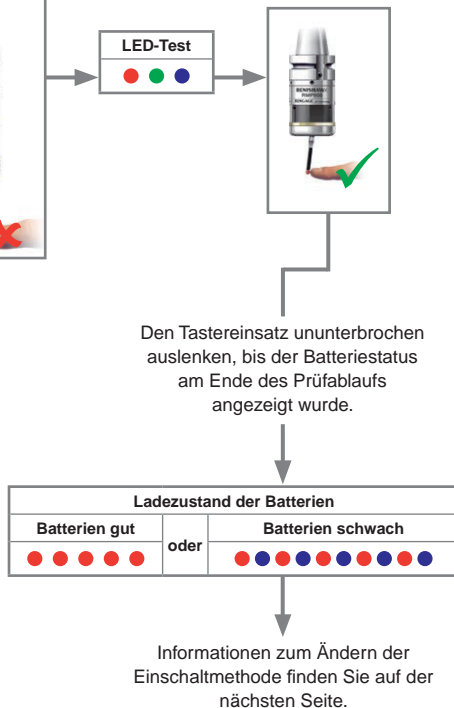

Ändern der Messtastereinstellungen

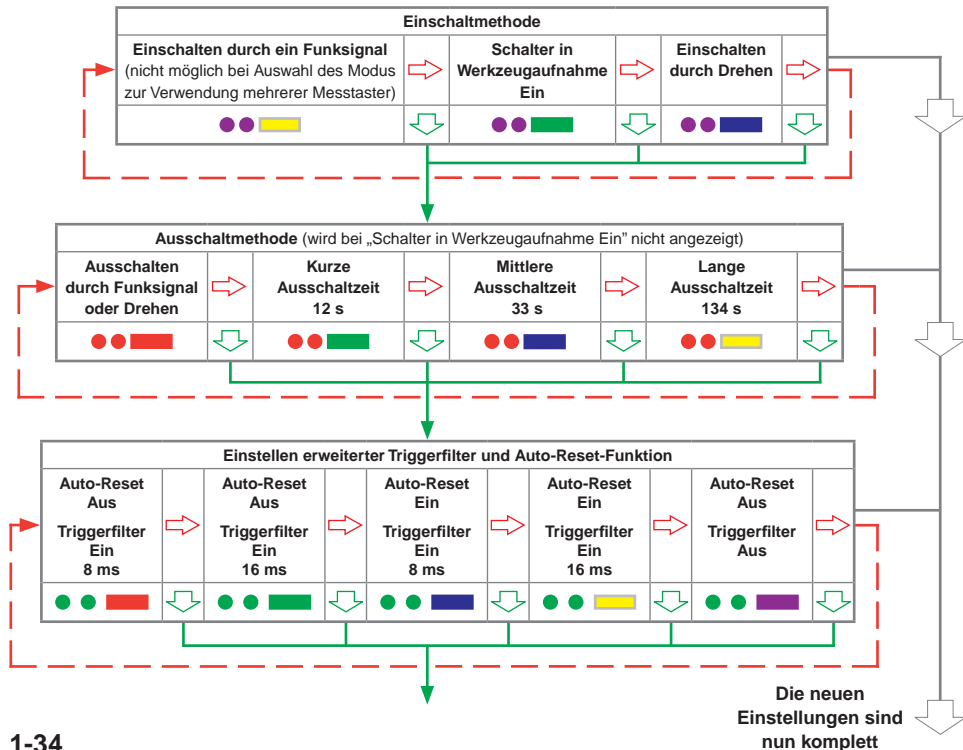

Ändern der Messtastereinstellungen

HINWEIS: Nachdem das RMI oder RMI-Q erkannt wurde, zeigt der RMP600 nur noch "Paarungsmodus aus".

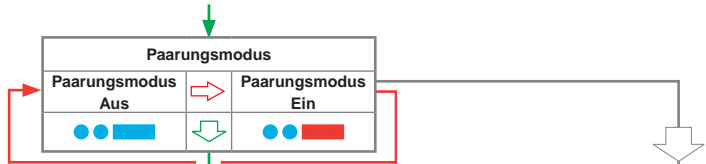

Beenden Sie die Triggerlogik-Einstellungen hier, es sei denn Sie möchten den „Modus zur Verwendung mehrerer Messtaster“ einstellen. In diesem Fall lenken Sie den Tastereinsatz länger als 4 Sekunden aus.

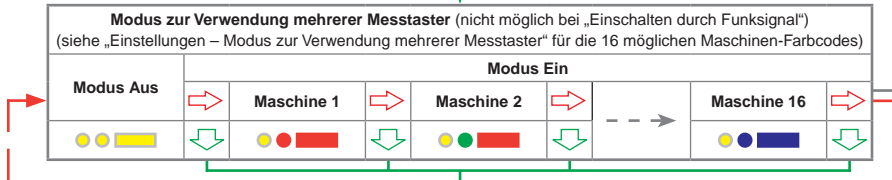

Werden im Modus zur Verwendung mehrerer Messtaster keine Änderungen vorgenommen, werden die Messtastereinstellungen im Falle einer Auslenkung des Tastereinsatzes über mehr als 4 Sekunden auf „Einschaltmethode“ zurückgesetzt. Wenn der Modus zur Verwendung mehrerer Messtaster ausgewählt wurde, wird mit dem „Paarungsmodus“ fortgefahren, um einen Messtaster mit dem RMI bzw. RMI-Q erneut zu paaren.

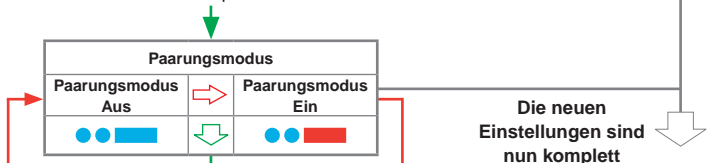

HINWEIS: Nachdem das RMI oder RMI-Q erkannt wurde, zeigt der RMP600 nur noch "Paarungsmodus aus".

Zurück zu „Einschaltmethode“

Die neuen
Einstellungen sind
nun komplett

Paarung RMP600 – RMI

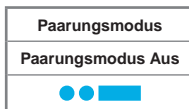

RMI einschalten

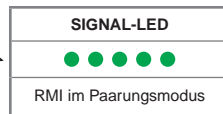

Lenken Sie den Tastereinsatz aus, um „Paarungsmodus Ein“ zu wählen. Dies muss innerhalb von 8 Sekunden, bei grün blinkender Signal-LED am RMI, stattfinden.

Paarung RMP600 – RMI

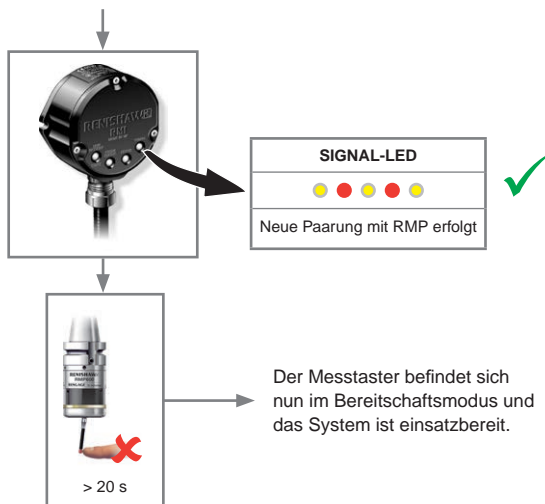

HINWEIS: Zur Paarung des RMP600 siehe das Installationshandbuch *RMI Funksignalempfänger und Interface* (Renishaw Art.-Nr. H-4113-8557).

Paarung RMP600 – RMI-Q

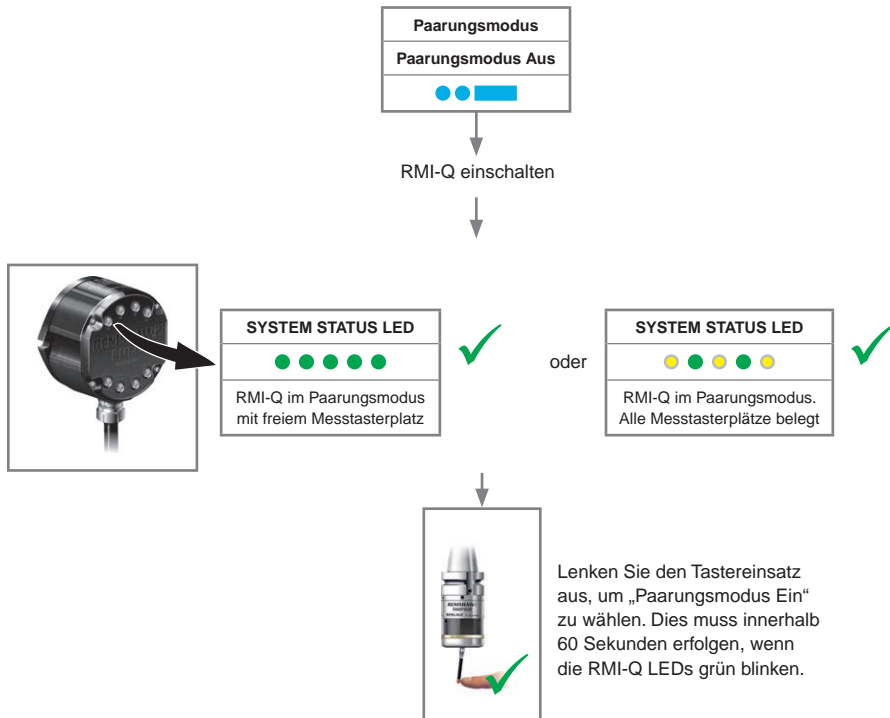

Paarung RMP600 – RMI-Q

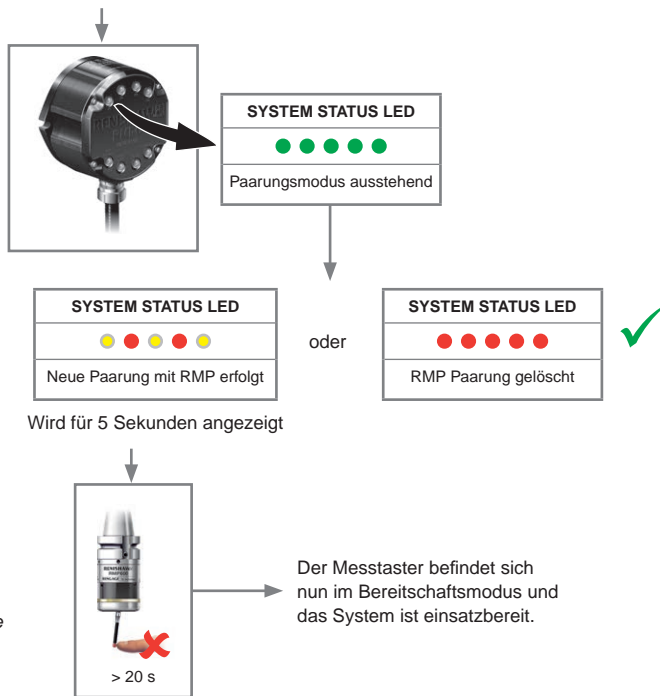

Revisión de la configuración de la sonda

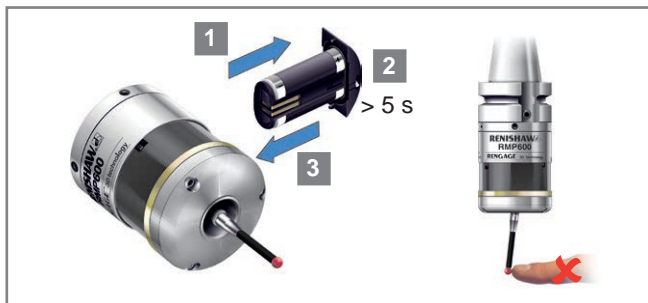

Clave de los símbolos

- LED intermitente corto
- LED Intermitente largo

Comprobación del LED



Método de encendido

Encendido por radio (se omite si se ha seleccionado el modo de sonda múltiple)	o bien	Encendido por cono	o bien	Encendido por giro
● ● 		● ● 		● ●

Método de apagado (se omite para el encendido por cono)

Apagado por radio o por giro	o bien	Temporizador corto 12 s	o bien	Temporizador medio 33 s	o bien	Temporizador largo 134 s
● ● 		● ● 		● ● 		● ●

Revisión de la configuración de la sonda

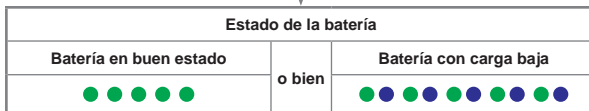
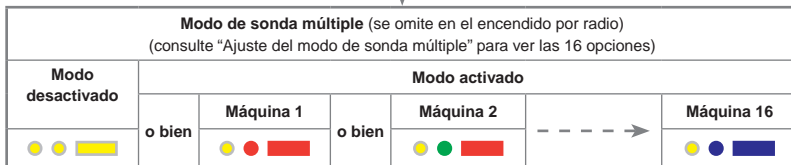

↓

Sonda en modo de espera (pasados 5 segundos)

Ajuste del modo de sonda múltiple

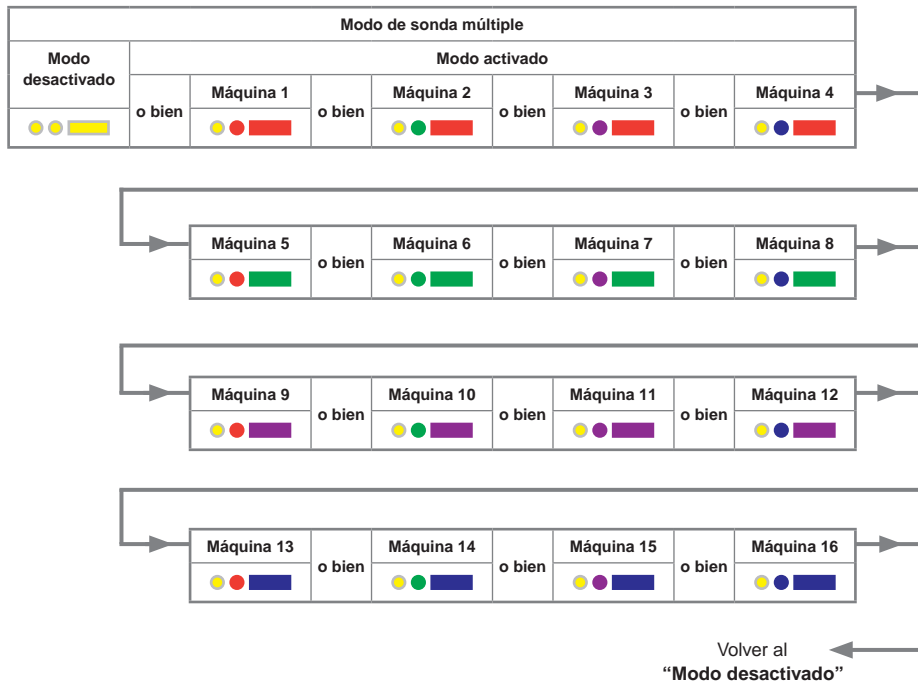

Poner la sonda en modo de configuración

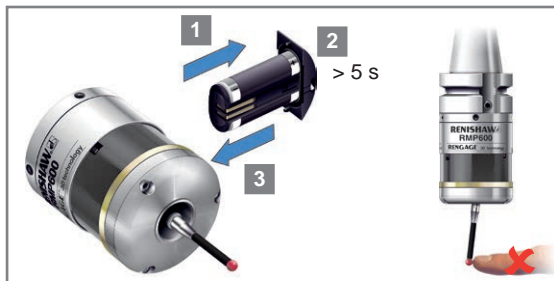

Clave de los símbolos

	LED intermitente corto
	LED Intermitente largo
	Flexione el palpador menos de 4 segundos para pasar a la siguiente opción del menú.
	Flexione el palpador más de 4 segundos para pasar a la siguiente opción del menú.
	Para salir, deje el palpador sin tocar durante más de 20 segundos.

PRECAUCIÓN: No retire las baterías mientras esté en el modo de configuración. Para salir, deje el palpador sin tocar durante más de 20 segundos.

Comprobación del LED



Flexione el palpador hasta que se muestre el estado de la batería al final de la secuencia de revisión.

Estado de la batería	
Batería en buen estado	Batería con carga baja
	o bien

Para modificar el método de encendido pase a la siguiente página.

Cambio de la configuración de la sonda

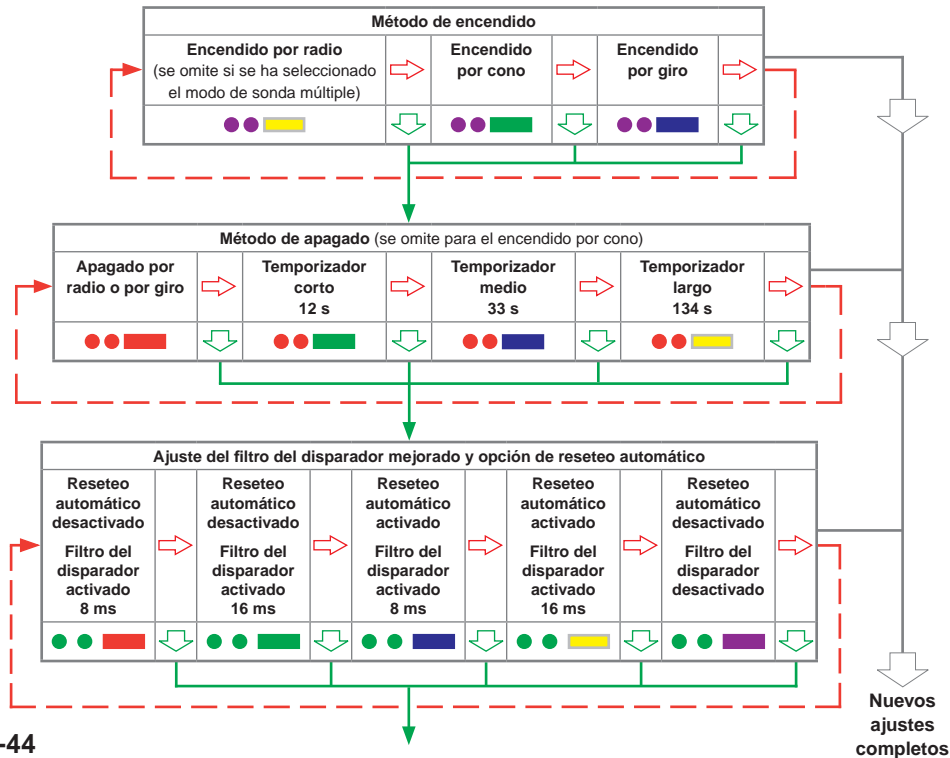

Cambio de la configuración de la sonda

NOTA: Después de que el RMI o RMI-Q se haya sincronizado, la sonda RMP600 pasará al "Modo de adquisición desactivado".

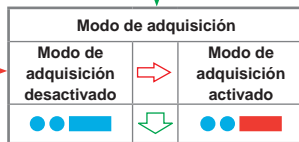

Detener los disparos aquí, salvo que se requiera el modo de sonda múltiple, entonces, flexionar el palpador más de 4 segundos.

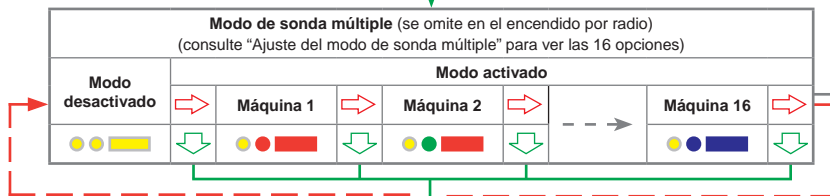

Si no se han realizado cambios en el modo de sonda múltiple, al flexionar el palpador durante más de 4 segundos se vuelve a la configuración del "Método de encendido". Si se ha seleccionado un modo de sonda múltiple, siga los pasos del "Modo de adquisición" para volver a asociar una sonda con el RMI o RMI-Q.

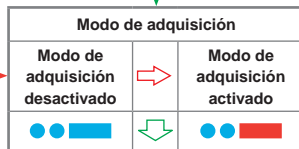

NOTA: Después de que el RMI o RMI-Q se haya sincronizado, la sonda RMP600 pasará al "Modo de adquisición desactivado".

Volver a "Método de encendido"

Nuevos ajustes completos

Asociación RMP600 – RMI

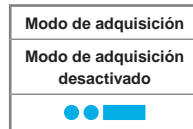

Encienda el RMI



Flexione el palpador para seleccionar "Modo de adquisición activado". Debe hacerlo antes de que pasen 8 segundos desde que empieza a parpadear el LED verde del RMI.

Asociación RMP600 – RMI

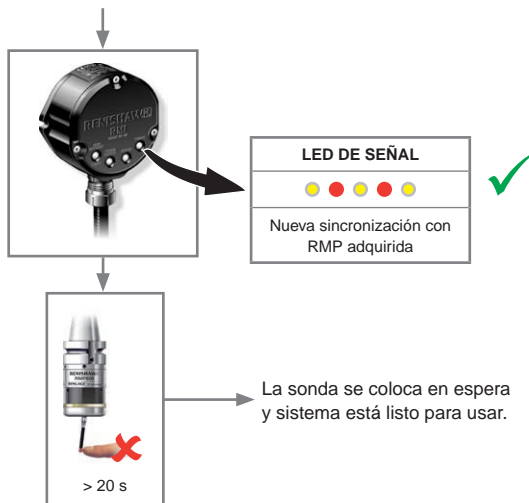

NOTA: Para asociar una sonda RMP600, consulte la guía de instalación de la *RMI interfaz de máquina por radio* (Referencia de Renishaw H-4113-8559).

Asociación RMP600 – RMI-Q

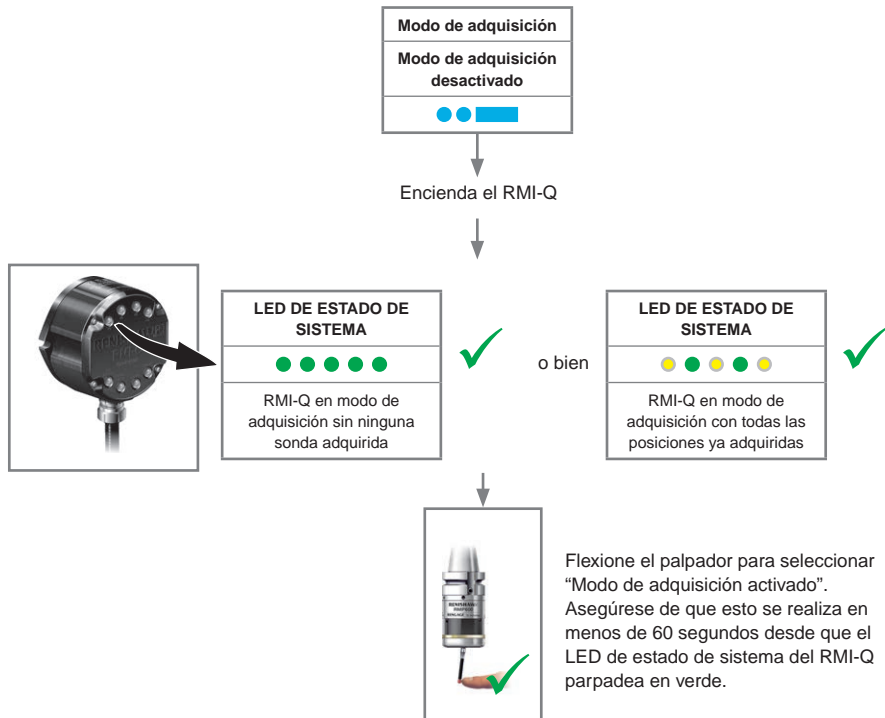

Asociación RMP600 – RMI-Q

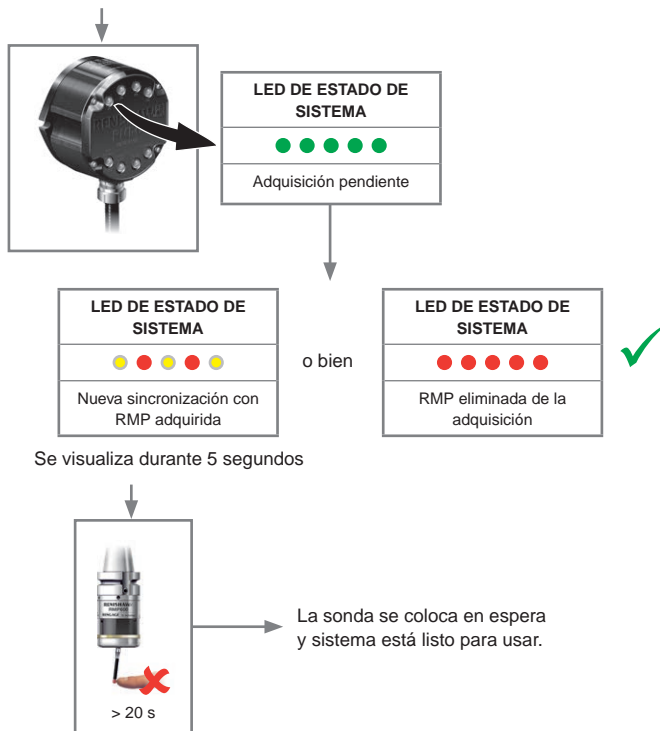

NOTA: Para asociar hasta cuatro sondas RMP, consulte la guía de instalación *RMI-Q: interfaz de máquina de transmisión por radio* (Nº de referencia Renishaw H-5687-8507).

Vérification des réglages du palpeur

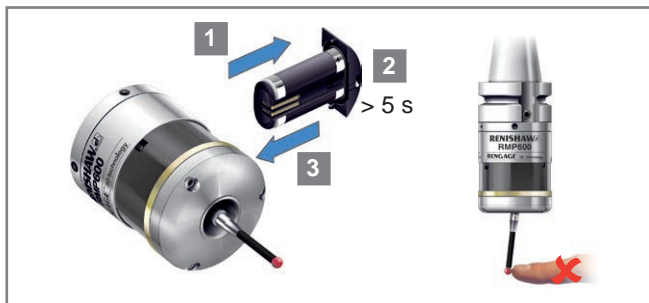

Légende des symboles

- Clignotement court de LED
- ▬ Clignotement long de LED

Contrôle des LED



Mode de mise en marche

Marche par radio (omis si le mode Multipalpeur a été sélectionné)	ou	Marche par cône	ou	Marche par rotation
● ● ▬		● ● ▬		● ● ▬

Méthode de mise en marche (omis pour marche par cône)

Arrêt par radio ou arrêt par rotation	ou	Temporisation courte 12 s	ou	Temporisation moyenne 33 s	ou	Temporisation longue 134 s
● ● ▬		● ● ▬		● ● ▬		● ● ▬

Vérification des réglages du palpeur

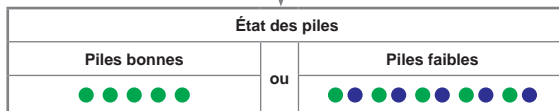
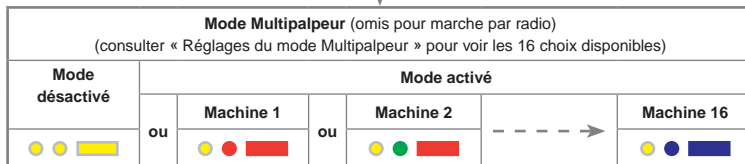
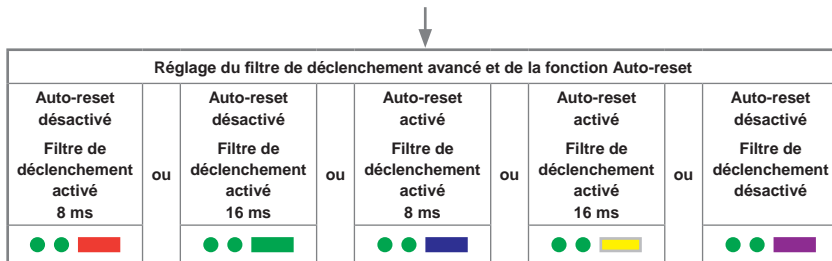

↓

Palpeur en mode veille (après 5 secondes)

Réglages du mode Multipalpeur

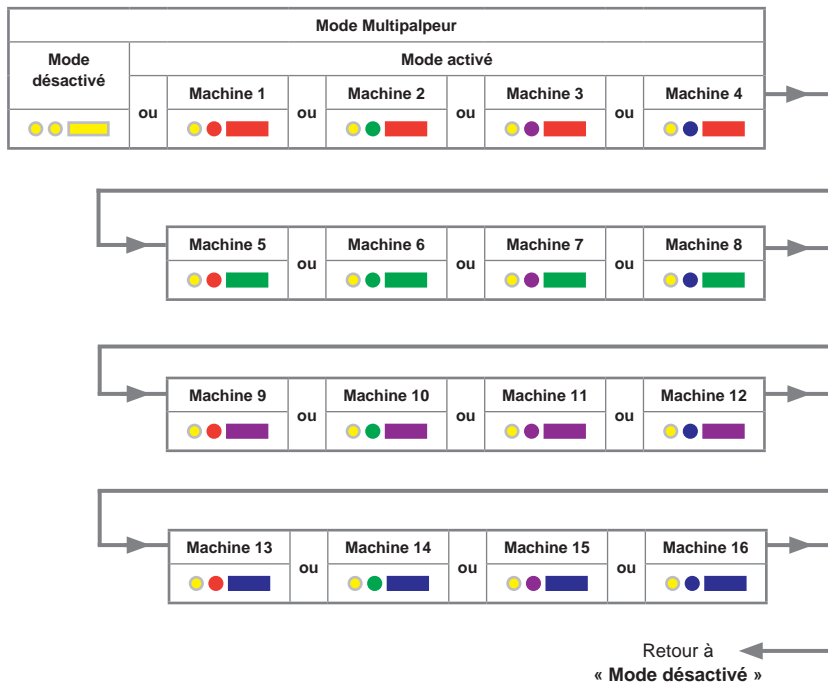

Mettre le palpeur en mode Configuration

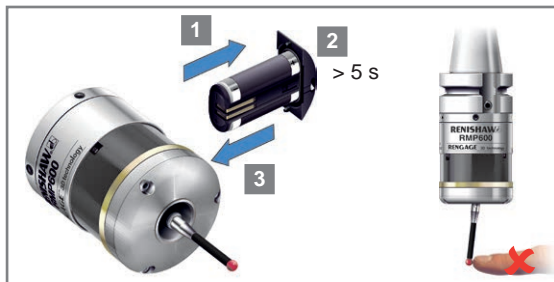

Légende des symboles

	Clignotement court de LED
	Clignotement long de LED
	Fléchir le stylet pendant moins de 4 secondes pour passer à l'option suivante du menu.
	Fléchir le stylet pendant plus de 4 secondes pour passer au menu suivant.
	Pour quitter, ne pas toucher au stylet pendant plus de 20 secondes.

ATTENTION : Ne pas enlever les piles pendant le mode Configuration. Pour quitter, ne pas toucher au stylet pendant plus de 20 secondes.

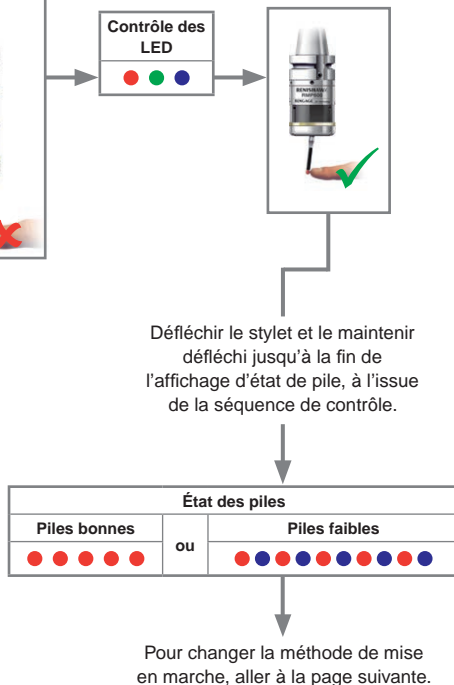

Pour changer la méthode de mise en marche, aller à la page suivante.

Modification des réglages du palpeur

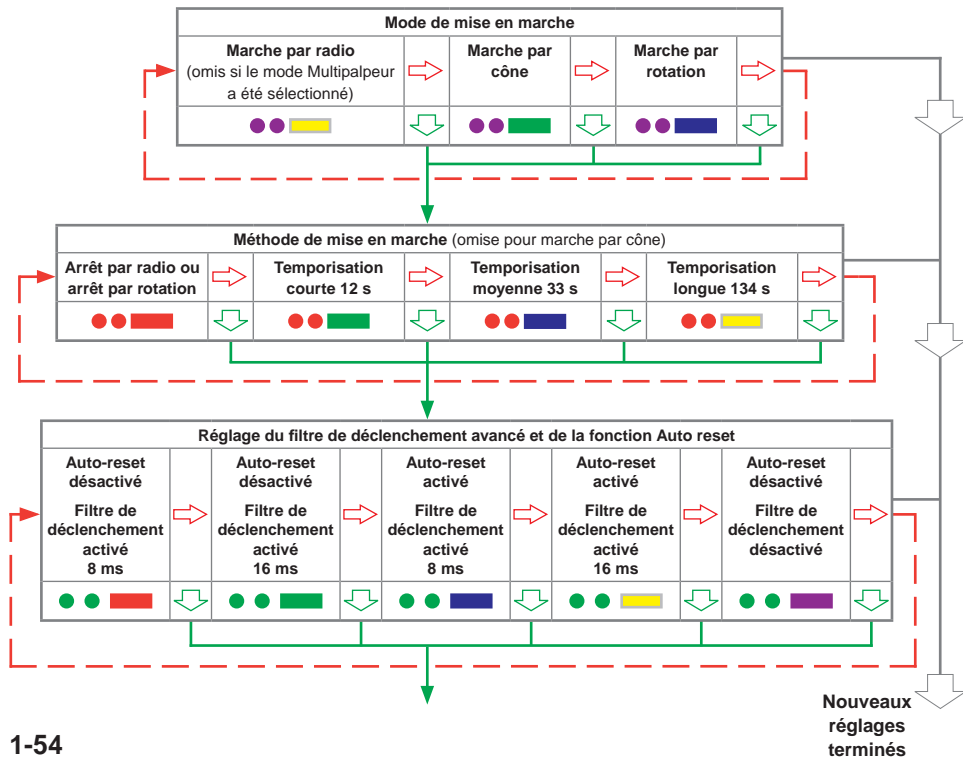

Modification des réglages du palpeur

REMARQUE : La programmation ayant été enregistrée par la RMI ou la RMI-Q, le RMP600 n'indiquera que le mode d'acquisition désactivé.

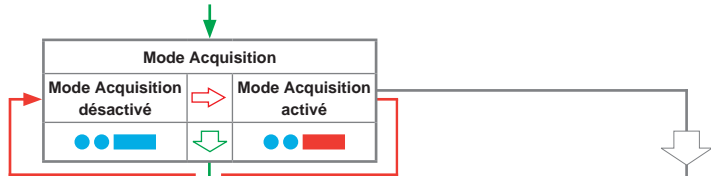

Arrêter de défléchir le stylet à ce stade, à moins que le mode Multipalpeur ne soit exigé, auquel cas il faudra défléchir le stylet pendant plus de 4 secondes.

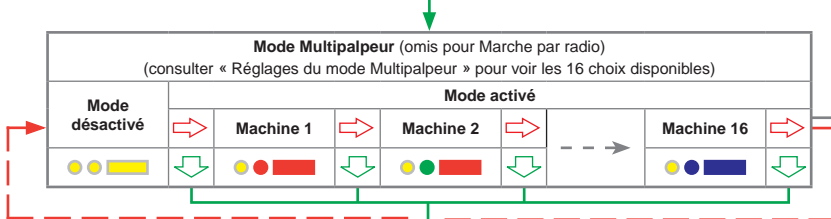

Si aucun changement n'a été apporté en mode Multipalpeur, fléchir le stylet pendant plus de 4 secondes remettra les réglages du palpeur à « **Méthode de mise en marche** ». Si un mode Multipalpeur est sélectionné, passer à « **Mode Acquisition** » pour remettre un palpeur en association avec la RMI ou RMI-Q.

REMARQUE : La programmation ayant été enregistrée par la RMI ou la RMI-Q, le RMP600 n'indiquera que le mode d'acquisition désactivé.

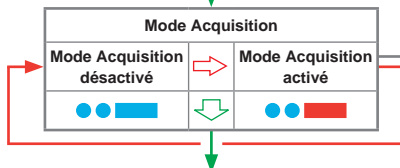

Retourner à « **Méthode de mise en marche** »

Nouveaux réglages terminés

Mise en partenariat RMP600 – RMI

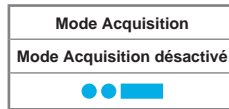

Démarrer la RMI

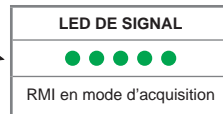

Défléchir le stylet pour sélectionner « Mode Acquisition activé ». Veiller à ce que ceci soit fait dans un délai de 8 secondes dès que la LED clignote en vert.

Mise en partenariat RMP600 – RMI

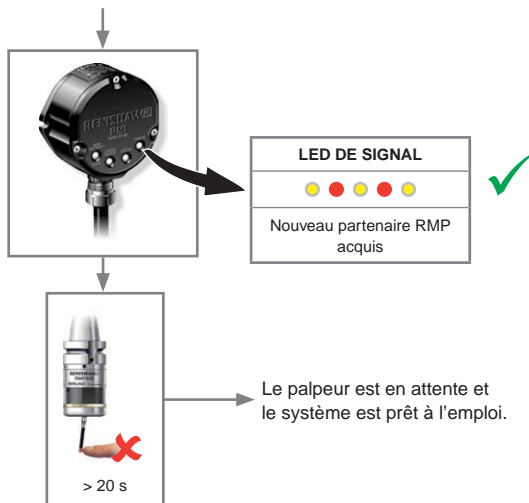

REMARQUE : Se référer au manuel d'installation *RMI – Interface Radio Machine* (Réf. Renishaw H-4113-8556) pour le partenariat avec le RMP600.

Mise en partenariat RMP600 – RMI-Q

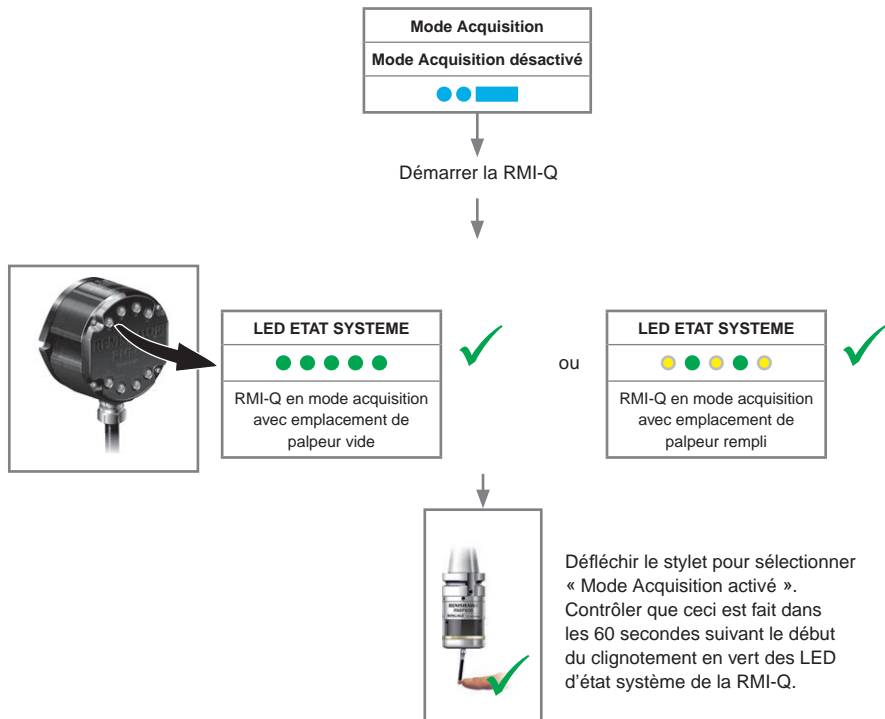

Mise en partenariat RMP600 – RMI-Q

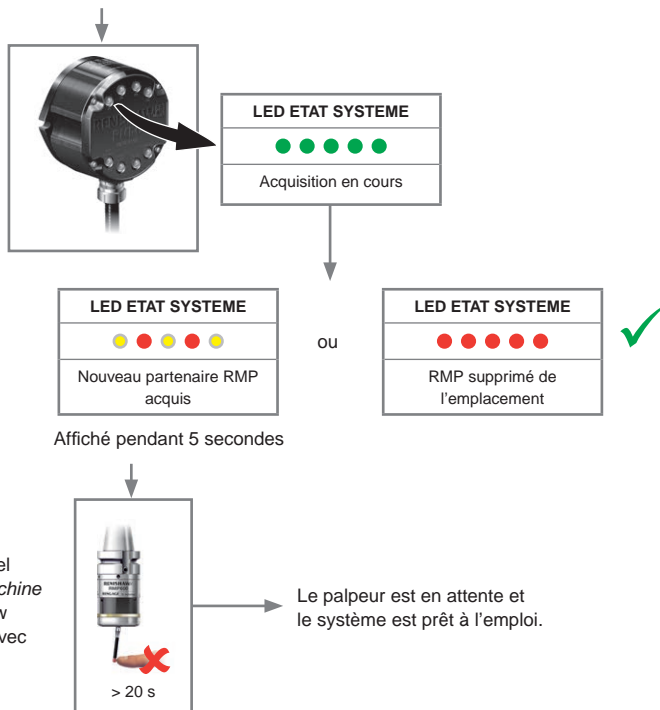

Controllo delle impostazioni della sonda

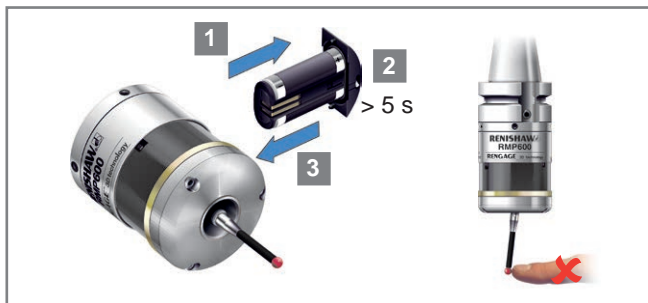

Legenda dei simboli

- Breve lampeggiamento del LED
- Lungo lampeggiamento del LED

Controllo LED



Metodo di accensione

Accensione radio (omesso se viene selezionata la modalità sonde multiple)	oppure	Accensione tramite cono	oppure	Accensione a rotazione
● ● ■		● ● ■		● ● ■

Metodo di spegnimento (omesso se viene selezionata l'accensione tramite cono)

Spegnimento radio o a rotazione	oppure	Timer breve 12 s	oppure	Timer medio 33 s	oppure	Timer lungo 134 s
● ● ■		● ● ■		● ● ■		● ● ■

Controllo delle impostazioni della sonda

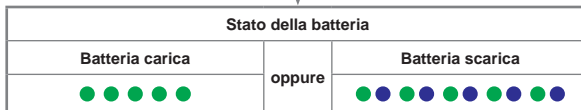
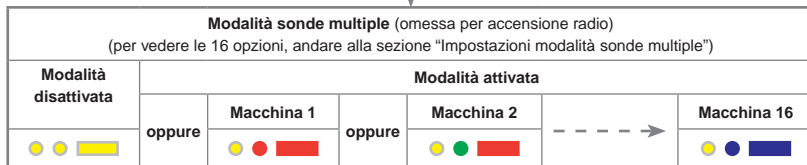
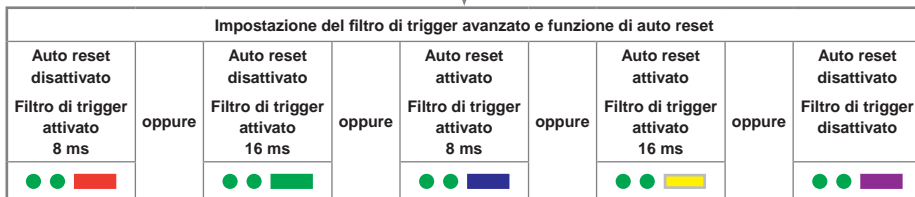

Sonda in modalità standby (dopo 5 secondi)

Come entrare nella modalità di configurazione della sonda

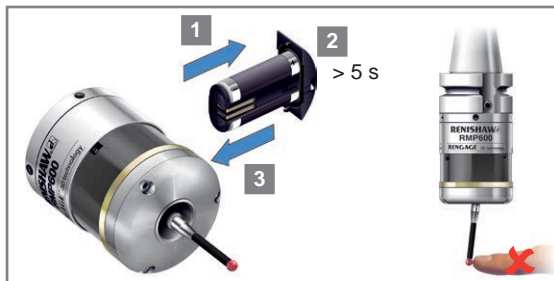

Legenda dei simboli

	Breve lampeggiamento del LED
	Lungo lampeggiamento del LED
	Per passare all'opzione di menu successiva, deflettere lo stilo per meno di 4 secondi.
	Per passare al menu successivo, deflettere lo stilo per più di 4 secondi.
	Per uscire, non toccare lo stilo per almeno 20 secondi.

ATTENZIONE: Non rimuovere le batterie durante la modalità di configurazione. Per uscire, non toccare lo stilo per almeno 20 secondi.

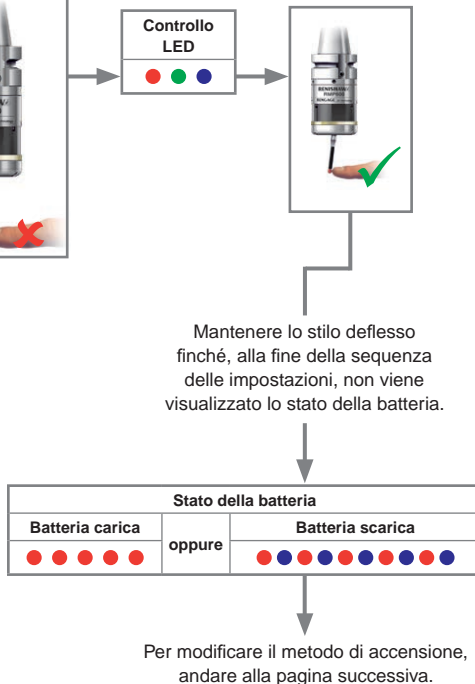

Modifica delle impostazioni della sonda

NOTA: Dopo l'acquisizione di un RMI o RMI-Q, l' RMP600 visualizzerà soltanto "Modalità di acquisizione disattivata".

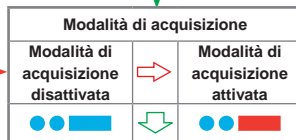

Interrompere a questo punto le deflessioni dello stilo, a meno che non sia richiesta la modalità sonde multiple. In tale caso, deflettere lo stilo per più di 4 secondi.

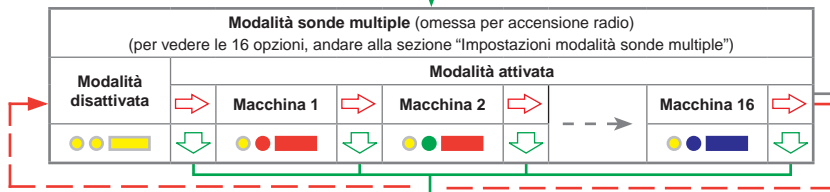

Se non vengono apportate modifiche nella modalità a sonde multiple, la deflessione dello stilo per più di 4 secondi ripristinerà le impostazioni della sonda indicate in "Metodo di accensione". Se è stata selezionata la modalità a sonde multiple, procedere con "Modalità di acquisizione" per riaccoppiare una sonda con l' RMI o RMI-Q.

NOTA: Dopo l'acquisizione di un RMI o RMI-Q, l' RMP600 visualizzerà soltanto "Modalità di acquisizione disattivata".

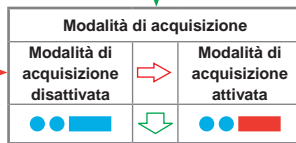

La selezione delle nuove impostazioni è completata

Tornare al "Metodo di accensione"

Associazione fra RMP600 e RMI

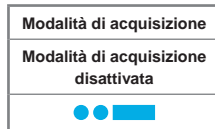

Accendere l'unità RMI



Deflettere lo stilo per selezionare
"Modalità di acquisizione attivata"
Assicurarsi che l'operazione
venga eseguita entro 8 secondi
da quando il LED dell'unità RMI
inizia a lampeggiare in verde.

Associazione fra RMP600 e RMI

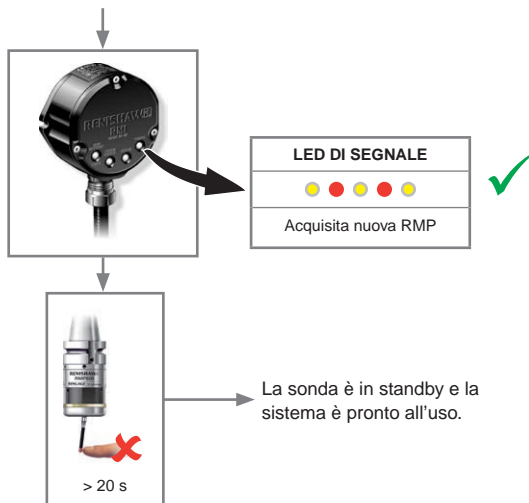

NOTA: Vedere la guida d'installazione
Interfaccia radio macchina RMI
(codice Renishaw n. H-4113-8558)
per la procedura di acquisizione
dell' RMP600.

Associazione fra RMP600 e RMI-Q

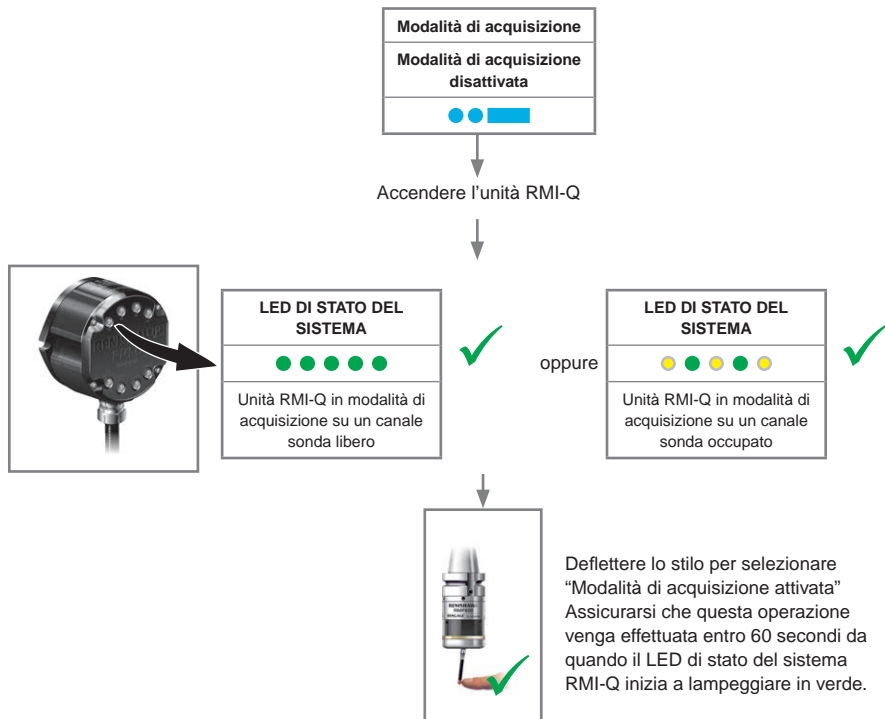

Associazione fra RMP600 e RMI-Q

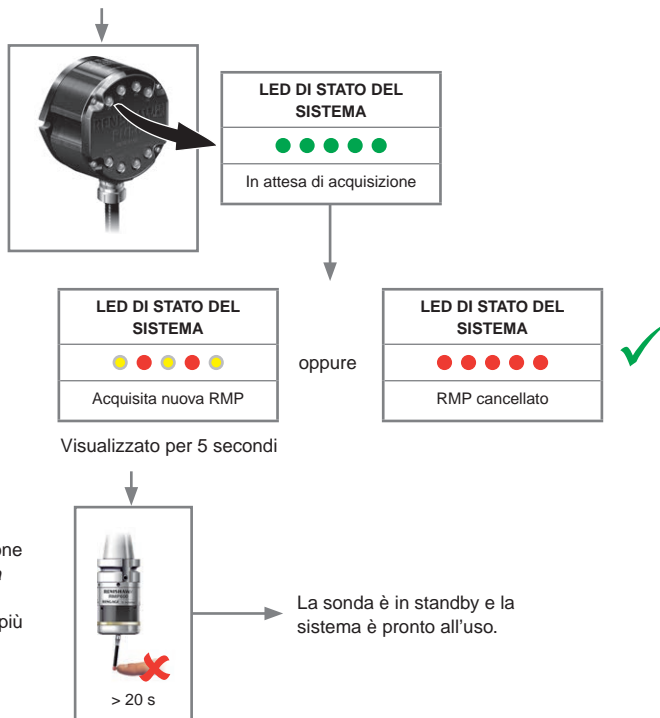

現在のプローブ設定の確認方法

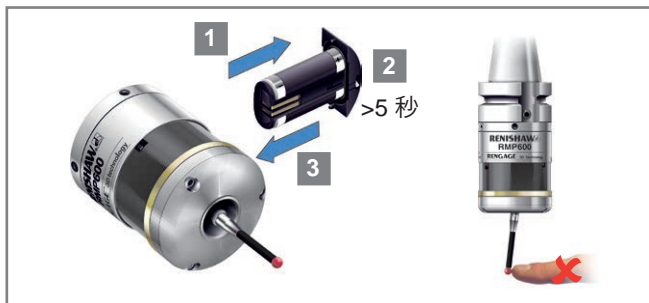

記号の意味

- LED が短く点滅
- LED が長く点灯

LED チェック



電源 ON 方式

ラジオ ON (マルチプローブモードが選択された場合は省略)	または	シャンク ON	または	スピン ON
● ● ■		● ● ■		● ● ■

電源 OFF 方式 (シャンク ON の場合は省略)

ラジオ OFF または スピン OFF	または	ショートタイムアウト 12 秒	または	ミディアムタイムアウト 33 秒	または	ロングタイムアウト 134 秒
● ● ■		● ● ■		● ● ■		● ● ■

マルチプローブモード設定

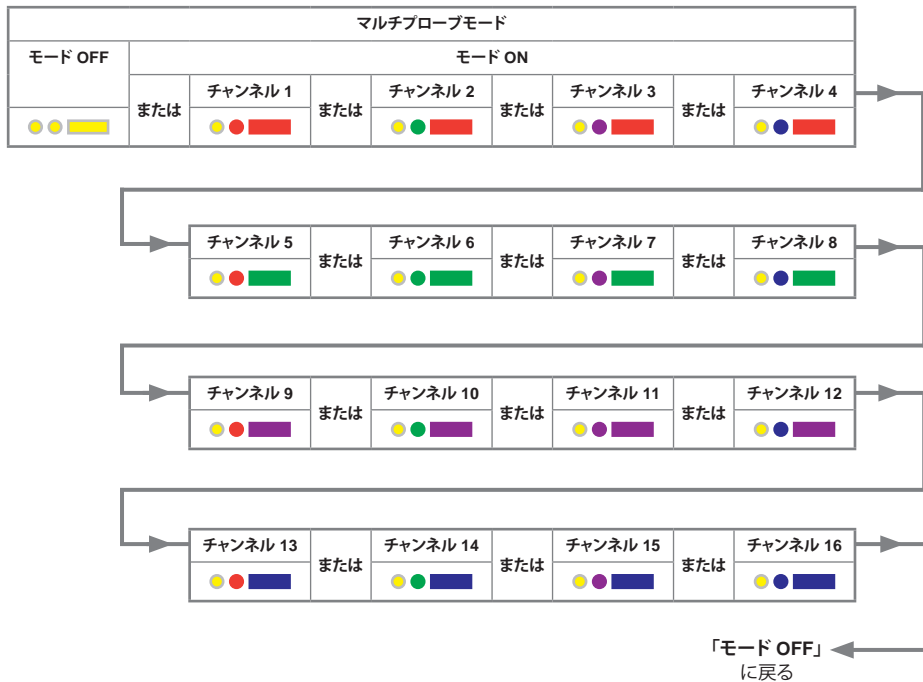

プローブ設定の変更方法

電源 ON 方式

ラジオ ON (マルチプローブモードが 選択された場合は省略)	→	シャंक ON	→	スピン ON	→
●●■	↓	●●■	↓	●●■	↓

電源 OFF 方式 (シャंक ON の場合は省略)

ラジオ OFF または スピン OFF	→	ショートタイムアウト 12 秒	→	ミディアムタイムアウト 33 秒	→	ロングタイムアウト 134 秒	→
●●■	↓	●●■	↓	●●■	↓	●●■	↓

エンハンスドトリガーフィルター設定とオートリセット機能

オートリセット OFF	→	オートリセット OFF	→	オートリセット ON	→	オートリセット ON	→	オートリセット OFF	→
トリガーフィルター ON 8ms	↓	トリガーフィルター ON 16ms	↓	トリガーフィルター ON 8ms	↓	トリガーフィルター ON 16ms	↓	トリガーフィルター OFF	↓

新しい
設定の完了

プローブ設定の変更方法

注: RMI または RMI-Q
のマッチングが完了すると、
RMP600 はマッチング
モード OFF の状態のみを
示します。



マルチプローブモードが必要でなければ、ここでトリガーを終了します。
マルチプローブモードが必要であれば、4 秒以上スタイラスをトリガーさせます。



マルチプローブモードで何も変更しなかった場合、スタイラスを 4 秒以上トリガーさせると
「電源 ON 方式」のメニューに戻ります。マルチプローブモードを選択した場合は、
「マッチングモード」に進んで、再度プローブ 1 個を RMI または RMI-Q とマッチングさせます。

注: RMI または RMI-Q
のマッチングが完了すると、
RMP600 はマッチング
モード OFF の状態のみを
示します。



「電源 ON 方式」に戻る

新しい
設定の完了

RMP600 と RMI のマッチング



RMP600 と RMI のマッチング

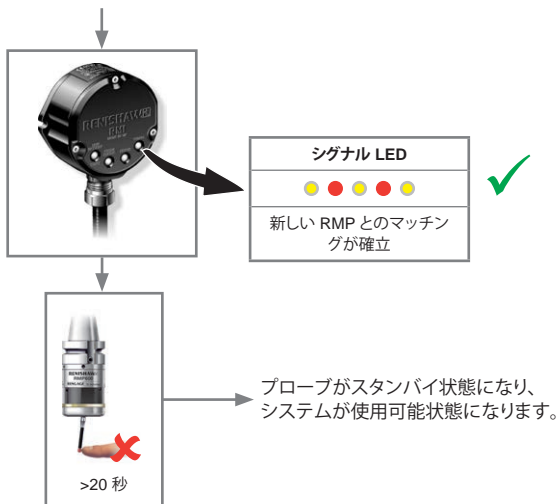

注: RMP600 とマッチングする場合は、RMI インストレーションガイド[®] (レニショーパーツ No. H-4113-8560) を参照してください。

RMP600 と RMI-Q のマッチング

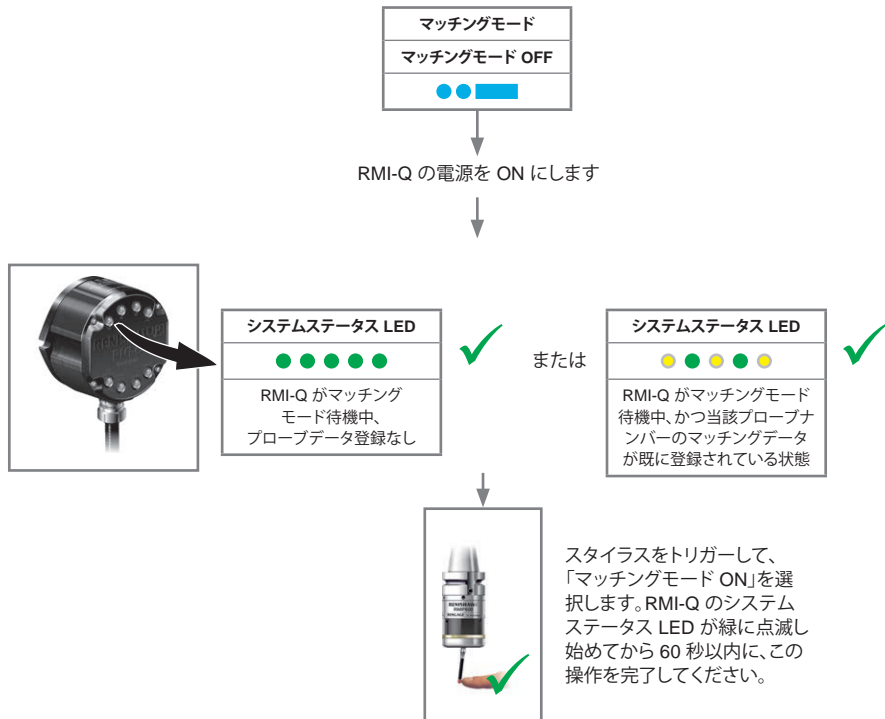

RMP600 と RMI-Q のマッチング

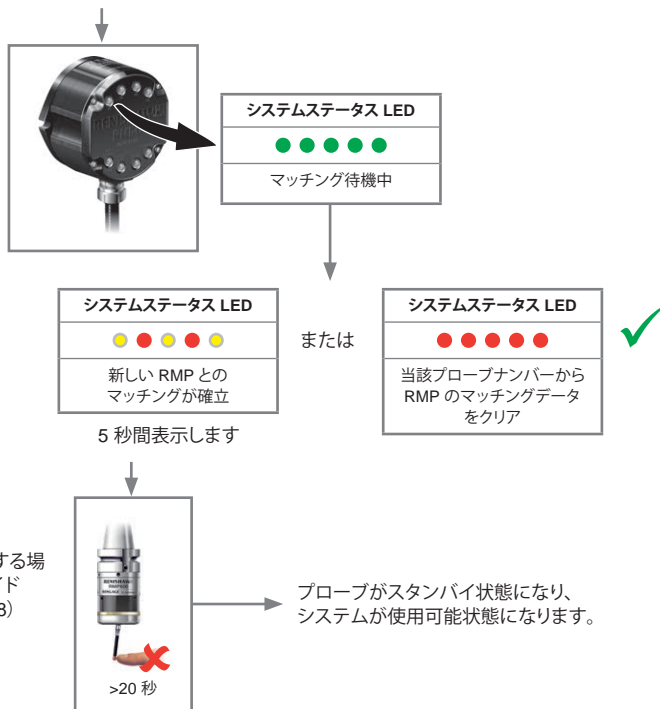

注：4 台までの RMP とマッチングする場合は、RMI-Q インストレーションガイド (レニショーパーツ No. H-5687-8508) を参照してください。

Mounting the probe on a shank

- ★ Shank switch only

Montage des Messtasters an die Werkzeugaufnahme

- ★ Nur bei Einsatz mit Schalter

Montaje de la sonda en un cono

- ★ Sólo con interruptor en el cono

Montage du palpeur sur un cône

- ★ Cône à contact seulement

Installazione della sonda sul cono

- ★ Solo cono con interruttore

プローブのシャンクへの取り付け

- ★ シャンクスイッチ仕様のみ

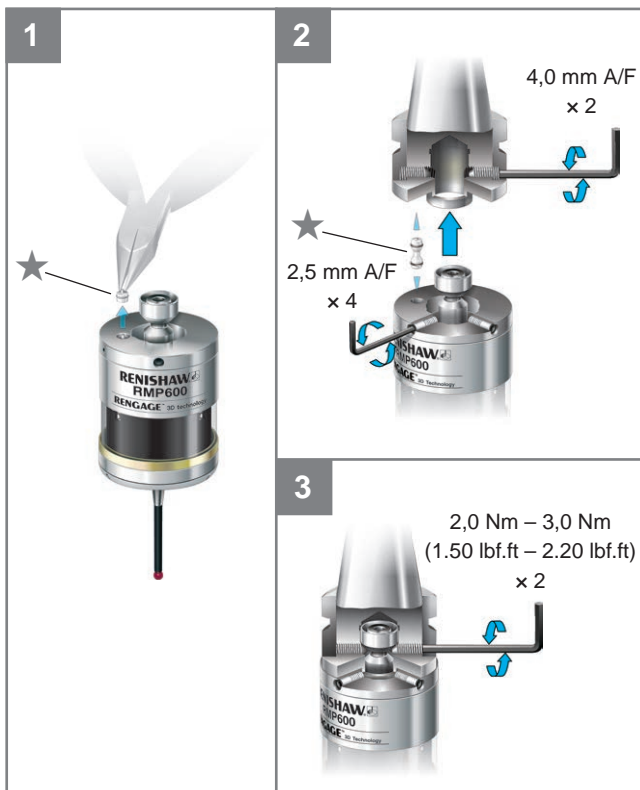

Stylus on-centre adjustment

Rundlauf des Tastereinsatzes
einstellen

Ajuste de centrado del
palpador

Centrage du stylet

Centratura dello stilo

スタイラスの芯出し調整

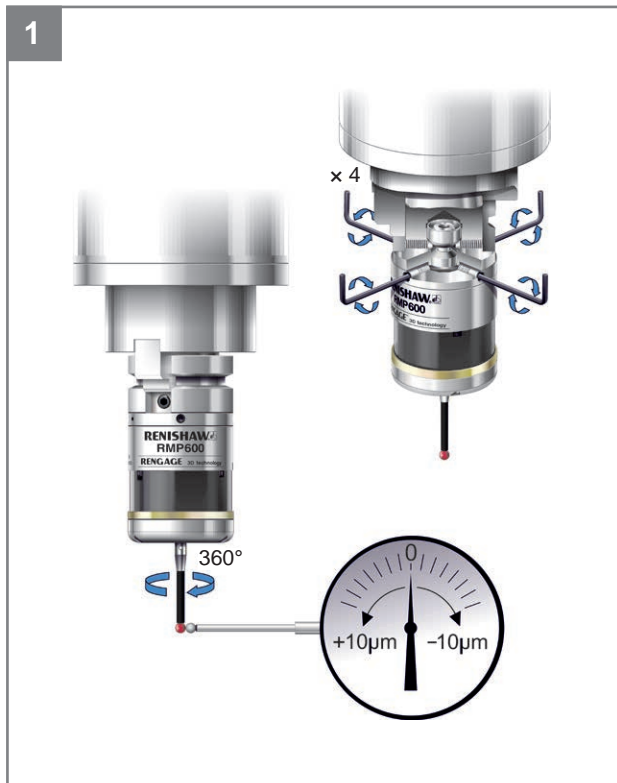

2

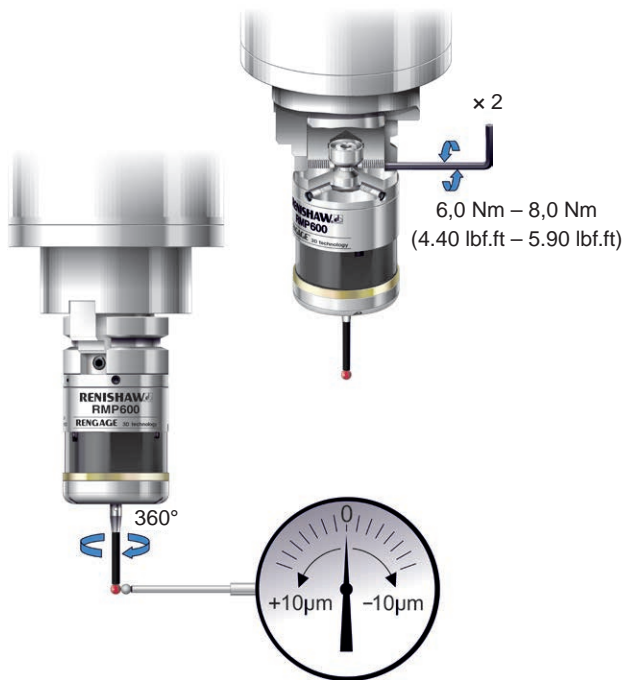

3

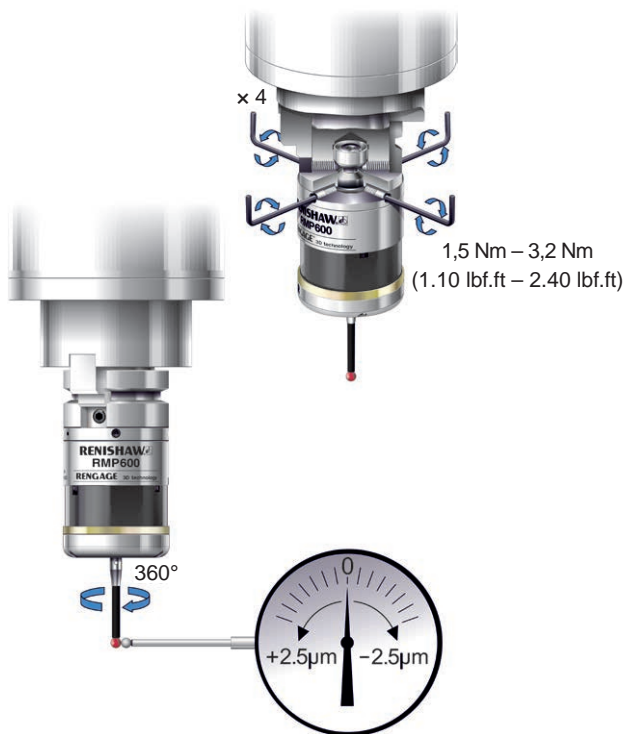

Cleaning

Use a clean cloth.

Reinigung

Verwenden Sie ein sauberes Tuch.

Limpieza

Utilice un paño limpio.

Nettoyage

Utiliser un chiffon propre.

Pulizia

Usare un panno pulito.

クリーニング

きれいな布を使用してください。





RMI-Q visual diagnostics

LOW BATTERY/START LED	
Off	Battery is okay and no M-code start/stop in progress
●	Battery low
●	M-code start/stop in progress
●	Battery low and M-code start/stop in progress
● ● ●	Overload error

PROBE STATUS LED	
●	Probe triggered
●	Probe seated
● ● ●	Overload error

P1, P2, P3, P4 SYSTEM STATUS LEDs	
Off	Probe number empty
●	Probe number full, in standby
●	Probe number full, operating
●	Probe number full, 0.5 s compatibility error
● ● ●	Selection error
● ● ● ● ● ●	Acquisition/clearing pending, full
● ● ● ● ● ●	Acquisition pending, empty
● ● ● ● ● ●	Acquisition complete, probe full
● ● ● ● ● ●	Clearing complete, probe empty

Key to the symbols	
●	Continuously on
● ● ●	Flashing

SIGNAL LED	
Off	No probes operating
	Good communications
	Poor communications
● ● ●	Overload error

ERROR LED	
Off	No error
●	Error
● ● ●	Overload error



RMI visual diagnostics

LOW BATTERY/START LED	
	Battery low
	M code start/ stop in progress
	Battery low and M code start/ stop in progress
Off	Battery is okay and no M code start/stop in progress
	Overload error

Key to the symbols	
	Continuously on
	Flashing

SIGNAL LED	
	Excellent communications
	Good communications
	Poor communications
Off	No probes operating
	In acquisition mode
	New partner RMP acquired
	Overload error

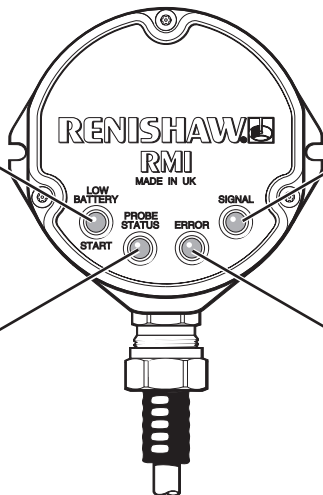

PROBE STATUS LED	
	Probe triggered
	Probe seated
	Overload error

ERROR LED	
	Error
Off	No error
	Overload error

RMI-Q Anzeigediagnostik

BATTERIE-SCHWACH / START-LED

Aus	Batterien sind OK und kein M-Befehl (Start/ Stopp) steht an
●	Batterien schwach
●	M-Befehl (Start/ Stopp) steht an
●	Batterien sind schwach und M-Befehl (Start/ Stopp) steht an
● ● ●	Überspannungsfehler

MESSTASTER-STATUS-LED

●	Messtaster ausgelenkt
●	Messtaster in Ruhestellung
● ● ●	Überspannungsfehler

P1, P2, P3, P4 SYSTEM STATUS LEDs

Aus	Tasterplatz frei
●	Tasterplatz belegt, Taster nicht aktiv
●	Tasterplatz belegt, Taster im Betrieb
●	Tasterplatz belegt, Fehler. RMI-Q Auf 0,5 s Einschaltzeit gesetzt, muss aber auf 1 s gesetzt werden.
● ● ●	Auswahlfehler
● ● ● ● ● ●	Paarungsmodus Ein, Tasterplatz belegt
● ● ● ● ● ●	Paarungsmodus ausstehend, Tasterplatz frei
● ● ● ● ● ●	Paarung erfolgreich, Tasterplatz belegt
● ● ● ● ● ●	Tasterpaarung gelöscht, Tasterplatz frei

Zeichenerklärung

●	Permanent An
● ● ●	Blinkend

SIGNAL-LED

Aus	Kein Messtaster in Betrieb
●	Gute Kommunikation
●	Schlechte Kommunikation
● ● ●	Überspannungsfehler

FEHLER-LED

Aus	Kein Fehler
●	Fehler
● ● ●	Überspannungsfehler



RMI Anzege diagnostik

BATTERIE-SCHWACH / START-LED	
●	Batterien schwach
●	M-Befehl (Start/ Stopp) steht an
●	Batterien sind schwach und M-Befehl (Start/ Stopp) steht an
Aus	Batterien sind OK und kein M-Befehl (Start/ Stopp) steht an
● ● ●	Überspannungsfehler

Zeichenerklärung	
●	Permanent An
● ● ●	Blinkend

SIGNAL-LED	
●	Ausgezeichnete Kommunikation
●	Gute Kommunikation
●	Schlechte Kommunikation
Aus	Kein Messtaster in Betrieb
● ● ●	Im Paarungsmodus
● ● ● ● ●	Neue Paarung mit RMP erfolgt
● ● ●	Überspannungsfehler

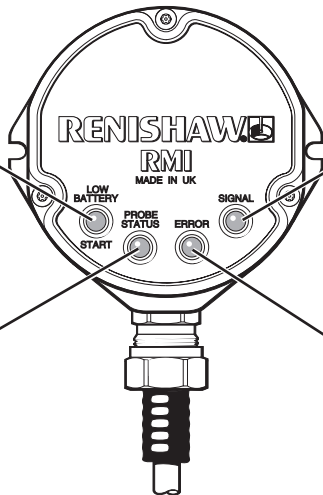

MESSTASTER-STATUS-LED	
●	Messtaster ausgelenkt
●	Messtaster in Ruhestellung
● ● ●	Überspannungsfehler

FEHLER-LED	
●	Fehler
Aus	Kein Fehler
● ● ●	Überspannungsfehler

Diagnóstico visual de la interfaz RMI-Q

LED DE BATERÍA BAJA / INICIO	
Apagado	Batería en buen estado sin código-M de inicio o de parada en curso
●	Batería con carga baja
●	Código-M de inicio o parada en curso
●	Batería baja y código-M de inicio o de parada en curso
● ● ●	Error de sobrecarga

LED DE ESTADO DE LA SONDA	
●	Sonda disparada
●	Sonda en reposo
● ● ●	Error de sobrecarga

LEDS DE ESTADO DE SISTEMA P1, P2, P3, P4	
Apagado	Número de sondas vacío
●	Número de sondas lleno, en espera
●	Número de sondas lleno, en funcionamiento
●	Número de sondas lleno, 0,5 segundos de error de compatibilidad
● ● ●	Error de selección
● ● ● ● ● ● ● ●	Adquisición/borrado pendiente, lleno
● ● ● ● ● ● ● ●	Adquisición pendiente, vacía
● ● ● ● ● ● ● ●	adquisición completada, sondas completas
● ● ● ● ● ● ● ●	borrado completado, sondas vacías

Clave de los símbolos	
●	Permanente
● ● ●	Destellando

LED DE SEÑAL	
Apagado	No hay sondas en funcionamiento
	Buena señal de recepción
	Mala señal de recepción
● ● ●	Error de sobrecarga

LED DE ERROR	
Apagado	Sin error
●	Error
● ● ●	Error de sobrecarga



Diagnóstico visual del RMI

LED DE BATERÍA BAJA / INICIO	
●	Batería con carga baja
●	Código-M de inicio o parada en curso
●	Batería baja y código-M de inicio o parada en curso
Apagado	Batería en buen estado sin código-M de inicio o parada en curso
● ● ●	Error de sobrecarga

Clave de los símbolos	
●	Permanente
● ● ●	Destellando

LED DE SEÑAL	
●	Comunicación excelente
●	Buena señal de recepción
●	Mala señal de recepción
Apagado	No hay sondas en funcionamiento
● ● ●	En modo de adquisición
● ● ● ● ●	Nueva sincronización con RMP adquirida
● ● ●	Error de sobrecarga

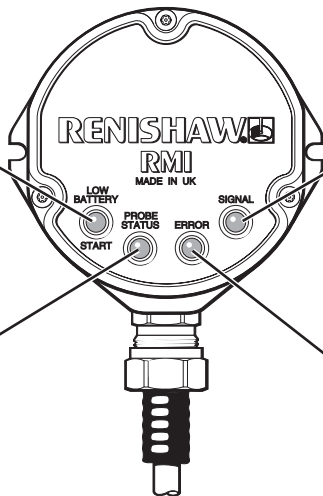

LED DE ESTADO DE LA Sonda	
●	Sonda disparada
●	Sonda en reposo
● ● ●	Error de sobrecarga

LED DE ERROR	
●	Error
Apagado	Sin error
● ● ●	Error de sobrecarga



Diagnostics visuels d'une RMI-Q

LED PILES FAIBLES / DÉMARRAGE	
Désactivée	Piles bonnes et pas de code M de départ/arrêt en cours
●	Piles faibles
●	Code M de départ/arrêt en cours
●	Piles faibles et code M de départ/arrêt en cours
● ● ●	Erreur de surintensité

LED D'ETAT PALPEUR	
●	Palpeur déclenché
●	Palpeur au repos
● ● ●	Erreur de surintensité

LED ÉTAT SYSTEME P1, P2, P3, P4	
Désactivé	Numéro palpeur vide
●	Numéro palpeur complet, en attente
●	Numéro palpeur complet, en opération
●	Numéro palpeur complet, erreur de compatibilité 0,5 s
● ● ●	Erreur sélection
● ● ● ● ● ●	Acquisition/suppression en cours complet
● ● ●	Acquisition en cours vide
● ● ● ● ● ●	Acquisition terminée, palpeur occupé
● ● ●	Suppression terminée, palpeur vide

Légende des symboles	
●	Allumé en continu
● ● ●	Clignotant

LED DE SIGNAL	
Désactivée	Pas de palpeur en opération
	Communication correcte
	Communication faible
● ● ●	Erreur de surintensité

LED D'ERREUR	
Désactivée	Aucune erreur
●	Erreur
● ● ●	Erreur de surintensité



Diagnostics visuels de RMI

LED PILES FAIBLES / DÉMARRAGE	
●	Piles faibles
●	Code M de départ/arrêt en cours
●	Piles faibles et code M de départ/arrêt en cours
Désactivée	Piles bonnes et pas de code M de départ/arrêt en cours
● ● ●	Erreur de surintensité

Légende des symboles	
●	Allumée en continu
● ● ●	Clignotante

LED DE SIGNAL	
●	Communications excellentes
●	Communication correcte
●	Communication faible
Désactivée	Pas de palpeur en opération
● ● ●	En mode Acquisition
● ● ● ● ●	Nouveau partenaire RMP acquis
● ● ●	Erreur de surintensité

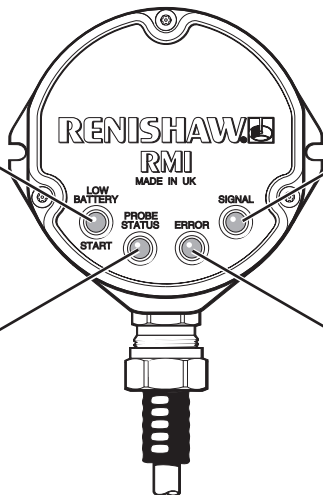

LED D'ETAT PALPEUR	
●	Palpeur déclenché
●	Palpeur au repos
● ● ●	Erreur de surintensité

LED D'ERREUR	
●	Erreur
Désactivée	Aucune erreur
● ● ●	Erreur de surintensité



Diagnostica visiva dell'unit RMI-Q

LED DI BATTERIA SCARICA / ACCENSIONE	
Spento	La batteria è carica e non è in corso l'accensione/spengimento a codice M
●	Batteria scarica
●	È in corso l'accensione/spengimento a codice M
●	È in corso l'accensione/spengimento a codice M e batteria scarica
● ● ●	Sovraccarico

LED DI STATO SONDA	
●	Sonda deffessa
●	Sonda a riposo
● ● ●	Sovraccarico

LED DI STATO DEL SISTEMA P1, P2, P3, P4	
Spento	Canale sonda libero
●	Canale sonda occupato, in standby
●	Canale sonda occupato, operativo
●	Canale sonda occupato, errore di compatibilità 0,5 s
● ● ●	Errore di selezione
● ● ● ● ●	Acquisizione/cancellazione su canale occupato
● ● ●	Acquisizione su canale libero
● ● ● ● ●	Acquisizione completata, canale sonda impostato
● ● ●	Cancellazione completata, canale sonda libero

Legenda dei simboli	
●	Accesso costante
● ● ●	Lampeggiante

LED DI SEGNALE	
Spento	Nessuna sonda in funzione
	Buona comunicazione
	Scarsa comunicazione
● ● ●	Sovraccarico

LED DI ERRORE	
Spento	Nessun errore
●	Errore
● ● ●	Sovraccarico



Diagnostica visiva dell'unità RMI

LED DI BATTERIA SCARICA / ACCENSIONE	
	Batteria scarica
	È in corso l'accensione/ spegnimento a codice M
	È in corso l'accensione/ spegnimento a codice M e batteria scarica
Spento	La batteria è carica e non è in corso l'accensione/ spegnimento a codice M
	Sovraccarico

Legenda dei simboli	
	Acceso costante
	Lampeggiante

LED DI SEGNALE	
	Comunicazioni eccellenti
	Buona comunicazione
	Scarsa comunicazione
Spento	Nessuna sonda in funzione
	In modalità di acquisizione
	Acquisita nuova RMP
	Sovraccarico

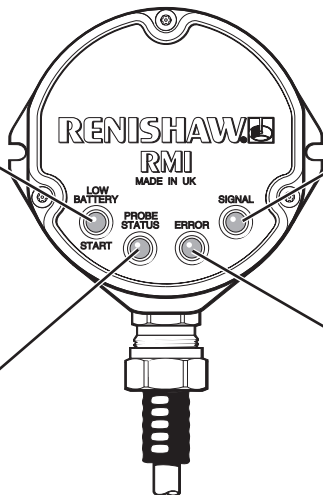

LED DI STATO SONDA	
	Sonda deflessa
	Sonda a riposo
	Sovraccarico

LED DI ERRORE	
	Errore
Spento	Nessun errore
	Sovraccarico

RMI 診断用 LED

ローバッテリー/スタート LED	
●	ローバッテリー
●	M コードスタート/ストップ信号送信中
●	ローバッテリー状態で、M コードスタート/ストップ信号送信中
OFF	バッテリー電圧が良好で、M コードスタート/ストップ信号送信なし
● ● ●	出力回路過負荷状態

記号の意味	
●	継続点灯
● ● ●	点滅

シグナル LED	
●	通信が良好な状態
●	信号状態良好
●	信号状態不十分
OFF	稼働中 プローブ無し
● ● ●	マッチング モード待機中
● ● ● ● ●	新しい RMP との マッチングが 確立
● ● ●	出力回路 過負荷状態

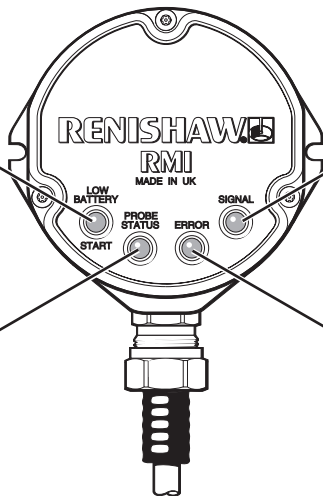

プローブステータス LED	
●	プローブがトリガー状態
●	プローブがシート状態
● ● ●	出力回路過負荷状態

エラー LED	
●	エラー
OFF	異常なし
● ● ●	出力回路過負荷状態

2

Polski (PL)

Česky (CS)

Русский (RU)

中文（繁體）(ZH-TW)

中文（简体）(ZH)

한국어 (KO)

Przed rozpoczęciem pracy

Deklaracja zgodności z wymaganiami Unii Europejskiej (WE)



Firma Renishaw plc deklaruje, że RMP600 odpowiada mającym zastosowanie standardom i regulacjom.

Aby uzyskać pełną deklarację zgodności z wymaganiami WE, skontaktuj się z firmą Renishaw plc lub odwiedź witrynę www.renishaw.pl/rmp600.

Dyrektywa WEEE



Oznaczenie produktów firmy Renishaw i/lub towarzyszącej im dokumentacji takim symbolem oznacza, iż produkt nie powinien być wyrzucany wraz z innymi odpadami pochodzącymi z gospodarstwa domowego. Odpowiedzialność za dostarczenie takiego produktu do wyznaczonego miejsca zbiórki produktów przeznaczonych do utylizacji odpadów elektrycznych oraz elektronicznych (WEEE) w celu umożliwienia ich recyklingu lub innych form odzysku ponosi użytkownik końcowy. Prawidłowa utylizacja takiego produktu pomoże zachować cenne zasoby oraz uniknąć negatywnego wpływu na środowisko. Szczegółowe informacje można uzyskać w najbliższym punkcie zbiórki lub od przedstawiciela firmy Renishaw.

Przed rozpoczęciem pracy

Bezpieczeństwo

Sonda RMP600 posiada szklane okienko. W razie rozbicia szybki należy zachować ostrożność, aby uniknąć obrażeń.

Podczas obsługi obrabiarek zaleca się używanie ochrony na oczu.

Informacje dla dostawcy oraz instalatora maszyny

Na dostawcy obrabiarki spoczywa odpowiedzialność za uprzedzenie użytkownika o wszelkich zagrożeniach związanych z eksploatacją łącznie z tymi, o jakich wspomina się w dokumentacji produktu Renishaw oraz za zapewnienie stosownych osłon i blokad zabezpieczających.

W pewnych okolicznościach sygnał sondy może fałszywie wskazywać stan gotowości sondy. Zaleca się nie brać pod uwagę sygnałów sondy przy podejmowaniu decyzji o zatrzymaniu maszyny.

Bezpieczeństwo baterii

Sonda RMP600 może być dostarczana lub używana z bateriami alkalicznymi lub zawierającymi chlorek tionylu-litowy, nieprzeznaczonymi do ładowania.

- Nie należy próbować naładować tych baterii.
- Zużyte baterie należy utylizować zgodnie z lokalnymi przepisami dotyczącymi środowiska oraz bezpieczeństwa.
- Należy wymienić tylko na określony typ baterii.
- Należy upewnić się, że wszystkie baterie są poprawnie włożone.
- Nie przechowywać w bezpośrednim słońcu.

- Nie rozgrzewać czy likwidować baterii w ogniu.
- Nie doprowadzać do zwarcia lub celowo rozładowywać baterii.
- Nie demontować, przekuwać, deformować czy nakładać nadmiernej siły na baterie.
- Nie połykać baterii.
- Baterie należy przechowywać poza zasięgiem dzieci.
- Nie zmoczyć baterii.
- W razie uszkodzenia baterii należy zachować ostrożność.

Baterie litowe są klasyfikowane, jako przedmioty niebezpieczne i ich transport drogą powietrzną jest ściśle kontrolowany. Aby obniżyć ryzyko opóźnienia dostawy, jeżeli z jakiegokolwiek powodu wystąpi konieczność zwrotu sondy RMP600 do firmy Renishaw, nie należy zwracać baterii.

Działanie urządzenia

Jeżeli urządzenie to jest użytkowane w sposób inny niż określił to producent, zabezpieczenie bezpieczeństwa zapewniane przez to urządzenie może być osłabione naruszone.

Než začnete

Prohlášení o shodě se směrnicemi ES



Společnost Renishaw plc prohlašuje, že sonda RMP600 vyhovuje platným normám a předpisům.

Úplný dokument ES prohlášení o shodě vám poskytne společnost Renishaw plc. Získat jej můžete také na adrese

www.renishaw.cz/rmp600.

Směrnice WEEE



Použití tohoto symbolu na výrobcích společnosti Renishaw a/nebo v průvodní dokumentaci znamená, že by se výrobek neměl vyhazovat do běžného domácího odpadu. Koncový uživatel výrobku zodpovídá za to, že daný výrobek odevzdá na místě určeném pro shromažďování použitého elektrického a elektronického zařízení (směrnice WEEE), aby bylo umožněno jeho opětovné použití nebo recyklace. Správná likvidace výrobku pomáhá šetřit cenné přírodní zdroje a zabránit eventuálním negativním dopadům na životní prostředí. Pro podrobnější informace prosím kontaktujte svou místní službu odstraňování odpadů nebo distributora společnosti Renishaw.

Než začnete

Bezpečnost

Sonda RMP600 má skleněné okénko. Pokud je rozbité, zacházejte s ním opatrně, abyste zabránili poranění.

U všech aplikací zahrnujících použití obráběcích strojů je doporučeno používat ochranu zraku.

Informace pro dodavatele / montážní techniky stroje

Povinností dodavatele stroje je informovat uživatele o nebezpečích souvisejících s provozem i o nebezpečích zmiňovaných v dokumentaci k produktům společnosti Renishaw a zajistit dostatečné ochranné a bezpečnostní prostředky.

Za určitých okolností může signál sondy nesprávně označovat klidový stav sondy. Nespolehejte na signál sondy pro zastavení pohybu stroje.

Bezpečnost baterií

K napájení sondy RMP600 mohou být použity nedobíjecí alkalické nebo lithium-thionyl-chloridové baterie.

- Tyto baterie nedobíjejte.
- Nepoužitelné baterie zlikvidujte v souladu s místními zákony na ochranu životního prostředí a zákony pro zajištění bezpečnosti.
- Jako náhradu použijte jen určený typ.
- Všechny baterie musejí být instalovány při zachování správné polariry.
- Neskladujte na přímém slunečním světle.
- Baterie nezahřívajte a nevhazujte do ohně.

- Nezkratujte a nuceně nevybíjejte.
- Baterie nerozebírejte, nevyvíjejte na ně nadměrný tlak, neprorážejte a nedeformujte.
- Baterie nepolykejte.
- Baterie uchovávejte mimo dosah dětí.
- Baterie nesmějí navlhnout.
- S poškozenou baterií zacházejte opatrně.

Lithiové baterie jsou klasifikovány jako nebezpečné zboží a na jejich leteckou přepravu se vztahují přísné kontroly. Pokud z jakéhokoli důvodu potřebujete vrátit sondu RMP600 společnosti Renishaw, pro snížení rizika zpoždění dodávky nevracejte baterie.

Provoz zařízení

Používá-li se toto zařízení způsobem, který není výrobcem specifikován, může dojít ke snížení ochrany zajištěné zařízením.

Перед началом работы

Заявление о соответствии требованиям ЕС



Компания Renishaw plc заявляет, что RMP600 соответствует требованиям применяемых стандартов и норм.

Для получения полного текста Заявления о соответствии требованиям ЕС следует обращаться в компанию Renishaw plc или посетить страницу www.renishaw.ru/rmp600.

Директива WEEE



Наличие данного символа на изделиях и/или в сопроводительной документации компании Renishaw указывает на то, что данное изделие не может удаляться в отходы вместе с обычным бытовыми отходами. Пользователь несет ответственность за сдачу данного изделия на соответствующий пункт сбора отработанного электрического и электронного оборудования (WEEE - waste electrical and electronic equipment) с целью его повторного использования или вторичной переработки. Правильное удаление данного изделия в отходы позволяет сохранить ценные ресурсы и предотвратить отрицательное воздействие на окружающую среду. Для получения более подробной информации следует обращаться в местную службу по удалению отходов или к дистрибьютору компании Renishaw.

Перед началом работы

Правила техники безопасности

Датчик RMP600 оснащен стеклянным окном. Если стекло разбито, обращаться с осторожностью во избежание порезов.

При выполнении любых работ на станках рекомендуется использовать средства защиты глаз.

Информация для поставщика и специалистов по монтажу оборудования

Поставщик станка обязан информировать пользователя о любых опасностях, связанных с эксплуатацией поставляемых станков и КИМ, включая те опасности, которые описаны в документации на изделия Renishaw, а также обеспечить наличие на станках и КИМ надлежащих защитных устройств и защитной блокировки.

В ряде случаев возможна ошибочная подача сигнала готовности датчика к измерениям. Нельзя полагаться на сигналы датчика для остановки станка.

Техника безопасности при работе с батареями

RMP600 может поставляться или использоваться со щелочными или литиевыми титанил-хлоридными батареями, не допускающими перезарядку.

- Нельзя перезаряжать батареи.
- Утилизируйте разряженные батареи в соответствии с требованиями местного законодательства по безопасности и защите окружающей среды.
- Для замены используйте только батареи указанного типа.

- Необходимо вставлять все аккумуляторы с соблюдением полярности.
- Не храните под прямыми солнечными лучами.
- Нельзя нагревать аккумуляторы или бросать их в огонь.
- Не допускайте короткого замыкания или ускоренной разрядки.
- Запрещается разбирать батареи, прилагать к ним чрезмерное давление, пробивать в них отверстия или деформировать их.
- Нельзя допускать попадания батарей в пищеварительный тракт.
- Следует хранить батареи в местах, недоступных для детей.
- Нельзя допускать попадания влаги на батареи.
- Если батарейка повреждена, обращайтесь с ней осторожно.

Литиевые батареи классифицируются как опасный груз; при их перевозке по воздуху действуют строгие правила. В целях снижения риска, связанного с задержками при доставке, в случае возврата датчика RMP600 по каким-либо причинам компании Renishaw не следует отправлять его вместе батареями.

Работа оборудования

В случае если имеет место эксплуатация оборудования в режиме, не указанном производителем, эффективность защиты, предусматриваемой на оборудовании, может быть нарушена.

在您開始之前

EC 符合性聲明



Renishaw plc 聲明，RMP600 產品遵照適用的標準及相關法規。

請聯絡 Renishaw plc 索取完整的 EC 符合性聲明，或上網：
www.renishaw.com.tw/rmp600。

WEEE 指令



在 Renishaw 產品和/或隨附文件中使用本符號，表示本產品不可與普通家庭廢品混合棄置。最終使用者有責任在指定的報廢電氣和電子設備 (WEEE) 收集點棄置本產品，以實現重新利用或循環使用。正確棄置本產品有助於節省寶貴的資源，並防止對環境的消極影響。如需更多資訊，請與您當地的廢品棄置服務或 Renishaw 代理商聯絡。

在您開始之前

安全

RMP600 具有玻璃視窗。請小心處理以避免造成割傷。

應用此機械工具時，建議做好眼部防護措施。

機器供應商/安裝商須知

機器供應商有責任保證使用者瞭解機器作業所包含的任何危險，包括 Renishaw 產品說明書中述及的危險，並保證提供充分的防護裝置和安全連鎖裝置。

在某些情況下，測頭信號可能錯誤地指示測頭已就位知情況。請勿依賴測頭信號來停止機器運轉。

電池安全性

RMP600 可能隨附或可使用非充電型鹼性或亞碲酸氫鋰電池。

- 請勿嘗試給這些電池重新充電。
- 請依據當地環境安全法規棄置廢電池。
- 務必更換規格相符的電池類型。
- 確保所有電池按正確的極性插入。
- 請勿置於陽光可直接照射處。
- 請勿將電池加熱或投入火中處置。
- 請勿使電池短路或強制放電。
- 請勿對電池進行拆解、穿刺、變形或施加過度壓力。
- 請勿吞食電池。
- 請將電池置放於孩童無法接觸到的地方。

- 請勿讓電池受潮。
- 若電池受損，處理時請務必小心。

鋰電池被定義為危險貨物，並且透過空運運輸有嚴格的控制。為了減少運輸延期的風險，無論出於任何原因，若您需要將 RMP600 返回給 Renishaw，一定不要包括任何電池。

環境操作

如果使用方式與製造商要求的方式不符，提供的環境保護功能可能減弱。

EC标准符合声明



雷尼绍公司特此声明，RMP600符合适用标准和法规。

如需查阅EC符合声明全文，请联系雷尼绍公司或访问
www.renishaw.com.cn/rmp600。

废弃电子电气设备 (WEEE) 指令



在雷尼绍产品及/或随机文件中使用本符号，表示本产品不可与普通生活垃圾混合处置。最终用户有责任在指定的废弃电子电气设备 (WEEE) 收集点处置本产品，以实现重新利用或循环使用。正确处置本产品有助于节省宝贵的资源，并防止对环境的负面影响。如需更多信息，请与当地的废品处置服务商或雷尼绍经销商联系。

安全须知

RMP600有一个玻璃窗口。如果玻璃破碎，请务必小心，以免受伤。

在所有涉及使用机床的应用中，建议采取保护眼睛的措施。

机床供应商/安装商须知

机床制造商有责任确保用户了解操作中存在的任何危险，包括雷尼绍产品说明书中所述的危险，并确保提供充分的防护装置和安全联动装置。

在某些情况下，测头信号可能错误指示测头已复位状态。切勿单凭测头信号来停止机床运动。

电池安全性

RMP600可能随附或使用非充电型碱性电池或锂亚硫酰氯电池。

- 不要尝试给电池充电。
- 请按照当地的环境和安全法规处置用过的电池。
- 请按照指定的类型更换电池。
- 确保所有安装的电池正负极方向正确。
- 请勿存放在阳光直射的地方。
- 请勿将电池加热或弃入火中处置。
- 请勿使电池短路或强制放电。
- 请勿对电池进行拆解、穿透、施加过度压力，或使其变形。
- 请勿吞咽电池。
- 请将电池放在儿童无法接触的地方。

- 请勿使电池受潮。
- 如果电池损坏，处理时应当小心。

锂电池被定义为危险品，空运有严格的控制。为了减少运输延期的风险，无论出于何种原因，若您需要将RMP600返回雷尼绍，请勿包含任何电池。

设备操作

如果设备使用方式与制造商要求的方式不符，设备提供的保护功能可能会减弱。

시작하기 전에

EC 준수성 고지



Renishaw plc는 RMP600이 해당 표준 및 규정을 준수한다는 것을 고지합니다.

전체 EC 준수성 고지에 대한 자세한 내용은 Renishaw plc에 연락주시거나 www.renishaw.co.kr/rmp600을 방문하십시오.

WEEE directive



Renishaw 제품 및/또는 함께 제공되는 문서에 이 기호가 사용되면 해당 제품의 폐기 시 일반 가정 쓰레기와 혼합해서는 안됨을 의미합니다. 재사용 또는 재활용이 가능하도록 WEEE(Waste Electrical and Electronic Equipment)에 따른 수거 장소에 이 제품을 폐기하는 것은 최종 사용자의 책임입니다. 이 제품을 올바르게 폐기하는 것이 귀중한 자원을 절약하고 환경 오염을 방지하는데 도움이 됩니다. 자세한 내용은 현지 폐기물 처리 기관이나 Renishaw 대리점으로 문의하십시오.

시작하기 전에

안전

RMP600에는 유리 창이 있습니다. 유리가 파손되어 부상을 입지 않도록 주의하십시오.

공작 기계를 사용하는 모든 분야에서 눈 보호 조치를 할 것을 권장합니다.

기계 공급업체/설치업체를 위한 정보

사용자가 Renishaw 제품 설명서에 언급된 내용을 포함하여 기계 작동 중 발생할 수 있는 모든 위험 요소를 인지하고 그에 적합한 보호 및 안전 장치를 마련하는 것은 기계 공급업체의 책임입니다.

특정 상황에서는 프로브가 준비된 상태인 것처럼 프로브 신호가 잘못 나타날 수 있습니다. 프로브 신호에 의지해서 기계 이동을 중단하지 마십시오.

배터리 안전

RMP600은 비 충전식 알카라인 또는 리튬 염화티오닐 배터리와 함께 공급되거나 사용될 수 있습니다.

- 배터리를 재충전하지 마십시오.
- 다 쓴 배터리는 지역 환경 및 안전 법률에 따라 폐기하십시오.
- 정해진 유형으로만 교체합니다.
- 배터리가 양극과 음극에 올바르게 맞춰 삽입되었는지 확인합니다.
- 직사 광선을 피해 보관하십시오.
- 배터리를 불에 가열하거나 폐기하지 마십시오.
- 단락시키거나 강제로 방전하지 마십시오.

- 배터리를 임의로 분리, 무리한 압력을 가하여 변형시키지 마십시오.
- 배터리를 삼키지 마십시오.
- 아동이 배터리에 접근하지 않도록 하십시오.
- 배터리를 물에 젖지 않도록 하십시오.
- 배터리가 손상된 경우, 처리할 때 주의를 기울여야 합니다.

리튬 배터리는 위험물로 분류되며 항공편 수송 시 엄격한 통제가 적용됩니다. 출하 지연의 위험을 줄일 수 있도록 어떠한 이유로든 RMP600을 Renishaw로 반품해야 할 경우 배터리를 반품하지 마십시오.

장비 작동

제조업체에서 지정하지 않은 방법으로 이 장비를 사용하면 장비가 제공하는 보호 기능이 제대로 작동하지 않을 수 있습니다.

PL

Konfigurowanie sondy

Poniższe rozdziały opisują proces sprawdzenia i zmiany konfiguracji ustawień sondy. Aplikacja Trigger Logic™ upraszcza ten proces dzięki zrozumiałym interaktywnym instrukcjom oraz instruktażowym filmom wideo. Aplikacja może być też używana do nawiązywania komunikacji z sondami z transmisją radiową.



Pobierz w

App Store

POBIERZ Z

Google Play**CS**

Konfigurování sondy

Následující části popisují proces přezkoumání a nakonfigurování nastavení sondy. Aplikace Trigger Logic™ zjednodušuje tento proces pomocí přehledných, interaktivních pokynů a informativních videoklipů. Aplikace může být také použita s rádiovými sondami pro párování sondy.



Stáhnout v

App Store

NYNÍ NA

Google Play**RU**

Настройка параметров датчика

В следующих разделах описаны процессы просмотра и настройки параметров датчика. Программа Trigger Logic™ упрощает этот процесс благодаря четким интерактивным инструкциям и информативным видеоматериалам. Программу также можно использовать для сопряжения радиодатчиков с приемниками-интерфейсами.





Загрузите в

App Store

ДОСТУПНО В

Google Play

<p>中文 (繁體)</p>	<p>配置測頭</p> <p>以下章節說明檢視及配置測頭設定的程序。這款 Trigger Logic™ 邏輯設定APP應用程式透過清晰、互動式指導與資訊化影片來簡化這個程序。此應用程式還能適用於無線電測頭進行測頭攝取。</p> <div style="display: flex; justify-content: space-around; align-items: center;"> <div data-bbox="254 205 524 285">  </div> <div data-bbox="546 205 818 285">  </div> </div>
<p>中文 (简体)</p>	<p>配置测头</p> <p>以下章节描述“检查和配置测头设定”的过程。Trigger Logic™（触发逻辑）应用具有清晰的互动指令和信息丰富的视频，简化了这一过程。该应用还可用于无线电测头，以进行测头配对。</p> <div style="display: flex; justify-content: space-around; align-items: center;"> <div data-bbox="254 433 524 513">  </div> <div data-bbox="546 433 818 513">  </div> </div>
<p>한국어</p>	<p>프로브 설정 구성</p> <p>다음 내용은 프로브의 설정을 검토 하고 변경하는 과정을 설명 하고 있습니다. Trigger Logic™ 앱은 프로브 설정 과정을 대화형 설명과 동영상상을 이용하여 간단하게 보여 줍니다. 이 앱은 또한 무선 주파수 방식 프로브 설정에도 사용 할 수 있습니다.</p> <div style="display: flex; justify-content: space-around; align-items: center;"> <div data-bbox="254 684 524 765">  </div> <div data-bbox="546 684 818 765">  </div> </div>

<p>Baterie</p> <p>Baterie</p> <p>Элементы питания</p> <p>電池</p> <p>電池</p> <p>배터리</p>	<p>Baterie alkaliczne AA × 2</p> <p>2 × alkalická AA</p> <p>AA щелочные, 2 шт</p> <p>AA 鹼性 × 2</p> <p>AA 碱性電池 × 2</p> <p>AA 알카라인 × 2</p>	<p>Baterie AA zawierające chlorek tionylo-litowy × 2</p> <p>2 × AA lithium-thionyl chloridová baterie</p> <p>AA литий-тионилхлорид, 2 шт</p> <p>AA 亞硫醯氯鋰電池 × 2</p> <p>AA 鋰亞硫醯氯電池 × 2</p> <p>AA 리튬 염화티오닐 × 2</p>
		 <p>Saft: LS 14500</p> <p>Tadiran: SL-760/S TL-5903/S, TL-2100/S</p> <p>Xeno: XL-060F</p>

UWAGA: Maksymalny okres pracy uzyskuje się, stosując baterie na bazie chlorku tionylo-litowego.

POZNÁMKA: Použitím lithium-thionyl chloridových baterií dosáhnete maximální životnosti.

ПРИМЕЧАНИЕ: Максимальный срок службы батарей достигается при использовании литий-тионилхлоридных элементов питания.

附註：若使用亞硫醯氯鋰電池，可達到電池最長之使用壽命。

注：鋰亞硫醯氯電池的使用壽命最長，可降低電池更換頻率。

주: 리튬 염화티오닐 배터리를 사용하면 최대 배터리 수명을 얻을 수 있습니다.

Мосowanie trzpienia pomiarowego

Montáž doteku

Установка щупа

安裝測針

安裝測針

스타일러스 장착

1



2



M-5000-3707

Instalowanie baterii

* Należy uważać, aby nie doszło do zwarcia styków, ponieważ stanowi to zagrożenie pożarowe. Należy zapewnić bezpieczne ułożenie sprężyn stykowych.

Instalace baterií

* Dávejte pozor, abyste nezkratovali kontakty baterie, může to vést k riziku požáru. Zkontrolujte, že jsou kontaktní pásky v bezpečné poloze.

Установка батарей

* Не допускайте замыкания контактов батареек во избежание возгорания. Следите за надежным закреплением контактных вставок.

安裝電池

* 注意請勿使電池接點短路，因為可能會引起火災。確定接點簧片放置牢靠。

安装电池

* 小心操作，勿使电池触头短路，因为这可能引起火灾。确定接触片放置牢靠。

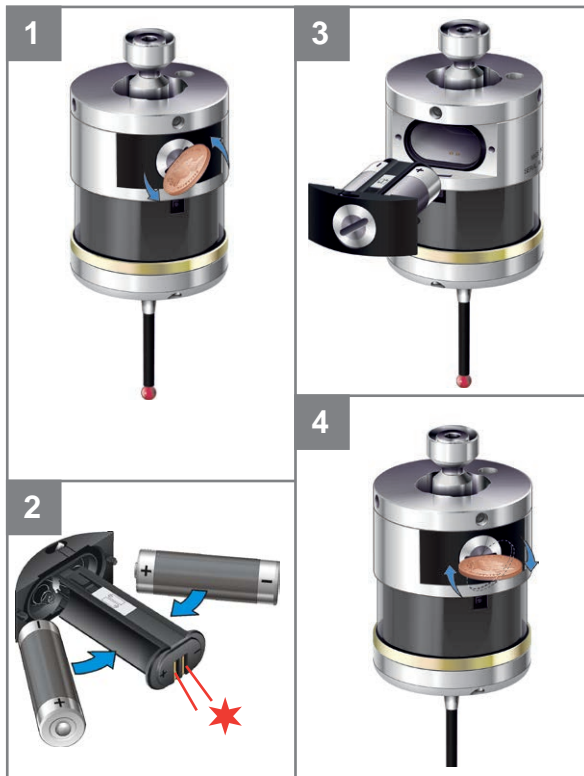

배터리 설치

* 화재 위험이 있으므로 배터리 접촉부가 단락되지 않도록 주의해야 합니다. 접촉부 스트립이 안전하게 고정되어 있는지 확인하십시오.



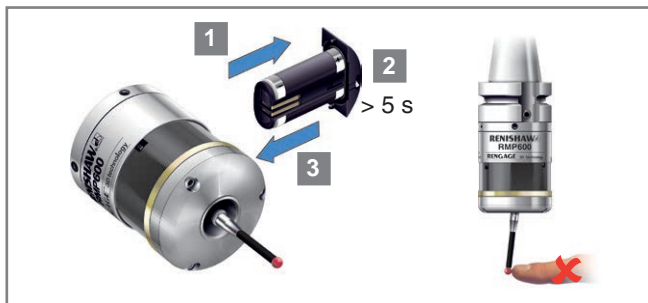

Sprawdzanie ustawień sondy





Opis symboli	
	Krótki błysk diody LED
	Długi błysk diody LED

Kontrola diody LED



Metoda włączania				
Włączenie sygnałem radiowym (pomijana, gdy został wybrany tryb pracy z wieloma sondami)	lub	Włączenie z wykorzystaniem chwytu	lub	Włączenie z wykorzystaniem ruchu obrotowego wrzeciona
				

Metoda wyłączenia (pomijana przy włączaniu z wykorzystaniem chwytu)						
Wyłączenie sygnałem radiowym lub z wykorzystaniem ruchu obrotowego wrzeciona	lub	Krótki limit czasowy 12 s	lub	Średni limit czasowy 33 s	lub	Długi limit czasowy 134 s
						

Sprawdzanie ustawień sondy

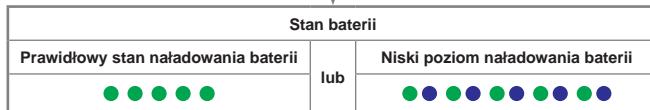
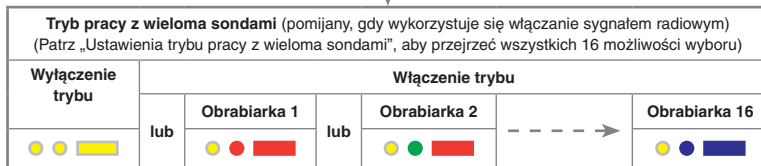
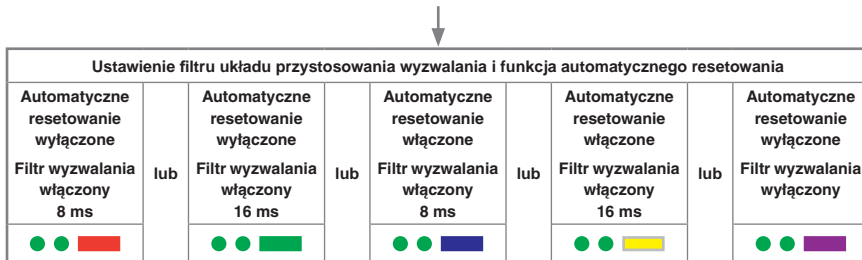

Sonda w stanie gotowości (po upływie 5 sekund)

Ustawienia trybu pracy z wieloma sondami

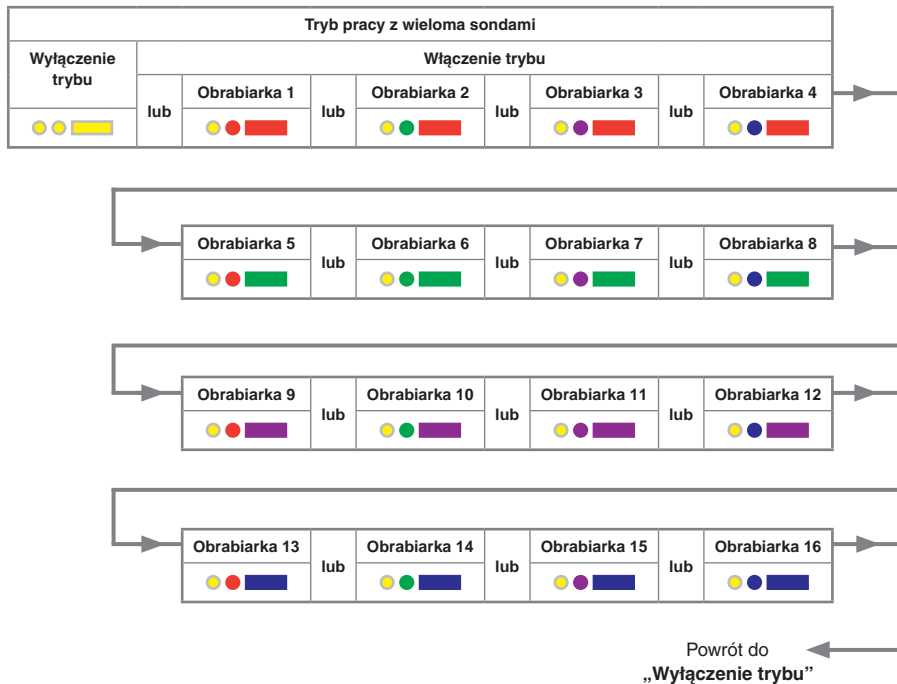

Wprowadzenie sondy do trybu konfiguracji

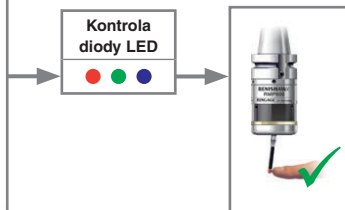
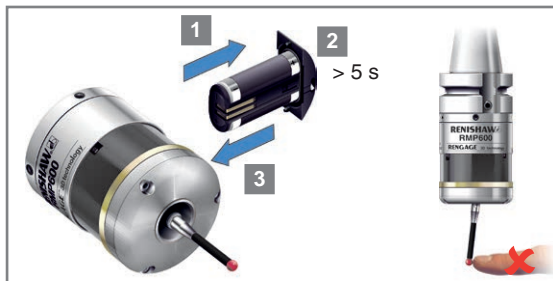

Opis symboli



Krótki błysk diody LED



Długi błysk diody LED



Odchylić trzpień pomiarowy na czas krótszy niż 4 sekundy w celu przejścia do następczej opcji menu.



Odchylić trzpień pomiarowy na czas dłuższy niż 4 sekundy w celu przejścia do następczego menu.



W celu zakończenia pozostawić trzpień pomiarowy przez czas dłuższy niż 20 sekund, nie dotykając go.

Odchylić trzpień pomiarowy i przytrzymań go w stanie odchylnym dopóki nie zostanie wyświetlony stan baterii na końcu sekwencji przeglądania.

Stan baterii		
Prawidłowy stan naładowania baterii	lub	Niski poziom naładowania baterii
● ● ● ● ● ● ● ●		● ● ● ● ● ● ● ●

Aby zmienić metodę włączania, należy przejść na następcną stronę.

PRZESTROGA: Nie wyjmować baterii podczas pracy w trybie konfiguracyjnym. W celu zakończenia pozostawić trzpień pomiarowy przez czas dłuższy niż 20 sekund, nie dotykając go.

Zmiana ustawień sondy

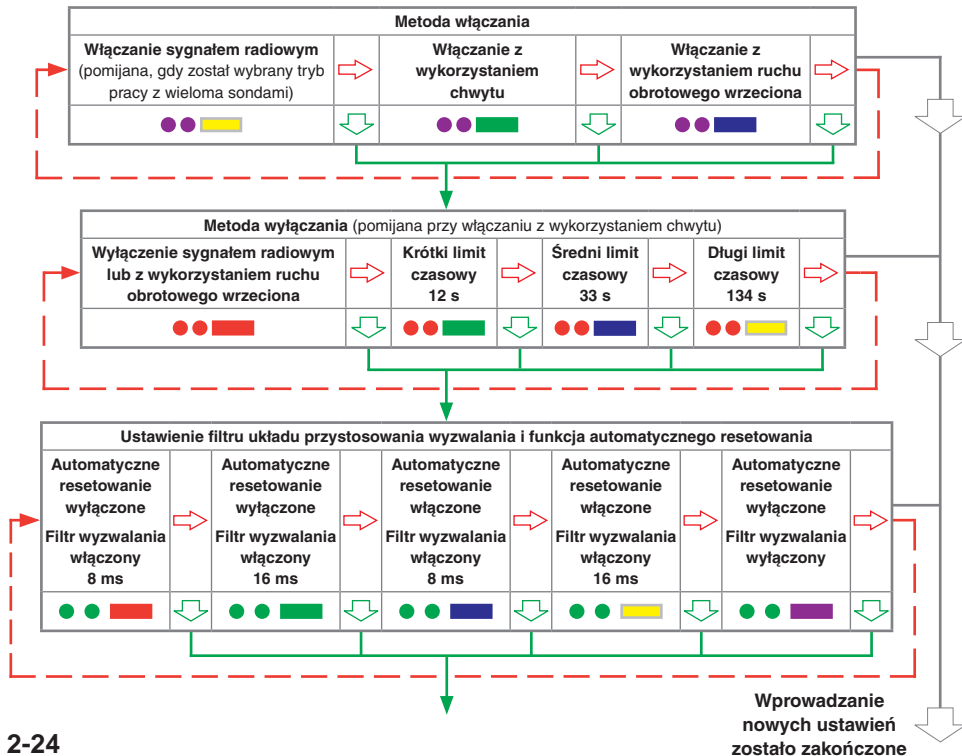

Zmiana ustawień sondy

UWAGA: Po połączeniu z RMI lub RMI-Q, sonda RMP600 przechodzi w tryb „wyłączenia trybu wyszukiwania”.



Przerwać wyzwalanie sondy w tym miejscu, jeśli nie jest konieczne przejście do trybu pracy z wieloma sondami, w którym to przypadku należy odchyłać trzpień pomiarowy przez okres dłuższy niż 4 sekundy.

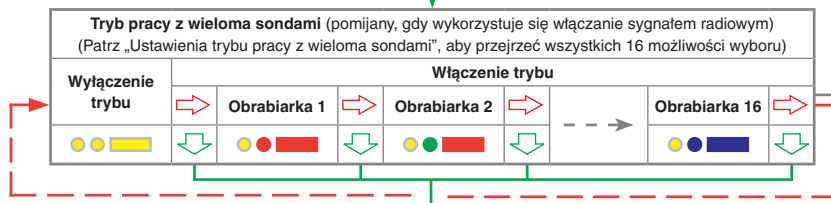

Jeśli nie zostały wprowadzone zmiany w trybie pracy z wieloma sondami, wtedy odchylenie trzpień przez czas dłuższy niż 4 sekundy spowoduje powrót ustawień sondy do „Metody włączania”.

W przypadku wybrania trybu pracy z wieloma sondami, należy przejść do „Trybu wyszukiwania”, aby połączyć jedną sondę z RMI lub RMI-Q.

UWAGA: Po połączeniu z RMI lub RMI-Q, sonda RMP600 przechodzi w tryb „wyłączenia trybu wyszukiwania”.



Powrót do „Metody włączania”

Wprowadzanie nowych ustawień zostało zakończone

Współpraca RMP600 – RMI

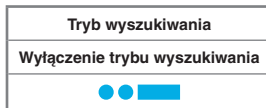

Włączyć zespół RMI



Odchylić trzpień pomiarowy, aby wybrać „Włączenie trybu wyszukiwania”. Należy zadbać, aby tę czynność wykonać w ciągu 8 sekund od chwili, kiedy dioda LED sygnału RMI zacznie migotać zielonym światłem.

Współpraca RMP600 – RMI

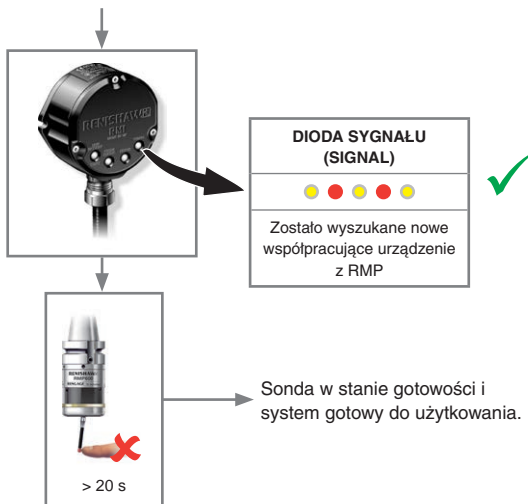

UWAGA: W przypadku zestrojenia RMP600 prosimy o zapoznanie się z instrukcją instalacji *radiowego interfejsu obrabiarkowego RMI* (numer katalogowy Renishaw H-4113-8554).

Współpraca RMP600 – RMI-Q

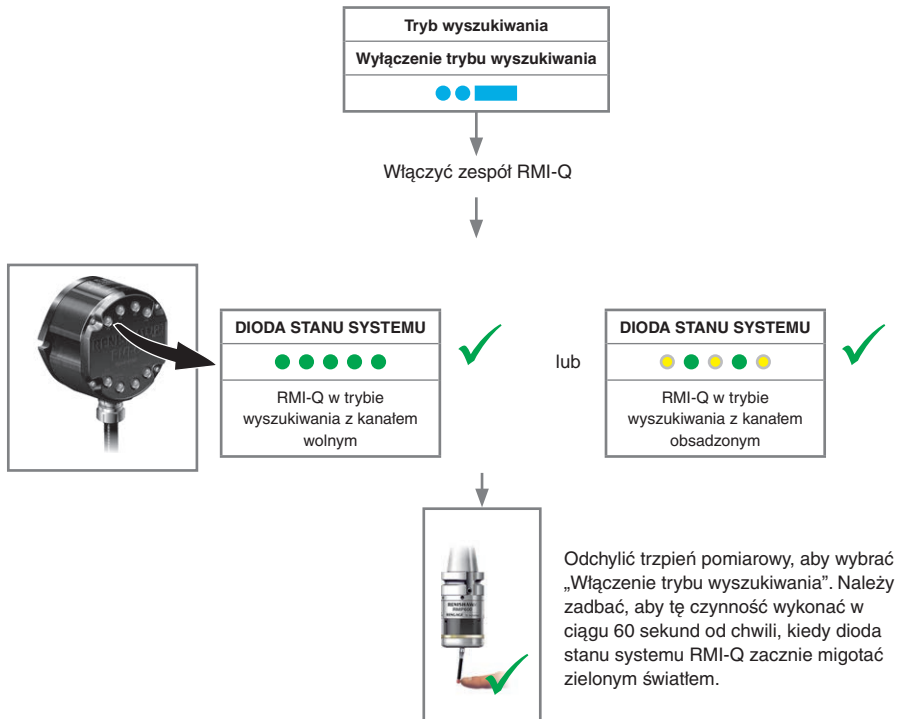

Współpraca RMP600 – RMI-Q

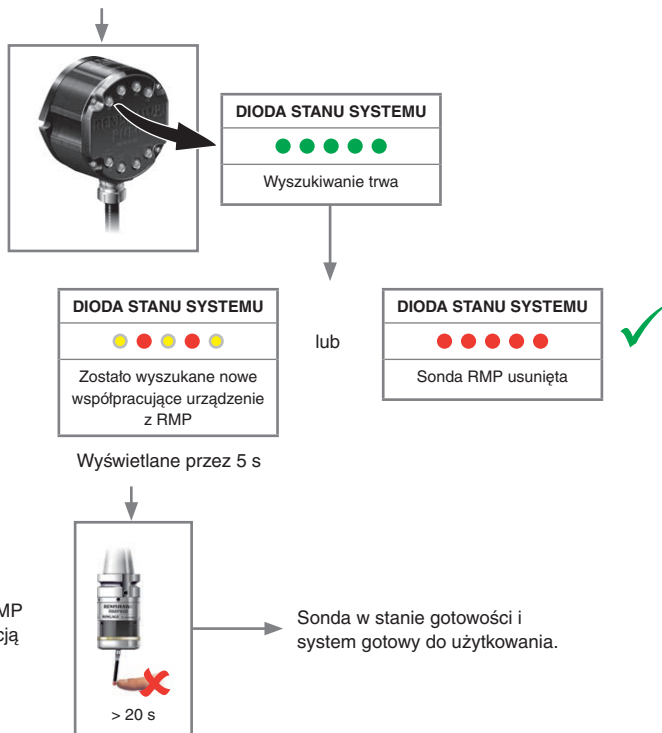

UWAGA: W przypadku zestrojenia maksymalnie czterech urządzeń RMP prosimy o zapoznanie się z instrukcją instalacji *RMI-Q – radiowy interfejs obrabiarkowy* (numer katalogowy Renishaw H-5687-8510).

Kontrola nastavení sondy

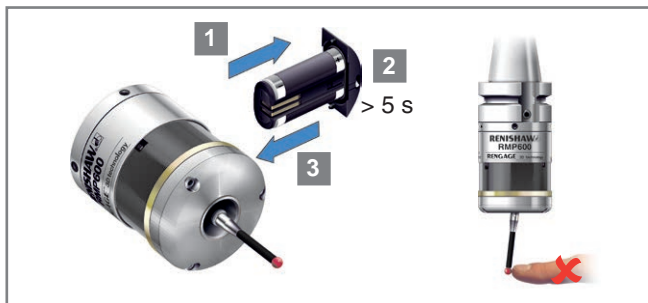

Klíč k symbolům

- Krátké bliknutí LED diody
- Delší bliknutí LED diody

Kontrola LED diod



Metoda zapnutí

Radio on (vynechán v případě nastavení režimu více sond)	nebo	Zapnutí kuželem	nebo	Spin on
● ● ■		● ● ■		● ● ■

Metoda vypnutí (nezobrazuje se při zapínání spínačem v kuželi)

Vypnutí rádiovým nebo vypnutí rotací	nebo	Vypnutí časovačem 12 s	nebo	Vypnutí časovačem 33 s	nebo	Vypnutí časovačem 134 s
● ● ■		● ● ■		● ● ■		● ● ■

Kontrola nastavení sondy

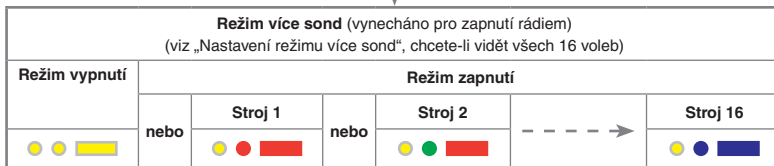
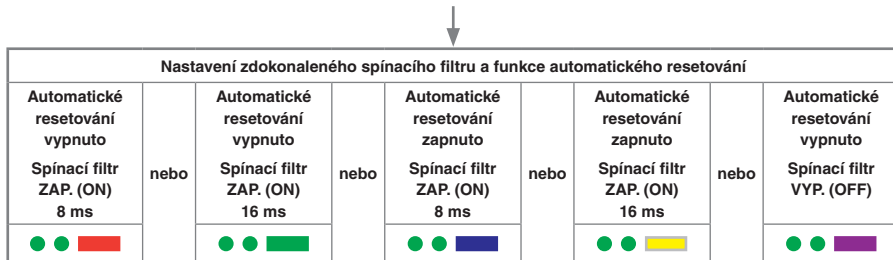

↓

Sonda v pohotovostním režimu (po 5 sekund)

Nastavení režimu více sond

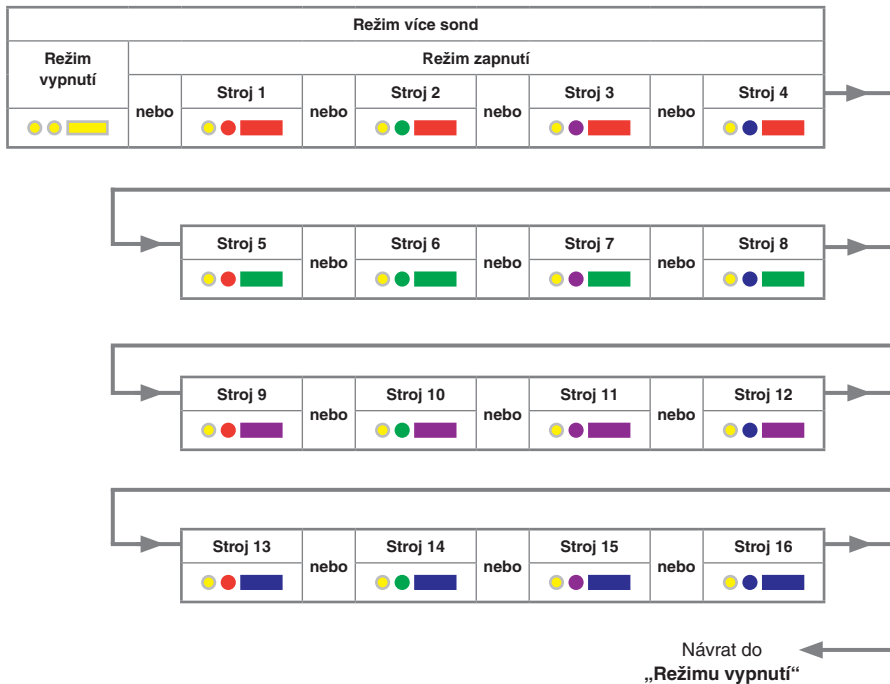

Uvedení sondy do konfiguračního režimu

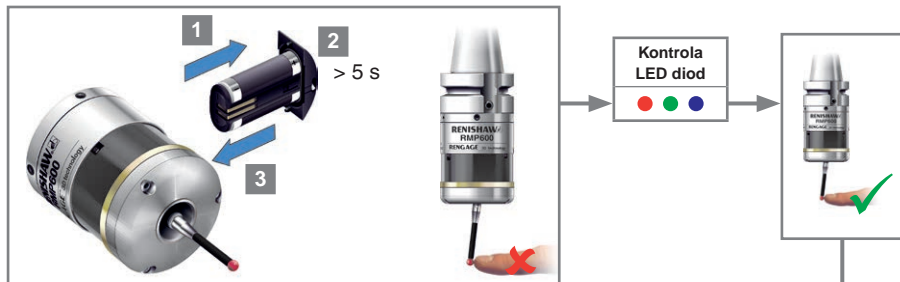

Klíč k symbolům

- Krátké bliknutí LED diody
- ▬ Delší bliknutí LED diody
- ⇨ Vychýlením doteku na méně než 4 sekundy přejdete na další možnost nabídky.
- ⇩ Vychýlením doteku na více než 4 sekundy přejdete do další nabídky.
- ⇩ Pro ukončení se nedotýkejte doteku minimálně 20 sekund.

Vychyľte dotek a přidržeťte ho vychýlený, dokud se nezobrazí stav baterií na konci přehledové sekvence.

Stav baterií		
Baterie nabitě	nebo	Nizký stav baterií
● ● ● ● ● ●		● ● ● ● ● ● ● ● ● ● ● ● ● ● ● ●

Pro změnu metody zapnutí přejděte na další stranu.

VAROVÁNÍ: V režimu konfigurace nevyjímejte baterie. Pro ukončení se nedotýkejte doteku minimálně 20 sekund.

Změna nastavení sondy

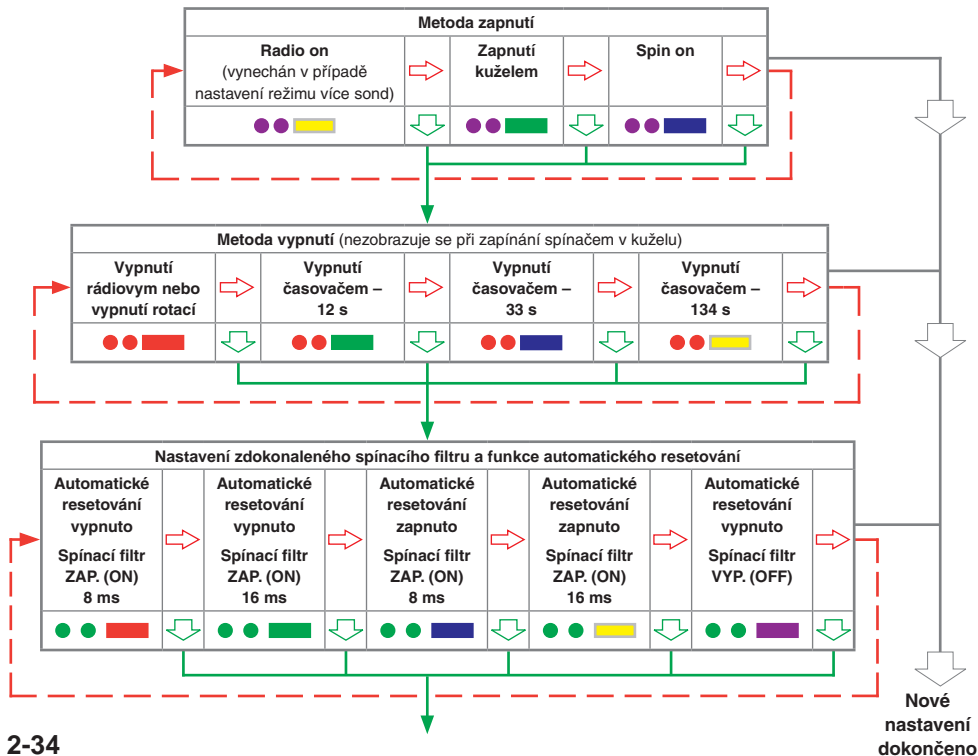

Změna nastavení sondy

POZNÁMKA: Po spárování s jednotkou RMI nebo RMI-Q bude sonda RMP600 ukazovat pouze možnost „Režim párování vypn“.

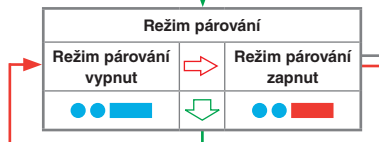

Nyní ukončete vychylování doteku. Pokud potřebujete režim více sond, vychyľte dotek na více jak 4 vteřiny.

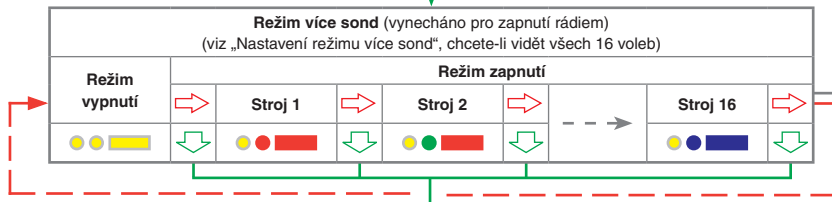

Pokud nejsou v režimu více sond provedeny žádné změny, vrátí vychyľení doteku po dobu delší než 4 sekundy nastavení sondy do režimu „Metoda zapnutí“. Je-li zvolen režim více sond, pokračujte na možnost „Režim párování“ a znovu spárujte sondu s jednotkou RMI nebo RMI-Q.

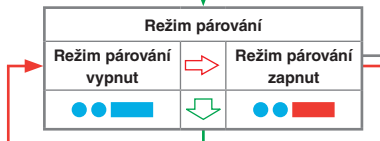

POZNÁMKA: Po spárování s jednotkou RMI nebo RMI-Q bude sonda RMP600 ukazovat pouze možnost „Režim párování vypn“.

Návrat k „Metoda zapnutí“

Nové nastavení dokončeno

Spárování sondy RMP600 a jednotky RMI

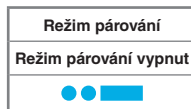

Zapněte RMI



Vychyľte dotek, chcete-li vybrat „Režim párování zapnut“.
To musíte provést během 8 sekund, kdy na RMI bliká zeleně LED dioda signálu.

Spárování sondy RMP600 a jednotky RMI

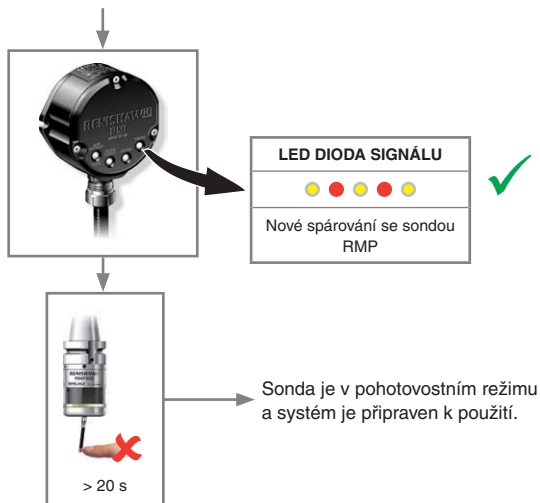

POZNÁMKA: Při párování sondy RMP600 nahlédněte do instalační příručky *RMI – interface pro rádiový systém pro obráběcí stroje* (obj. č. Renishaw H-4113-8562).

Spárování sondy RMP600 a jednotky RMI-Q

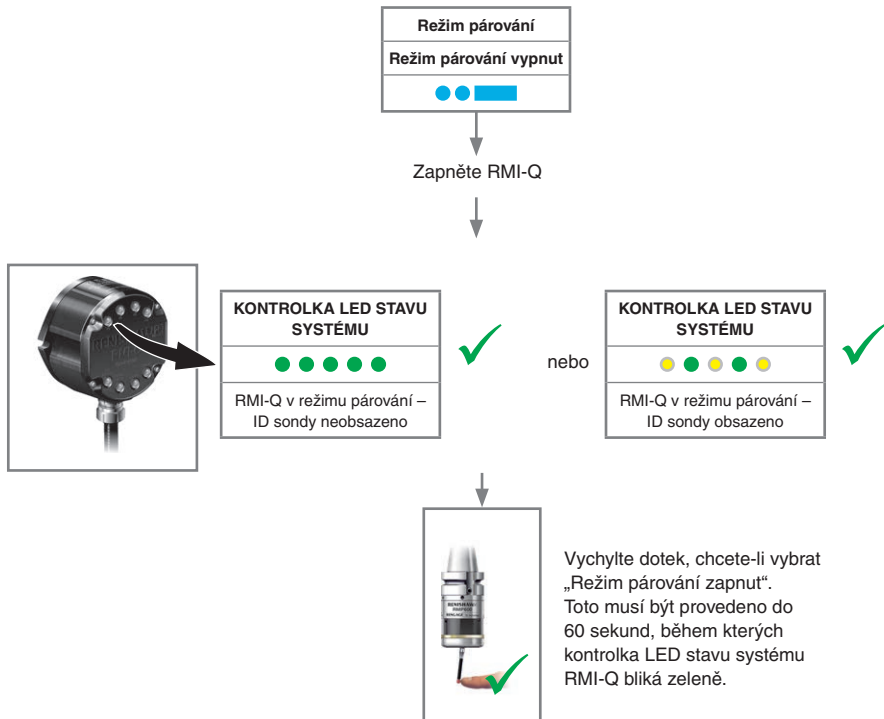

Spárování sondy RMP600 a jednotky RMI-Q

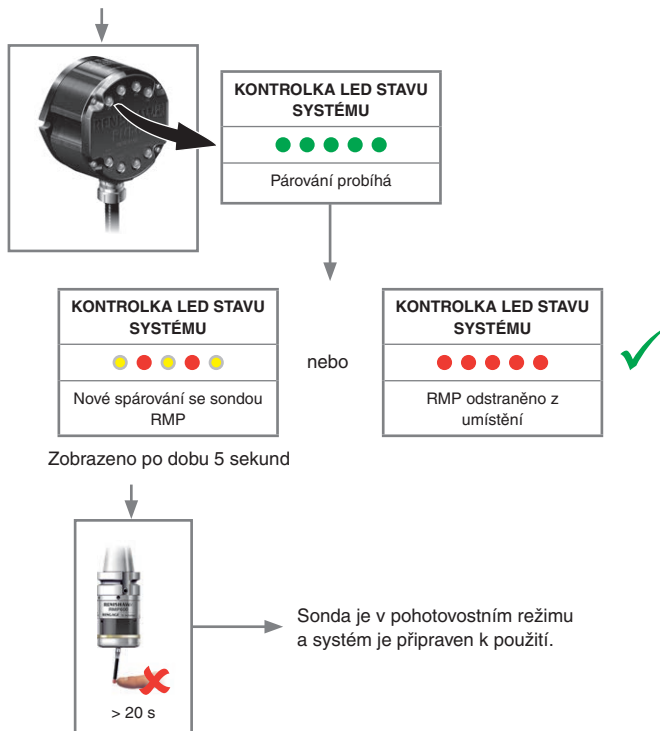

Проверка настроек датчика

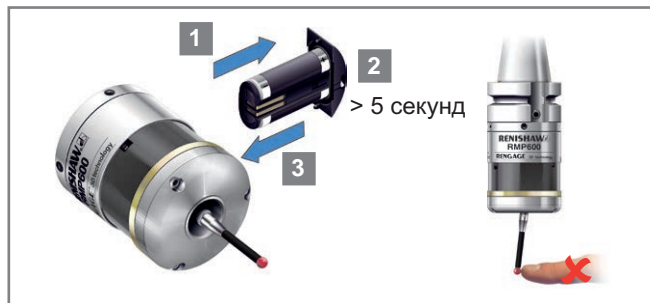

Условные обозначения

- Короткие вспышки индикатора
- Длинные вспышки индикатора

Проверка индикатора



Метод включения

Включение по радиосигналу (невозможен, если выбран режим использования нескольких измерительных систем)	или	Включение выключателем на хвостовике	или	Включение вращением

Метод выключения (исключая выключатель на хвостовике)

Выключение по радиосигналу или изменением режима вращения	или	Выключение через короткий промежуток времени 12 секунд	или	Выключение через средний промежуток времени 33 секунды	или	Выключение через длинный промежуток времени 134 секунды

Проверка настроек датчика

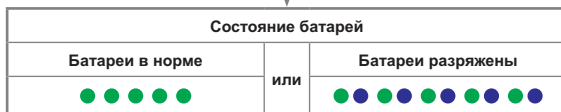

Датчик в режиме ожидания (по прошествии 5 секунд)

Перевод датчика в режим настройки

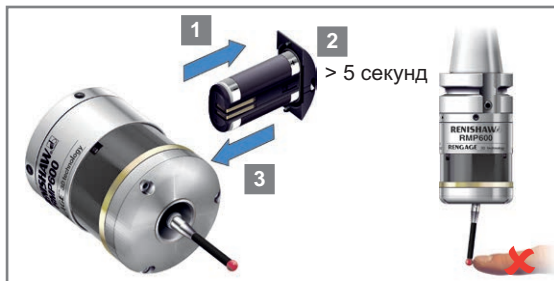

Условные обозначения

	Короткие вспышки индикатора
	Длинные вспышки индикатора
	Отклоните щуп на время менее 4 секунд для перехода к следующему пункту меню.
	Отклоните щуп на время более 4 секунд для перехода к следующему меню.
	Для выхода не касайтесь щупа более 20 секунд.

Проверка индикатора



Отклонив щуп, удерживайте его в таком положении вплоть до высветивания последовательности, отображающей уровень заряда батарей.

Состояние батарей		
Батареи в норме	или	Батареи разряжены

Порядок смены метода включения см. на следующей странице.

ВНИМАНИЕ! не вынимайте батарейки во время нахождения датчика в режиме настройки. Для выхода не касайтесь щупа более 20 секунд.

Смена настроек датчика

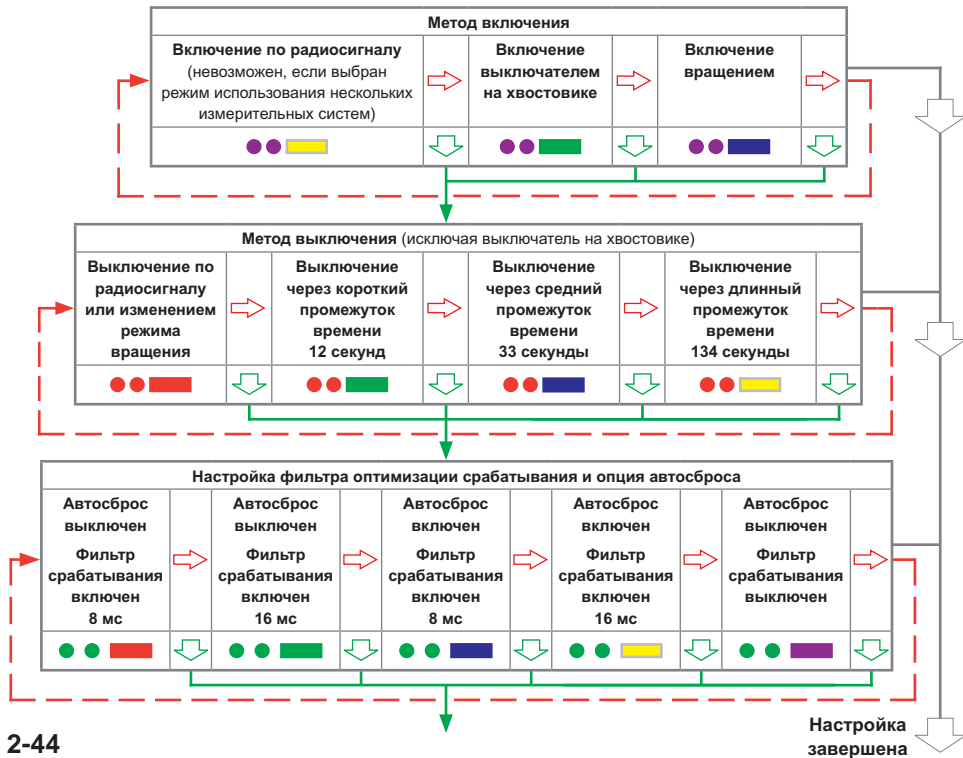

Смена настроек датчика

ПРИМЕЧАНИЕ. После обнаружения интерфейса RMI или RMI-Q датчик RMP600 будет показывать только то, что режим обнаружения выключен.



Прекратить отклонения щупа на этом этапе, если только не требуется режим использования нескольких измерительных систем (в этом случае отклоните щуп на время более 4 секунд).



Если в режиме использования нескольких измерительных систем не было сделано никаких изменений, то отклонение щупа более чем на 4 секунды приводит к возврату настроек датчика в состояние «Метод включения». Если выбран режим использования нескольких измерительных систем, перейдите в «Режим обнаружения», чтобы заново согласовать один датчик с устройством RMI или RMI-Q.

ПРИМЕЧАНИЕ. После обнаружения интерфейса RMI или RMI-Q датчик RMP600 будет показывать только то, что режим обнаружения выключен.



Возврат к «Метод включения»

Настройка завершена

Согласование устройств RMP600-RMI

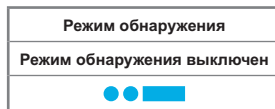

Включить RMI



ИНДИКАТОР SIGNAL
(СИГНАЛ)



RMI находится в режиме
обнаружения



Отклоните щуп для перехода в
«Режим обнаружения включен»
Эта операция должна быть
выполнена в течение 8 секунд,
пока мигает зеленым цветом
индикатор сигнала RMI.

Согласование устройств RMP600-RMI



ПРИМЕЧАНИЕ. См. руководство по установке RMI (№ изделия Renishaw H-4113-8554) при согласовании с датчиками типа RMP600.

Согласование устройств RMP600-RMI-Q

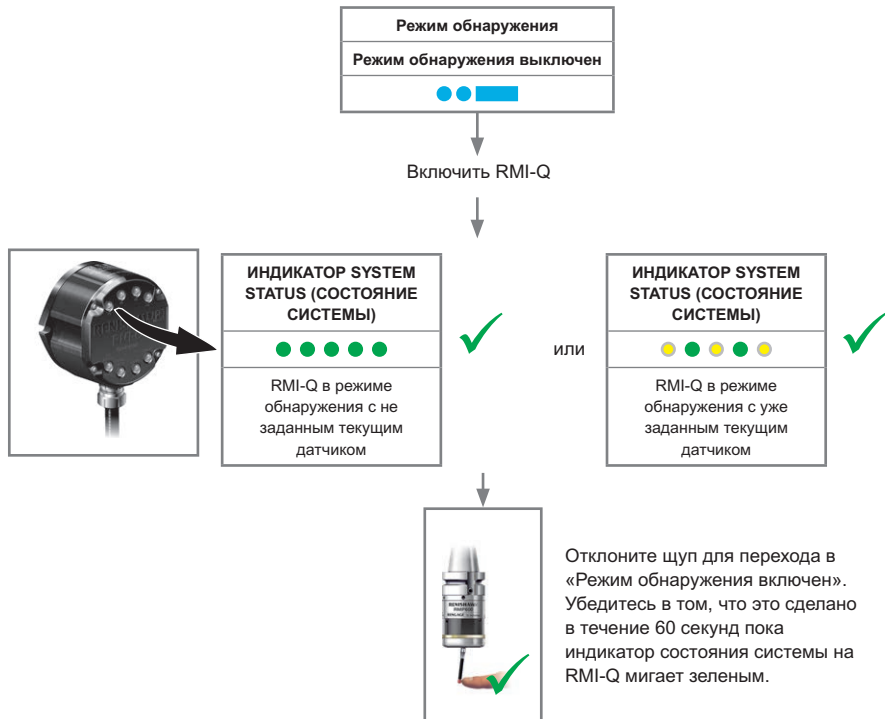

Согласование устройств RMP600-RMI-Q

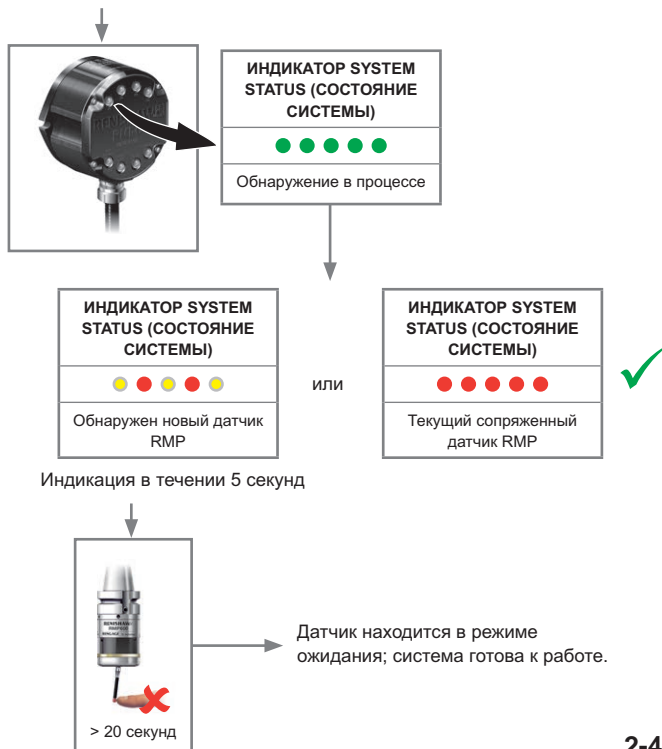

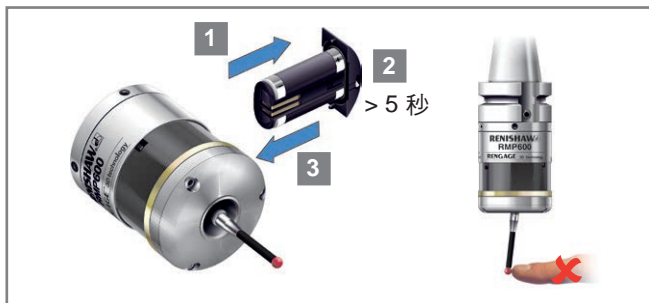

ПРИМЕЧАНИЕ. См. руководство по установке RMI-Q (№ изделия Renishaw H-5687-8512) при согласовании с датчиками типа RMP600 (до 4-х датчиков).

檢視測頭設定



指示燈的符號定義	
	LED 指示燈短閃爍
	LED 指示燈長閃爍



測頭啟動方式				
無線電啟動 (如果選擇多測頭模式即可忽略)	或	刀桿啟動	或	旋轉啟動
				

測頭關閉方式 (刀桿啟動忽略此選項)						
無線電關閉或旋轉關閉	或	短時間關閉 12 秒	或	中長時間關閉 33 秒	或	長時間關閉 134 秒
						

檢視測頭設定

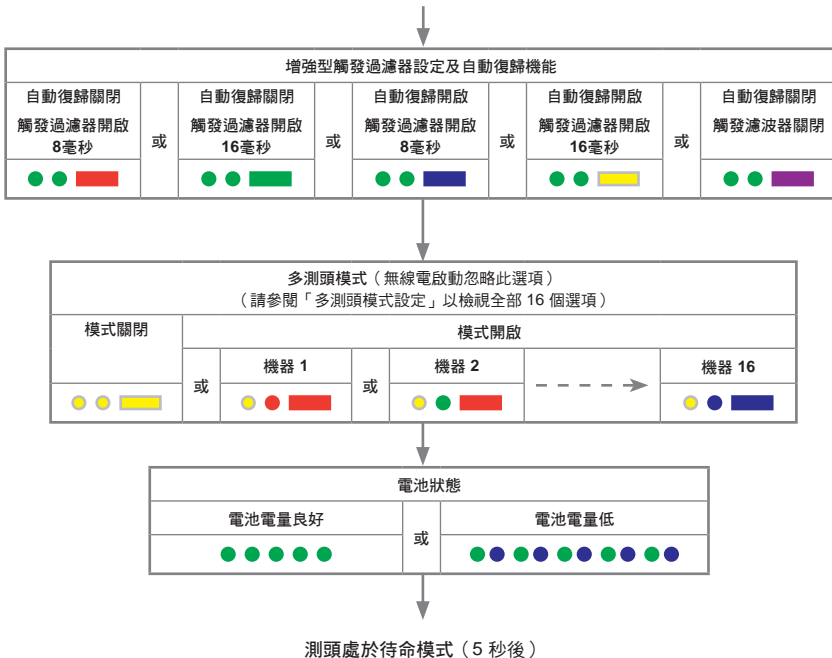

多測頭模式設定

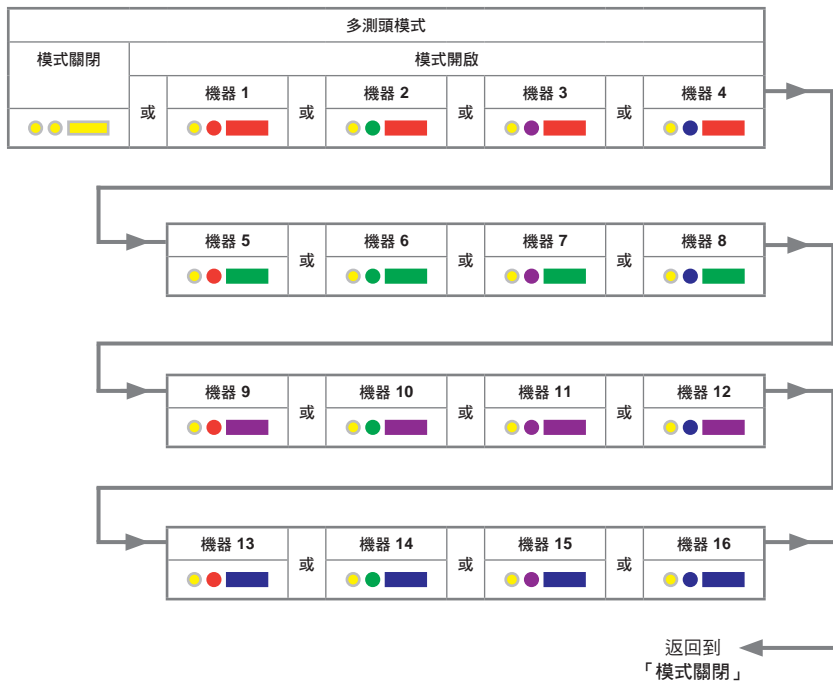

進入測頭設定模式

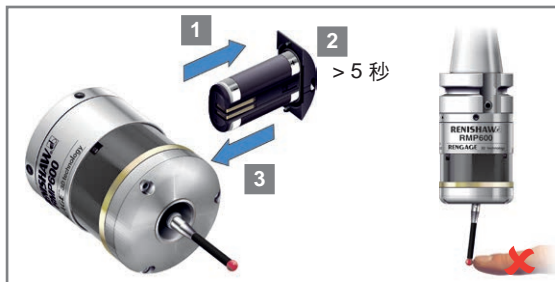

指示燈的符號定義

	LED 指示燈短閃爍
	LED 指示燈長閃爍
	偏壓測針小於 4 秒，可移動至下一選單選項。
	偏壓測針大於 4 秒，可移動至下一選單。
	若要離開，則讓測針保持未接觸超過 20 秒。

警告：請勿在配置模式時拆下電池。若要離開，則讓測針保持未接觸超過 20 秒。

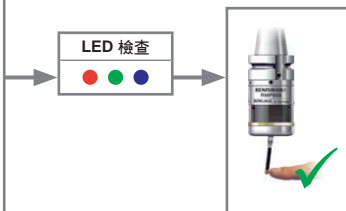

偏壓測針並保持不動，直到檢視步驟完成並出現電池狀態為止。

電池狀態		
電池電量良好	或	電池電量低

更改測頭啟動方式，轉至下一頁。

更改測頭設定

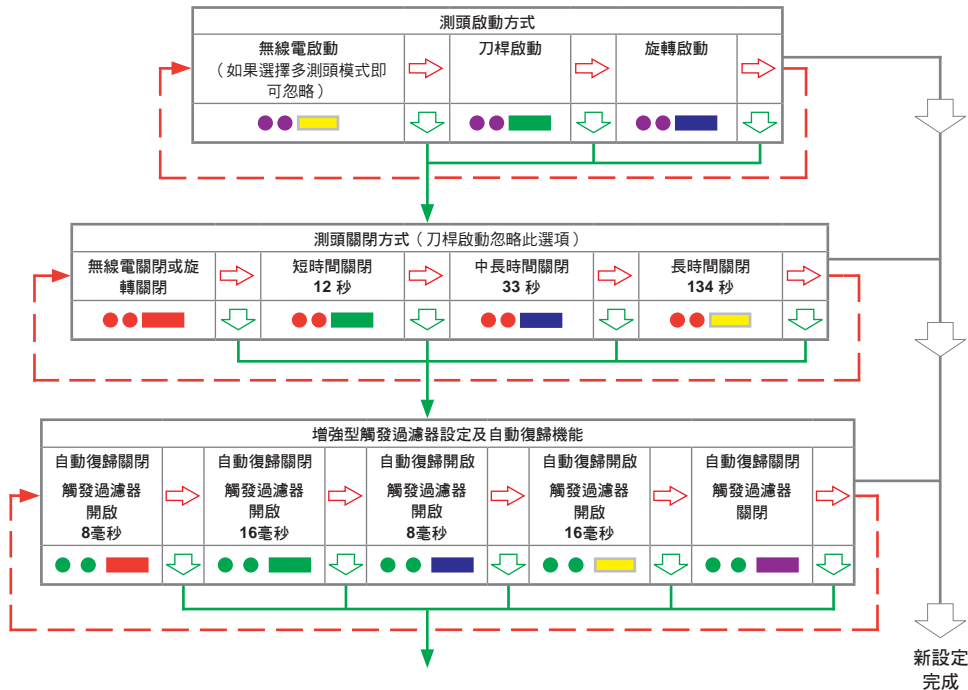

更改測頭設定

附註：擷取 RMI 或 RMI-Q 後，RMP600 僅可顯示為擷取模式關閉。

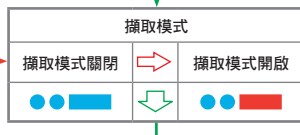

除非需要進入多測頭模式，否則請於此處停止觸發，在此情況下偏壓測針大於 4 秒。



若在多測頭模式下未進行變更，偏轉測針 4 秒以上將會使測頭設定返回到「啟動方式」。若選擇多測頭模式，請繼續「多測頭模式」，以將一個測頭與 RMI 或 RMI-Q 重新配對。



返回到「啟動方式」

附註：擷取 RMI 或 RMI-Q 後，RMP600 僅可顯示為擷取模式關閉。

新設定完成

RMP600 – RMI 配對

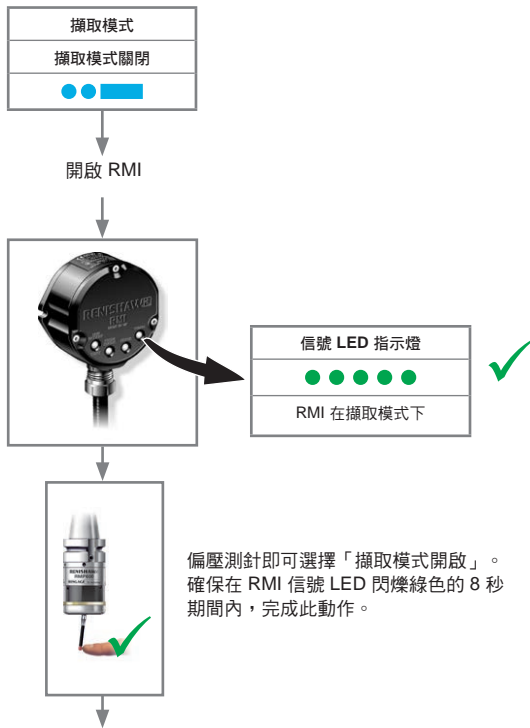

RMP600 – RMI 配對

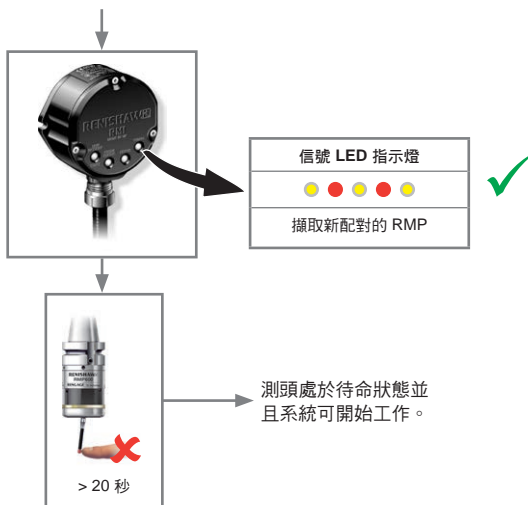

附註：若要配對 RMP600，則請參閱 RMI 無線電機器介面安裝指南（Renishaw 零件編號：H-4113-8554）。

RMP600 – RMI-Q 配對

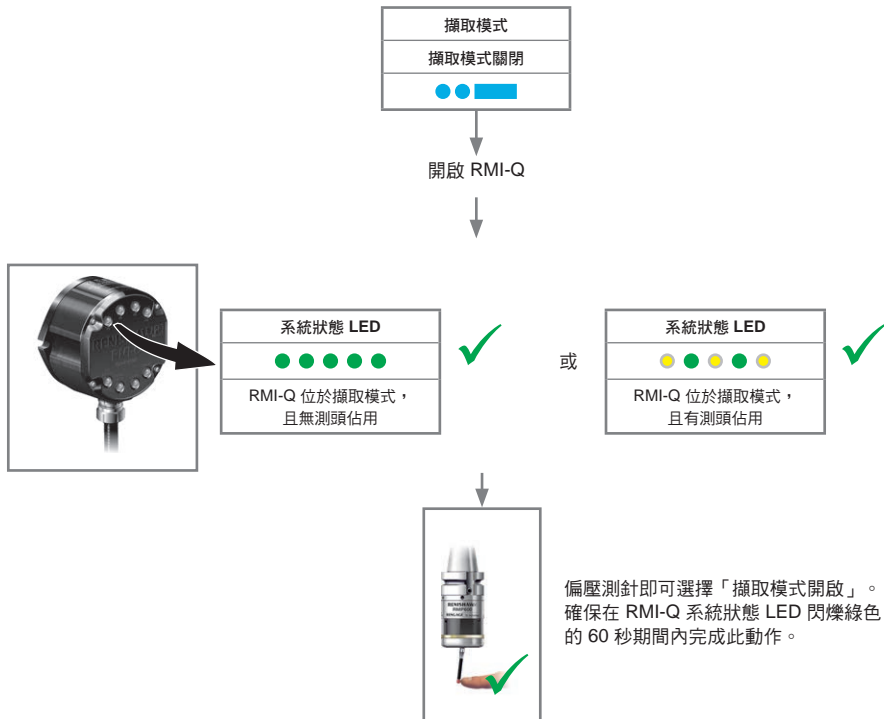

RMP600 – RMI-Q 配對

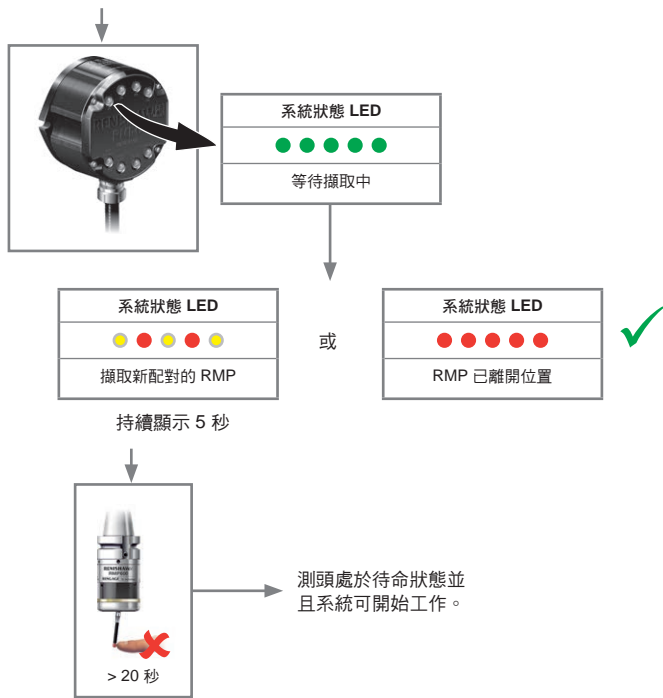

附註：若要配對高達四組 RMP，則請參閱 RMI-Q 無線電機器介面安裝指南（Renishaw 零件編號：H-5687-8513）。

检查测头设定

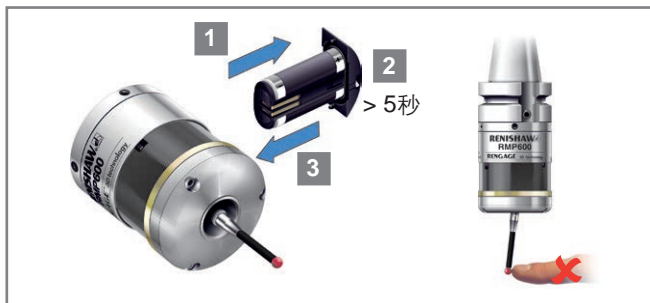

符号含义

- LED短闪烁
- LED长闪烁

LED检查



开启方式

无线电开启 (如果选择了多测头模式, 则无此选项)	或者	刀柄开启	或者	旋转开启

关闭方式 (选择刀柄开启方式时, 无此选项)

无线电关闭或 旋转关闭	或者	短延时 12秒	或者	中延时 33秒	或者	长延时 134秒

多测头模式设定

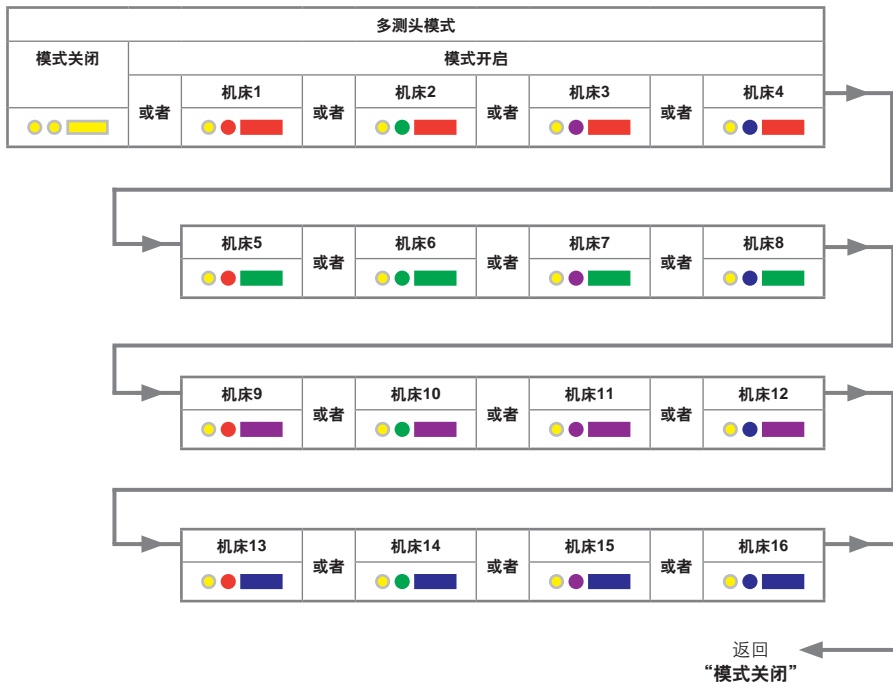

测头置于配置模式

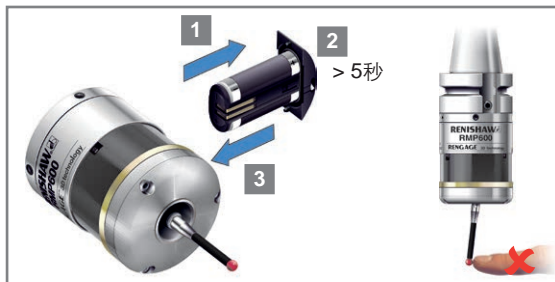

符号含义

	LED短闪烁
	LED长闪烁
	触发测针小于4秒，移至下一菜单选项。
	触发测针大于4秒，移至下一级菜单。
	要退出时，请保持不接触测针20秒以上。

小心：在配置模式下，请勿拆下电池。要退出时，请保持不接触测针20秒以上。

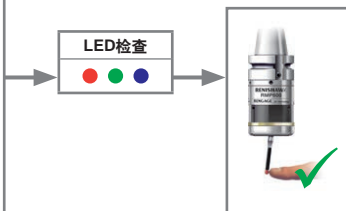

使测针保持触发状态，直至检查步骤结束时显示电池状态为止。

电池状态	
电池电压正常	或者
	电池电压低

要更改开启方式，请转至下一页。

更改测头设定

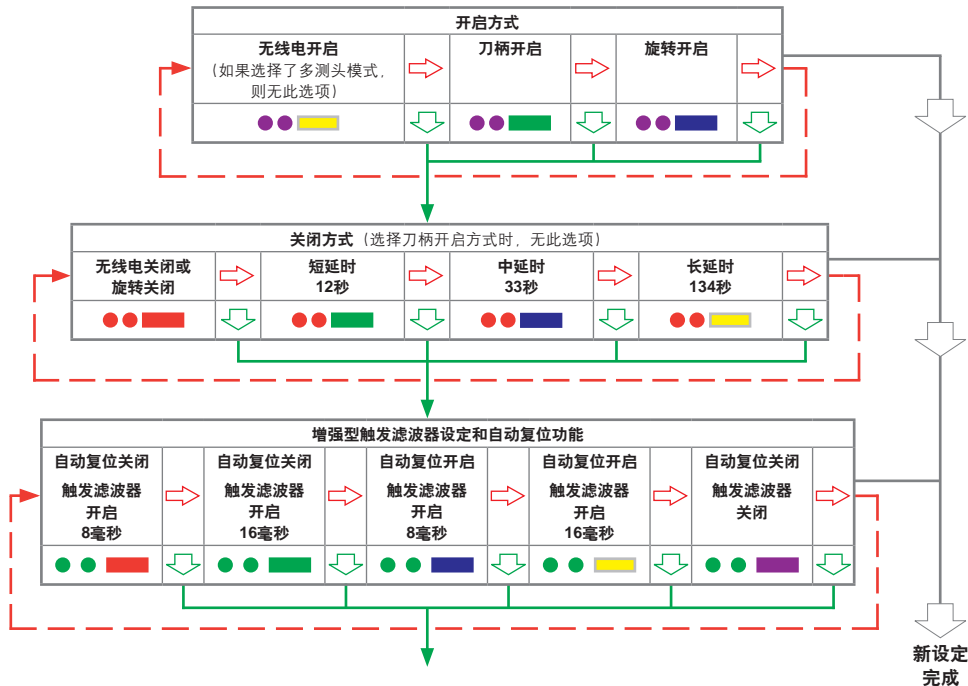

更改测头设定

注：对RMI或RMI-Q进行配对后，RMP600将只显示“配对模式关闭”。



除非需要采用多测头模式，否则须在此处停止触发，在这种情况下触发测针大于4秒。



如果在多测头模式下没有做任何更改，则触发测针大于4秒将返回至测头“开启方式”设定。
如果选择多测头模式，请转至“配对模式”，将一个测头与RMI或RMI-Q重新配对。

注：对RMI或RMI-Q进行配对后，RMP600将只显示“配对模式关闭”。



返回“开启方式”

新设定
完成

RMP600 — RMI配对



RMP600 — RMI配对



注：与RMP600配对时，请参阅
安装指南《RMI无线电机床接口》
(雷尼绍文档编号H-4113-8561)。

RMP600 — RMI-Q配对

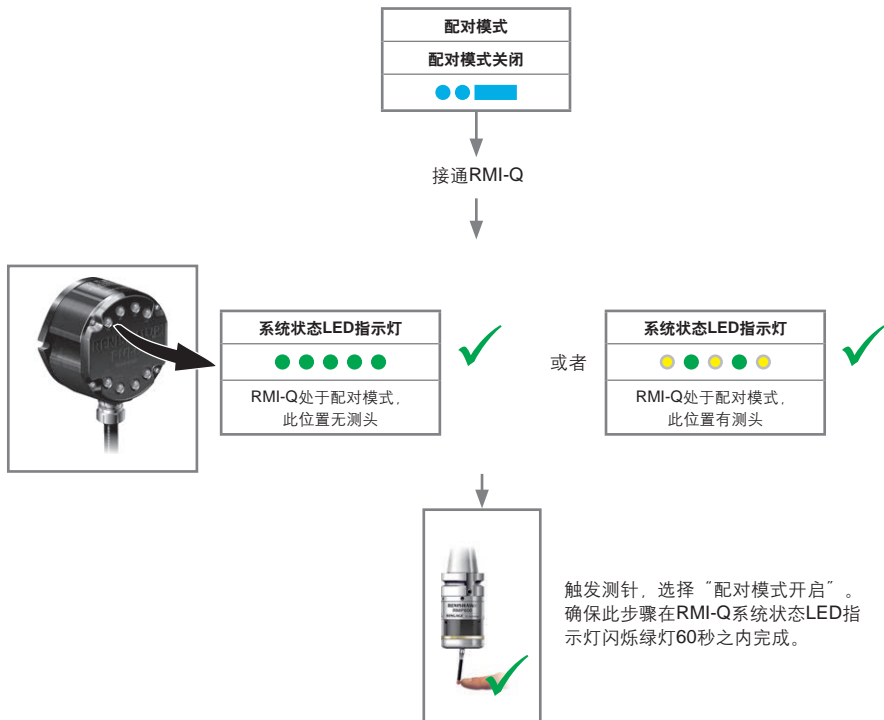

RMP600 — RMI-Q配对

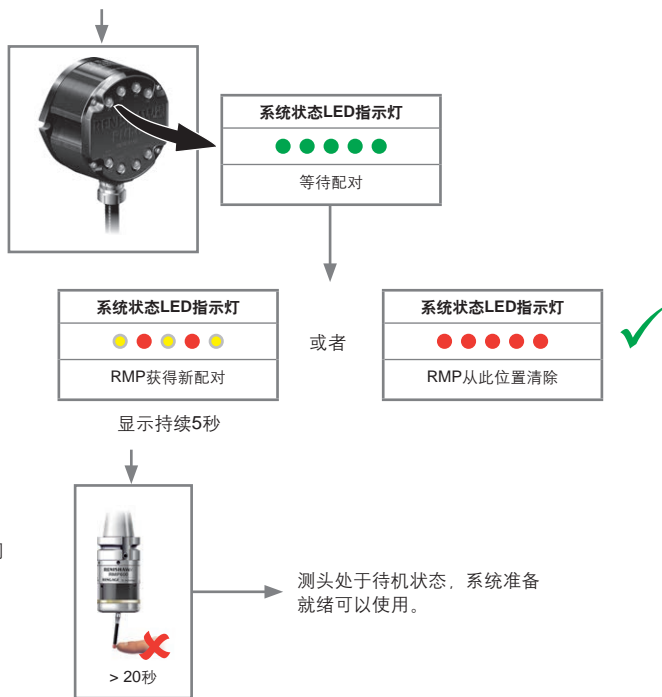

注：对4个RMP进行配对时，请参阅安装指南《RMI-Q无线电机床接口》（雷尼绍文档编号：H-5687-8514）。

测头处于待机状态，系统准备就绪可以使用。

프로브 설정 검토

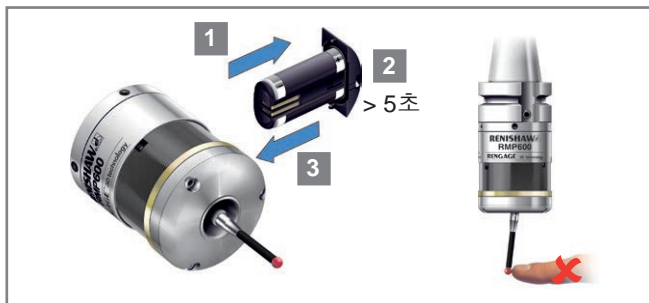

기호 설명	
●	LED가 짧게 깜박임
■	LED가 길게 깜박임



스위치 켜기 방식						
무선 켜기 (다중 프로브 모드가 선택된 경우 생략)		또는	생크 켜기		또는	회전 켜기
● ● ■			● ● ■			● ● ■

스위치 끄기 방식(생크 켜기에 대해서는 생략됨)							
무선 끄기 또는 회전 끄기		또는	짧은 시간 종료 12초	또는	중간 시간 종료 33초	또는	긴 시간 종료 134초
● ● ■			● ● ■		● ● ■		● ● ■

다중 프로브 모드 설정

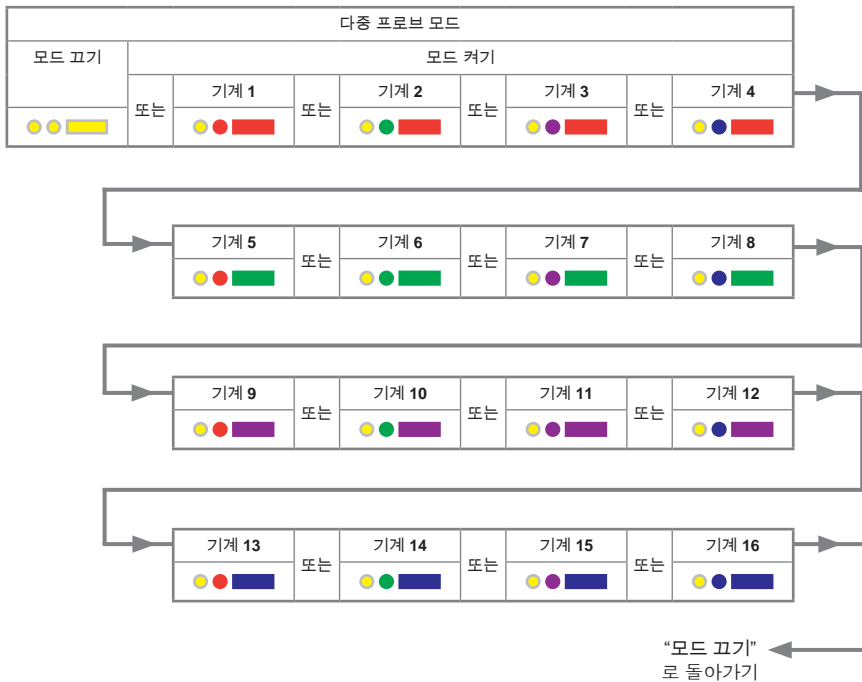

구성 모드에서 프로브 LED 순서

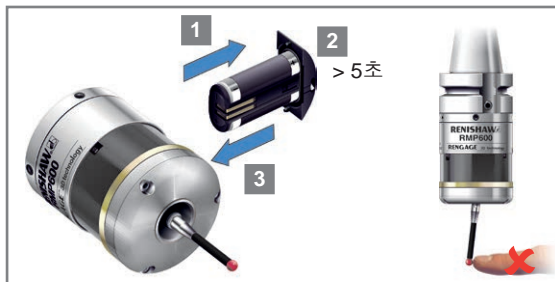

기호 설명

●	LED가 짧게 깜박임
	LED가 길게 깜박임
➔	다음 메뉴 옵션으로 이동하기 위해 4초 미만 동안 스타일러스를 구부리십시오.
⏴	다음 메뉴로 이동하기 위해 4초 이상 스타일러스를 구부리십시오.
⏴	종료하려면 스타일러스를 20초 이상 가만히 놓아 두십시오.

경고: 구성 모드에서 배터리를 제거하지 마십시오.
종료하려면 스타일러스를 20초 이상 가만히 놓아 두십시오.

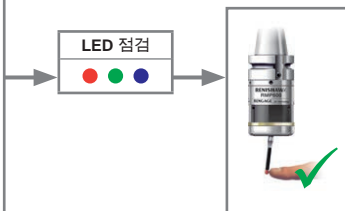

스타일러스를 편향시키고 검토편차가 끝나면서 배터리 상태가 표시될 때까지 스타일러스가 편향된 상태를 유지합니다.

배터리 상태		
배터리 양호	또는	배터리 용량 부족
●●●●●		

스위치 켜기 방식을 변경하려면, 다음 페이지로 넘기십시오.

프로브 설정 변경

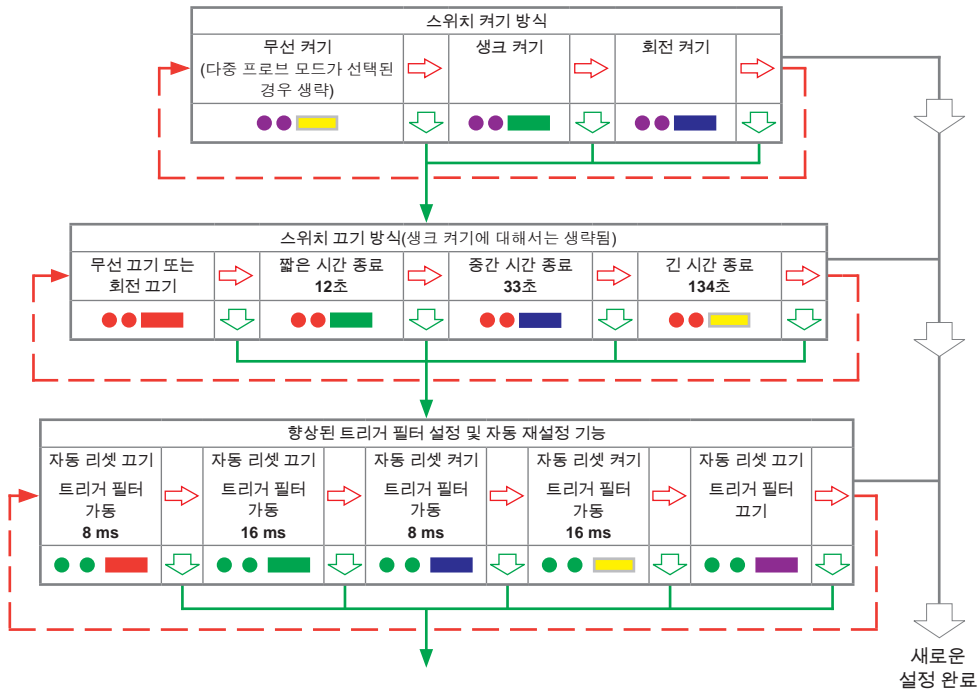

프로브 설정 변경

주: RMI 또는 RMI-Q
를 설정한 후, RMP600
은 “설정 모드 끄기”
만 표시합니다.



다중 프로브 모드가 필요하지 않은 경우 여기서 트리거링을 중지하십시오.
4초 이상 스타일러스를 구부리면 다중 프로브 설정 모드가 됩니다.



다중 프로브 모드에서 변경이 이루어지지 않으면 스타일러스를 4 초 이상 굴절시켜 프로브 설정을
“스위치 켜기 방식”으로 되돌립니다. 다중 프로브 모드가 선택되면 “설정 모드”로 진행하여
하나의 프로브를 RMI 또는 RMI-Q로 다시 연결하십시오.

주: RMI 또는 RMI-Q
를 설정한 후, RMP600
은 “설정 모드 끄기”
만 표시합니다.



“스위치 켜기 방식”으로 돌아가기

새로운
설정 완료

RMP600 – RMI 연결

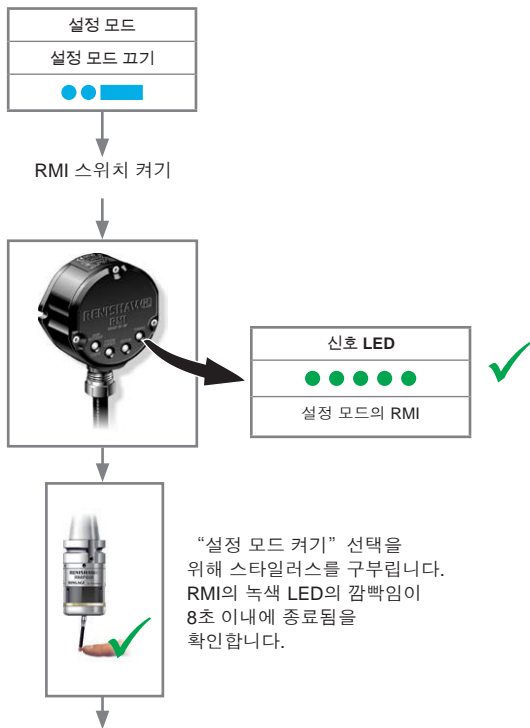

RMP600 – RMI 연결

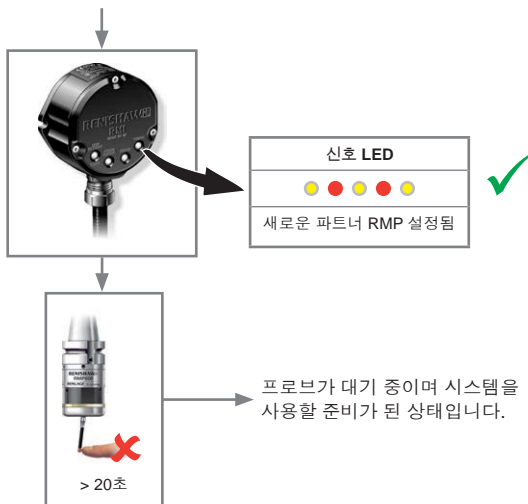

주: RMP600을 연결할 때는
설치 안내서 RMI 무선 기계
인터페이스(Renishaw 부품 번호
H-4113-8554)를 참조하십시오.

RMP600 – RMI-Q 연결

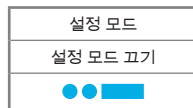

RMI-Q 스위치 켜기



또는



“설정 모드 켜기” 선택을
위해 스타일러스를 구부립니다.
RMI-Q 시스템 상태 LED
의 깜박임이 60초 이내에
종료됨을 확인합니다.

RMP600 – RMI-Q 연결

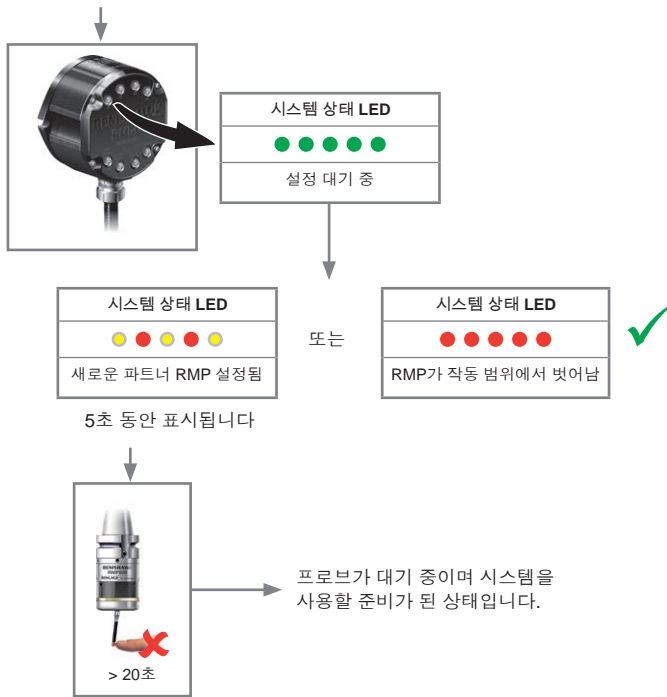

Mocowanie sondy w chwycie

★ Tylko w przypadku włącznika w chwycie stożkowym

Uchycení sondy ke kuželu

★ Při použití kuželu s integrovaným spínačem

Монтаж датчика на хвостовик

★ если используется опция включения от выключателя на хвостовике

測頭安裝於刀桿上

★ 搭配刀桿開關時適用

将测头安装到刀柄上

★ 仅刀柄开关

생크에 프로브 장착

★ 생크 스위치 사용 시만 필요

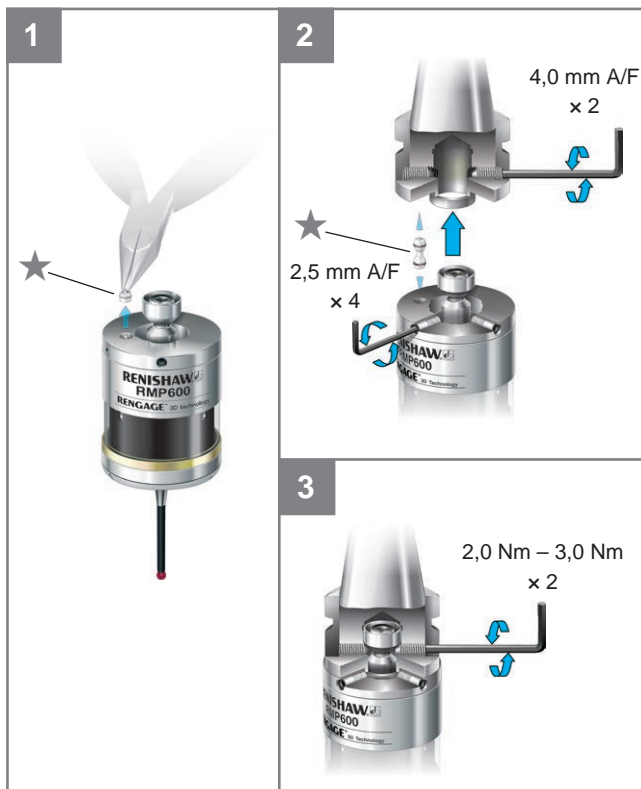

Regulacja centrowania
końcówki pomiarowej

Vycentrování doteku

Центрирование щупа

校正測針中心偏擺

测针对中调整

스타일러스 런아웃 조정

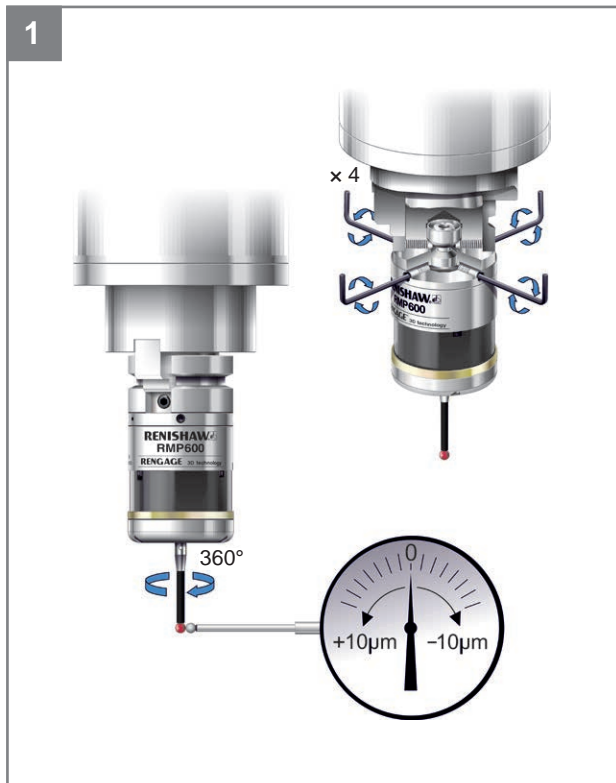

2

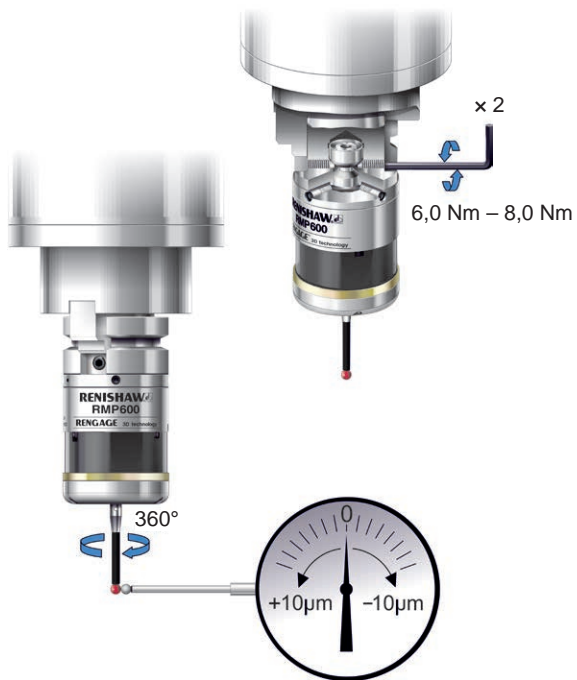

3

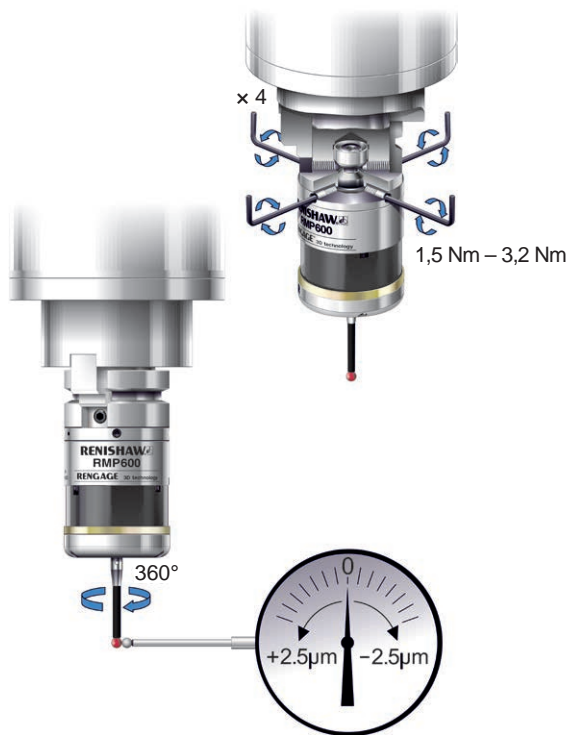

Czyszczenie

Użyć czystej szmatki.

Čištění

Použijte čistý hadřík.

Чистка

Пользуйтесь чистой тканью.

清潔

使用乾淨的布擦拭。

清洁

使用干净的布擦拭。

청소

청소용 천을 사용하십시오.



Diagnostyka wizualna interfejsu RMI-Q

DIODA NISKIEGO POZIOMU NAŁADOWANIA BATERII/ URUCHOMIENIA	
Wylączona	Bateria naładowana oraz brak operacji start/stop sterowanie funkcją M w trakcie wykonywania
●	Niski poziom naładowania baterii
●	Start/stop sterowanie funkcją M w trakcie wykonywania
●	Niski poziom naładowania baterii i start/stop sterowanie funkcją M w trakcie wykonywania
● ● ●	Błąd przeciężenia

DIODA LED STANU SONDY (PROBE STATUS)	
●	Sonda została wyzwolona
●	Sonda gotowa do pomiaru
● ● ●	Błąd przeciężenia

DIODY STANU SYSTEMU P1, P2, P3, P4	
Wylączona	Brak sondy
●	Sonda w stanie gotowości
●	Sonda w stanie pracy
●	Sonda w stanie pracy, błąd zgodności 0,5 s
● ● ●	Błąd wyboru
● ● ● ● ● ●	Wyszukiwanie/Zerowanie trwa, wolny kanał
● ● ● ● ● ●	Wyszukiwanie trwa, obsadzony kanał
● ● ● ● ● ●	Wyszukiwanie zakończone, sonda
● ● ● ● ● ●	Zerowanie zakończone, brak sondy

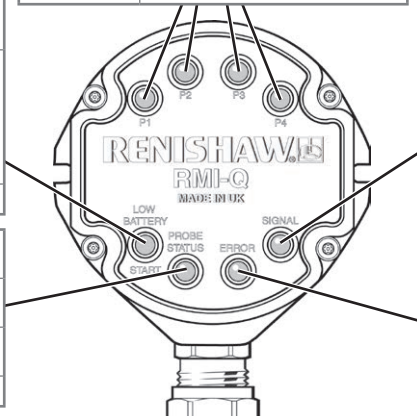

Opis symboli	
●	Ciągle świecąca
● ● ●	Blyskająca

DIODA SYGNAŁU (SIGNAL)	
Wylączona	Brak sond
●	Dobre połączenie
●	Stabe połączenie
● ● ●	Błąd przeciężenia

DIODA BŁĘDU (ERROR)	
Wylączona	Brak błędu
●	Błąd
● ● ●	Błąd przeciężenia

Diagnostyka wizualna interfejsu RMI

DIODA NISKIEGO POZIOMU NAŁADOWANIA BATERII/ URUCHOMIENIA	
●	Niski poziom naładowania baterii
●	Start/stop sterowanie funkcją M w trakcie wykonywania
●	Niski poziom naładowania baterii i start/stop sterowanie funkcją M w trakcie wykonywania
Wyłączona	Bateria naładowana oraz brak operacji start/stop sterowanego funkcją M w trakcie wykonywania
● ● ●	Błąd przeciężenia

DIODA LED STANU SONDY (PROBE STATUS)	
●	Sonda została wyzwolona
●	Sonda gotowa do pomiaru
● ● ●	Błąd przeciężenia

Opis symboli	
●	Ciągle świecąca
● ● ●	Blyskająca

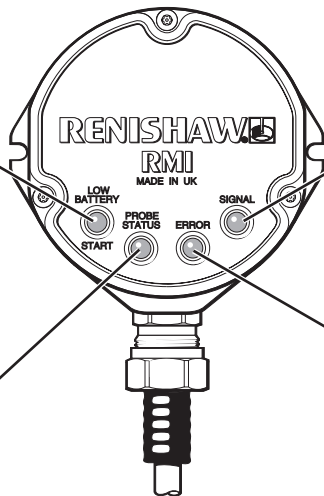

DIODA SYGNAŁU (SIGNAL)	
●	Doskonałe połączenie
●	Dobre połączenie
●	Słabe połączenie
Wyłączona	Brak sond
● ● ●	Praca w trybie wyszukiwania
● ● ● ●	Zostało wyszukane nowe współpracujące urządzenie z RMP
● ● ●	Błąd przeciężenia

DIODA BŁĘDU (ERROR)	
●	Błąd
Wyłączona	Brak błędu
● ● ●	Błąd przeciężenia



Vizuální diagnostika jednotky RMI-Q

LED DIODA NÍZKÉHO STAVU BATERIÍ/START	
Vypnuto	Baterie jsou v pořádku a není spuštěn žádný M-kód start/stop
●	Nizký stav baterií
●	Je spuštěn M-kód start/stop
●	Nizký stav baterií a je spuštěn M-kód start/stop
● ● ●	Chyba přetížení

LED DIODA STAVU SONDY	
●	Sonda sepnuta
●	Sonda v klidové poloze
● ● ●	Chyba přetížení

STAV SYSTÉMU – P1, P2, P3, P4	
Vypnuto	Identifikace prázdná
●	Identifikace obsazena, režim "stand by"
●	Identifikace obsazena, v provozu
●	Identifikace obsazena, chyba kompatibility 0,5 sekundy
● ● ●	Chyba volby
● ● ● ● ● ●	Probíhá párování/mazání, obsazeno
● ● ● ● ● ●	Probíhá párování, neobsazeno
● ● ● ● ● ●	Úspěšné párování, sonda obsazena
● ● ● ● ● ●	Mazání ukončeno, sonda neobsazena

Klíč k symbolům	
●	Svítil trvale
● ● ●	Bliká

LED DIODA SIGNÁLU	
Vypnuto	Žádná sonda nepracuje
	Dobrá komunikace
	Slabý signál
● ● ●	Chyba přetížení





LED DIODA CHYBY	
Vypnuto	Žádná chyba
●	Chyba
● ● ●	Chyba přetížení





RMI – vizuální diagnostika



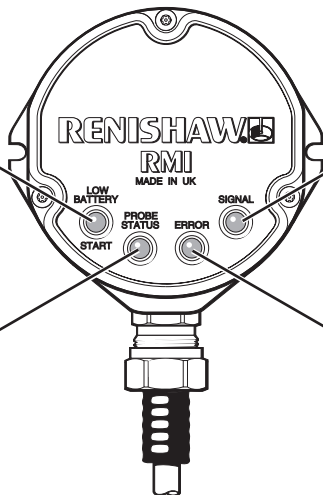

LED DIODA NÍZKÉHO STAVU BATERIÍ/START	
	Nízký stav baterií
	Je spuštěn M-kód start/stop
	Nízký stav baterií a je spuštěn M-kód start/stop
Vypnuto	Baterie jsou v pořádku a není spuštěn žádný M-kód start/stop
  	Chyba přetížení

Klíč k symbolům	
	Svítili trvale
  	Bliká

LED DIODA SIGNÁLU	
	Vynikající komunikace
	Dobrá komunikace
	Slabý signál
Vypnuto	Žádná sonda nepracuje
  	V režimu párování
   	Nové spárování se sondou RMP
  	Chyba přetížení



LED DIODA STAVU SONDY	
	Sonda sepnuta
	Sonda v klidové poloze
  	Chyba přetížení

LED DIODA CHYBY	
	Chyba
Vypnuto	Žádná chyba
  	Chyba přetížení



Визуальный контроль состояния устройства RMI-Q

Индикатор LOW BATTERY/ START (БАТАРЕЙКИ РАЗРЯЖЕНЫ/ПУСК)	
Выключен	Батарейки в норме, М-код пуска/останова не используется
●	Батареи разряжены
●	Выполняется М-код пуска/останова
●	Низкий уровень заряда, и пуск/останов по М-коду задействован
● ● ●	Перегрузка головки

ИНДИКАТОР PROBE STATUS (СОСТОЯНИЕ ДАТЧИКА)	
●	Датчик сработал
●	Датчик готов к измерениям
● ● ●	Перегрузка головки

Индикаторы состояния системы P1, P2, P3 и P4	
Выключен	Номер датчика не задан
●	Номер датчика задан, датчик в режиме ожидания
●	Номер датчика задан, датчик активен
●	Номер датчика задан, возникла ошибка 0,5 с совместимости
● ● ●	Ошибка выбора
● ● ● ● ● ●	Сброс и обнаружение в процессе, номер датчика задан
● ● ● ● ● ●	Обнаружение в процессе, номер датчика не задан
● ● ● ● ● ●	Обнаружение завершено, номер датчика задан
● ● ● ● ● ●	Сброс завершён, номер датчика не задан

Условные обозначения	
●	Постоянно включен
● ● ●	Мигает

ИНДИКАТОР SIGNAL (СИГНАЛ)	
выключен	Работающие датчики отсутствуют
	Допустимый уровень сигнала
	Низкое качество связи
● ● ●	Перегрузка головки

ИНДИКАТОР ERROR (ОШИБКА)	
Выключен	Нет ошибок
●	Ошибка
● ● ●	Перегрузка головки



Визуальный контроль состояния устройства RMI

Индикатор LOW BATTERY/START (БАТАРЕЙКИ РАЗЯЖЕНЫ/ПУСК)	
●	Батареи разряжены
●	М-код пуска/останова в действии
●	Батарейки разряжены, и М-код пуска/останова в действии
Выключен	Батарейки в норме, М-код пуска/останова не используется
● ● ●	Перегрузка головки

Условные обозначения	
●	Постоянно включен
● ● ●	Мигает

ИНДИКАТОР SIGNAL (СИГНАЛ)	
●	Хороший уровень сигнала
●	Допустимый уровень сигнала
●	Низкое качество связи
Выключен	Работающие датчики отсутствуют
● ● ●	В режиме обнаружения
● ● ● ● ●	Обнаружен новый датчик RMP
● ● ●	Перегрузка головки

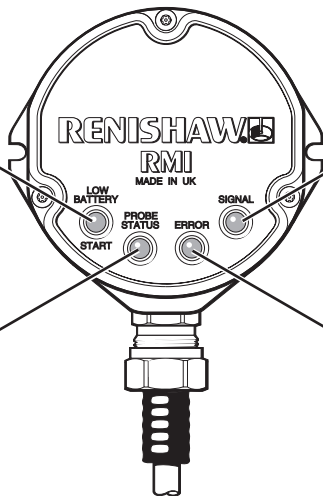

ИНДИКАТОР PROBE STATUS (СОСТОЯНИЕ ДАТЧИКА)	
●	Датчик сработал
●	Датчик готов к измерениям
● ● ●	Перегрузка головки

ИНДИКАТОР ERROR (ОШИБКА)	
●	Ошибка
Выключен	Нет ошибок
● ● ●	Перегрузка головки

RMI 目視診斷

指示燈的符號定義

●	恆亮
● ● ●	閃爍

低電量/啟動 LED 指示燈

●	電池電量低
●	M 碼開始/停止作業中
●	電池電量低且 M 碼開始/停止作業中
關閉	電池良好，且未進行 M 碼開始/停止作業
● ● ●	縱徑增悞

信號 LED 指示燈

●	通訊狀態良好
●	通訊良好
●	通訊不良
關閉	測頭未操作
● ● ●	在擷取模式下
● ● ● ● ●	擷取新配對的 RMP
● ● ●	縱徑增悞

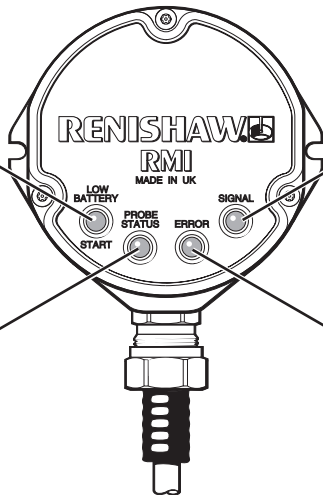

測頭狀態 LED 指示燈

●	測頭已觸發
●	測頭已就位
● ● ●	縱徑增悞

錯誤 LED 指示燈

●	錯誤
關閉	無錯誤
● ● ●	縱徑增悞

RMI-Q可视诊断

P1、P2、P3、P4系统状态LED指示灯

关	此位置无测头
●	此位置有测头，处于待机状态
●	此位置有测头，处于工作状态
●	此位置有测头，出现0.5秒兼容性错误
● ● ●	选择错误
● ● ● ● ● ●	等待配对/清除，此位置有测头
● ● ● ● ● ●	等待配对，此位置无测头
● ● ● ● ● ● ● ● ● ● ● ●	配对完成，此位置有测头
● ● ● ● ● ● ● ● ● ● ● ●	清除完成，此位置无测头



符号含义

●	持续亮起
● ● ●	闪烁

电池电压低/开启信号LED指示灯

关	电池电压正常，没有M代码开启/停止在执行
●	电池电压低
●	M代码开启/停止正在执行中
●	电池电压低，M代码开启/停止正在执行中
● ● ●	过载

信号LED指示灯

关	所有测头均未处于工作状态
	通信良好
	通信差
● ● ●	过载

测头状态LED指示灯

●	测头触发
●	测头复位
● ● ●	过载

错误LED指示灯

关	无错误
●	错误
● ● ●	过载



RMI可视诊断

符号含义

●	持续亮起
● ● ●	闪烁

信号LED指示灯

●	通信极好
●	通信良好
●	通信差
关	所有测头均未处于工作状态
● ● ●	在配对模式下
● ● ● ● ●	RMP获得新配对
● ● ●	过载

电池电压低/开启信号LED指示灯

●	电池电压低
●	M代码开启/停止正在执行中
●	电池电压低, M代码开启/停止正在执行中
关	电池电压正常, 没有M代码开启/停止在执行
● ● ●	过载

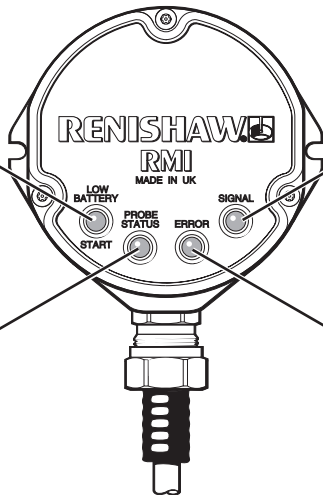

测头状态LED指示灯

●	测头触发
●	测头复位
● ● ●	过载

错误LED指示灯

●	错误
关	无错误
● ● ●	过载

RMI-Q 시각 진단

배터리 용량 부족/시동 LED	
끄기	배터리 용량이 충분하며 처리 중인 M 코드 시작/정지가 없음
●	배터리 용량 부족
●	M 코드 시작/정지 처리 중
●	배터리 용량 부족 및 M 코드 시작/정지 처리 중
● ● ●	중복 예리

프로브 상태 LED	
끄기	프로브가 트리거됨
●	프로브가 안착됨
● ● ●	중복 예리

P1, P2, P3, P4 시스템 상태 LED	
끄기	프로브 전체 꺼짐
●	프로브 전체 꺼짐, 대기 상태
●	프로브 전체 꺼짐, 측정 상태
●	프로브 전체 꺼짐, 호환 예리
● ● ●	선택 예리
● ● ● ● ● ● ●	설정 진행중 전체
● ● ● ● ● ● ●	설정 진행중 (프로브없음)
● ● ● ● ● ● ●	설정 완료, 프로브가 가득 참
● ● ● ● ● ● ●	해제 완료, 프로브가 비어 있음

기호 설명	
기호	설명
●	항상 꺼짐
● ● ● ● ● ● ●	깜빡거림

신호 LED	
기호	프로브가 작동하지 않음
●	통신 상태 양호
●	통신 상태 나쁨
● ● ● ● ● ● ●	중복 예리

오류 LED	
기호	오류 없음
●	오차
● ● ● ● ● ● ●	중복 예리



RMI 시각 진단

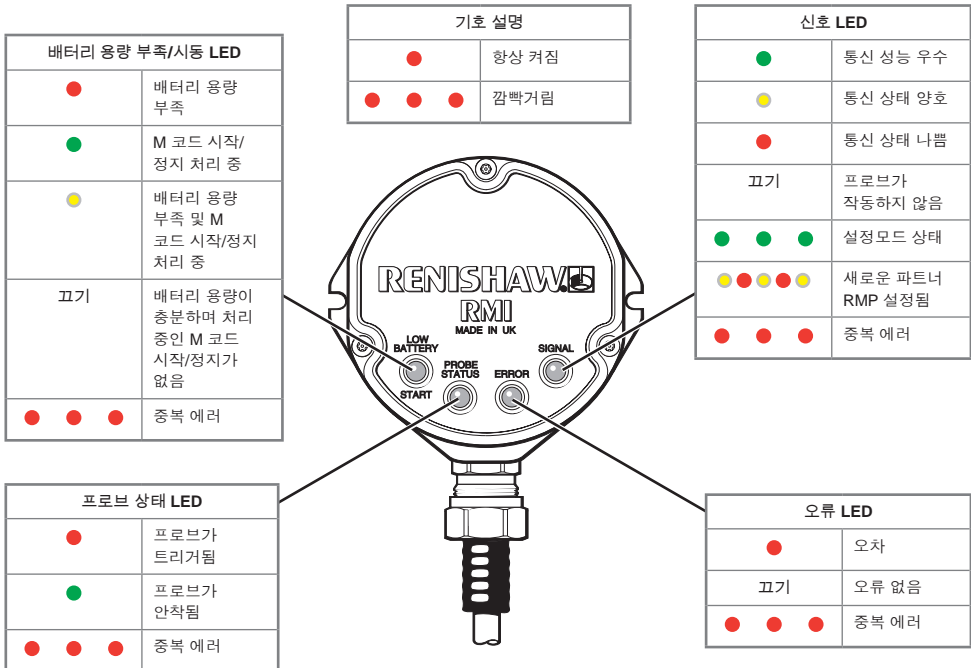

© 2007–2017 Renishaw plc. All rights reserved.

This document may not be copied or reproduced in whole or in part, or transferred to any other media or language, by any means, without the prior written permission of Renishaw plc.

The publication of material within this document does not imply freedom from the patent rights of Renishaw plc.

Disclaimer

RENISHAW HAS MADE CONSIDERABLE EFFORTS TO ENSURE THE CONTENT OF THIS DOCUMENT IS CORRECT AT THE DATE OF PUBLICATION BUT MAKES NO WARRANTIES OR REPRESENTATIONS REGARDING THE CONTENT. RENISHAW EXCLUDES LIABILITY, HOWSOEVER ARISING, FOR ANY INACCURACIES IN THIS DOCUMENT.

Trade marks

RENISHAW and the probe symbol used in the RENISHAW logo are registered trade marks of Renishaw plc in the United Kingdom and other countries. **apply innovation** and names and designations of other Renishaw products and technologies are trade marks of Renishaw plc or its subsidiaries.

Google Play and the Google Play logo are trademarks of Google Inc.

Apple and the Apple logo are trademarks of Apple Inc., registered in the U.S. and other countries. App Store is a service mark of Apple Inc., registered in the U.S. and other countries.

All other brand names and product names used in this document are trade names, trade marks, or registered trade marks of their respective owners.

Warranty

Equipment requiring attention under warranty must be returned to your equipment supplier.

Unless otherwise specifically agreed in writing between you and Renishaw, if you purchased the equipment from a Renishaw company, the warranty provisions contained in Renishaw's CONDITIONS OF SALE apply. You should consult these conditions in order to find out the details of your warranty but, in summary, the main exclusions from the warranty are if the equipment has been:

- neglected, mishandled or inappropriately used; or
- modified or altered in any way except with the prior written agreement of Renishaw.

If you purchased the equipment from any other supplier, you should contact them to find out what repairs are covered by their warranty.

© 2007–2017 Renishaw plc. Alle Rechte vorbehalten.

Dieses Dokument darf ohne vorherige schriftliche Genehmigung von Renishaw plc weder ganz noch teilweise kopiert oder vervielfältigt werden; oder auf irgendeine Weise auf andere Medien oder in eine andere Sprache übertragen werden.

Die Veröffentlichung von Material dieses Dokuments bedeutet keine Befreiung von der Verpflichtung, die Patentrechte der Renishaw plc zu beachten.

Haftungsausschluss

RENISHAW IST UM DIE RICHTIGKEIT UND AKTUALITÄT DIESES DOKUMENTS BEMÜHT, ÜBERNIMMT JEDOCH KEINERLEI ZUSICHERUNG BEZÜGLICH DES INHALTS. EINE HAFTUNG ODER GARANTIE FÜR DIE AKTUALITÄT, RICHTIGKEIT UND VOLLSTÄNDIGKEIT DER ZUR VERFÜGBAR GESTELLTEN INFORMATIONEN IST FOLGLICH AUSGESCHLOSSEN.

Marken

RENISHAW und das Messtaster-Symbol, wie sie im RENISHAW-Logo verwendet werden, sind eingetragene Marken von Renishaw plc im Vereinigten Königreich und anderen Ländern. **apply innovation** sowie Namen und Produktbezeichnungen von anderen Renishaw Produkten sind Schutzmarken von Renishaw plc und deren Niederlassungen.

Google Play und das Google Play-Logo sind Marken von Google Inc.

Apple and the Apple logo are trademarks of Apple Inc., registered in the U.S. and other countries. App Store is a service mark of Apple Inc., registered in the U.S. and other countries.

Alle anderen Handelsnamen und Produktnamen, die in diesem Dokument verwendet werden, sind Handelsnamen, Schutzmarken, oder registrierte Schutzmarken, bzw. eingetragene Marken ihrer jeweiligen Eigentümer.

Garantie

Produkte, die während der Garantiezeit Mängel aufweisen, sind an den Verkäufer zurückzugeben.

Für den Erwerb von Renishaw-Produkten von einer Gesellschaft der RENISHAW-Gruppe und sofern nicht ausdrücklich schriftlich zwischen Renishaw und dem Kunden vereinbart, gelten die Garantie- bzw. Gewährleistungsbedingungen der RENISHAW-Gruppe für den Verkauf von Produkten. Die Details der Garantie- bzw. Gewährleistungsbedingungen sind dort nachzulesen und zusammenfassend sind folgende Ausnahmen von der Garantie- bzw. Gewährleistungsverpflichtung festzuhalten:

- Fehlende Wartung, missbräuchlicher oder unangemessener Gebrauch sowie
- Modifikation oder sonstige Veränderungen ohne schriftliche Freigabe seitens Renishaw.

Falls Sie die Produkte von einem anderen Lieferanten erworben haben, können andere Gewährleistungs- und Garantiebedingungen gelten. Bitte kontaktieren Sie hierzu Ihren Lieferanten.

© 2007–2017 Renishaw plc. Reservados todos los derechos.

Este documento no puede copiarse o reproducirse en todo o en parte, o transferirlo a cualquier otro medio de comunicación o idioma, bajo ningún concepto, sin la autorización previa y por escrito de Renishaw plc.

La publicación de material en este documento no implica la exención de los derechos de patente de Renishaw plc.

Descargo de responsabilidades

RENISHAW HA TOMADO TODAS LAS MEDIDAS NECESARIAS PARA GARANTIZAR QUE EL CONTENIDO DE ESTE DOCUMENTO SEA CORRECTO Y PRECISO EN LA FECHA DE LA PUBLICACIÓN, NO OBSTANTE, NO OFRECE NINGUNA GARANTÍA NI DECLARACIÓN EN RELACIÓN CON EL CONTENIDO. RENISHAW RECHAZA LAS RESPONSABILIDADES LEGALES, COMO QUIERA QUE SURJAN, POR LAS POSIBLES IMPRECISIONES DE ESTE DOCUMENTO.

Marcas comerciales

RENISHAW y el símbolo de la sonda utilizados en el logotipo de **RENISHAW** son marcas registradas de Renishaw plc en el Reino Unido y en otros países. **apply innovation** y los nombres y designaciones de otros productos y tecnologías de Renishaw son marcas registradas de Renishaw plc o de sus filiales.

Google Play y el logotipo de Google Play son marcas comerciales de Google Inc.

Apple and the Apple logo are trademarks of Apple Inc., registered in the U.S. and other countries. App Store is a service mark of Apple Inc., registered in the U.S. and other countries.

Todas las marcas y nombres de producto usados en este documento son nombres comerciales, marcas comerciales, o marcas comerciales registradas de sus respectivos dueños.

Garantía

Los equipos que necesiten servicio técnico por garantía, han de ser devueltos al proveedor.

Salvo acuerdo expreso por escrito entre usted y Renishaw, si ha adquirido el equipo a través de una empresa de Renishaw, se aplicarán las disposiciones de garantía contenidas en las **CONDICIONES DE VENTA** de Renishaw. Debe consultar estas condiciones a fin de conocer los detalles de la garantía, pero en resumen las principales exclusiones de la garantía son si el equipo ha sido:

- descuidado, manejado o utilizado de manera inapropiada; o
- modificado o alterado en cualquier forma excepto con el previo acuerdo por escrito de Renishaw.

Si ha adquirido el equipamiento a través de cualquier otro proveedor, deberá contactar con el mismo para averiguar qué reparaciones están cubiertas por la garantía.

© 2007–2017 Renishaw plc. Tous droits réservés.

Ce document ne peut être copié ni reproduit, dans sa totalité ni en partie, ni transféré sous une autre forme ou langue, par des moyens quelconques, sans l'autorisation écrite de Renishaw plc.

La publication d'informations contenues dans ce document est assujettie aux droits de brevets Renishaw plc.

Dénégation

RENISHAW A FAIT DES EFFORTS CONSIDÉRABLES POUR S'ASSURER QUE LE CONTENU DE CE DOCUMENT EST CORRECT À LA DATE DE PUBLICATION, MAIS N'OFFRE AUCUNE GARANTIE ET N'ACCEPTE AUCUNE RESPONSABILITÉ EN CE QUI CONCERNE SON CONTENU. RENISHAW EXCLUT TOUTE RESPONSABILITÉ, QUELLE QU'ELLE SOIT, POUR TOUTE INEXACTITUDE CONTENUE DANS CE DOCUMENT.

Marques de fabrique

RENISHAW et l'emblème de palpeur utilisé dans le logo RENISHAW sont des marques déposées de Renishaw plc au Royaume Uni et dans d'autres pays. **apply innovation** ainsi que les noms et désignations d'autres produits et technologies Renishaw sont des marques déposées de Renishaw plc ou de ses filiales.

Google Play et le logo Google Play sont des marques de Google Inc.

Apple and the Apple logo are trademarks of Apple Inc., registered in the U.S. and other countries. App Store is a service mark of Apple Inc., registered in the U.S. and other countries.

Tous les noms de marques et noms de produits utilisés dans ce document sont des marques de commerce, marques de fabrique ou marques déposées de leurs propriétaires respectifs.

Garantie

Équipement exigeant attention pendant la garantie doit être retourné à votre fournisseur d'équipement.

Sauf accord spécifique écrit entre vous et Renishaw, si vous avez acheté l'équipement auprès de Renishaw les dispositions de garantie contenues dans les **CONDITIONS DE VENTE** Renishaw s'appliquent. Veuillez consulter ces conditions pour connaître les détails de votre garantie mais, en résumé, les exclusions principales de la garantie sont si l'équipement a été :

- négligé, mal traité ou utilisé de manière inapproprié; ou
- modifié ou changé de n'importe quelle façon sauf avec l'accord écrit antérieur de Renishaw.

Si vous avez acheté l'équipement auprès d'un autre fournisseur, veuillez le contacter afin de connaître quelles réparations sont couvertes selon leur garantie.

© 2007–2017 Renishaw plc. Tutti i diritti riservati.

È vietato copiare, riprodurre o trasmettere alcuna parte del documento in qualsiasi forma ed in qualsiasi lingua, per qualsivoglia scopo e con qualsiasi mezzo, senza l'espreso consenso della Renishaw plc.

La pubblicazione del materiale contenuto nel documento non implica libertà dai diritti di brevetto di Renishaw plc.

Limitazione di responsabilità

RENISHAW HA COMPIUTO OGNI RAGIONEVOLE SFORZO PER GARANTIRE CHE IL CONTENUTO DEL PRESENTE DOCUMENTO SIA CORRETTO ALLA DATA DI PUBBLICAZIONE, MA NON RILASCIA ALCUNA GARANZIA CIRCA IL CONTENUTO NE LO CONSIDERA VINCOLANTE. RENISHAW DECLINA OGNI RESPONSABILITÀ, DI QUALSIVOGLIA NATURA, PER QUALSIASI INESATTEZZA PRESENTE NEL DOCUMENTO.

Marchi

RENISHAW e il simbolo della sonda utilizzato nel logo RENISHAW sono marchi registrati di Renishaw plc nel Regno Unito e in altri paesi. **apply innovation**, nomi e definizioni di altri prodotti e tecnologie Renishaw sono marchi registrati di Renishaw plc o delle sue filiali.

Google Play e il logo di Google Play sono marchi di Google Inc.

Apple and the Apple logo are trademarks of Apple Inc., registered in the U.S. and other countries. App Store is a service mark of Apple Inc., registered in the U.S. and other countries.

Tutti gli altri nomi dei marchi e dei prodotti utilizzati in questo documento sono marchi commerciali o marchi registrati dei rispettivi proprietari.

Garanzia

Le apparecchiature che richiedano un intervento durante il periodo di garanzia devono essere rese al vostro fornitore.

Salvo diversamente concordato in forma scritta tra il Cliente e la Renishaw, l'acquisto di un prodotto da Renishaw implica l'applicazione delle clausole inerenti la garanzia riportate nelle CONDIZIONI DI VENDITA Renishaw. Potete consultarle per avere maggiori dettagli sulla garanzia del prodotto ma, in linea generale, le esclusioni principali si incontrano quando il prodotto:

- è stato trascurato, maneggiato in modo sbagliato o utilizzato in modo inappropriato oppure
- è stato modificato o alterato in qualsiasi modo senza il consenso scritto da parte di Renishaw.

In caso di acquisto del prodotto tramite altri fornitori, prendere contatto con gli stessi per sapere quale tipo di riparazioni è coperto dalla loro garanzia.

© 2007–2017 Renishaw plc. 無断転用禁止。

レニショーの書面による許可を事前に受けずに、本文書の全部または一部をコピー、複製、その他のいかなるメディアへの変換、その他の言語への翻訳をすることを禁止します。

本文書に掲載された内容は、Renishaw plc の特許権の使用許可を意味するものではありません。

お断り

レニショーでは、本書作成にあたり、細心の注意を払っておりますが、誤記等により発生するいかなる損害の責任を負うものではありません。

商標について

RENISHAW および **RENISHAW** ロゴに使用されているブロープシンボルは、英国およびその他の国における Renishaw plc の登録商標です。**apply innovation** およびレニショー製品およびテクノロジーの商品名および名称は、Renishaw plc およびその子会社の商標です。

Google Play および Google Play ロゴは、Google Inc. の商標です。

Apple and the Apple logo are trademarks of Apple Inc., registered in the U.S. and other countries. App Store is a service mark of Apple Inc., registered in the U.S. and other countries.

本文書内で使用されているその他のブランド名、製品名は全て各々のオーナーの商品名、標章、商標、または登録商標です。

保証について

保証期間内の製品の修理に関するお問い合わせは、製品の購入元へお願い致します。

特にお客様とレニショーの間で書面による合意がない場合、お客様が直接レニショーとそのグループ会社から製品を購入された場合は、お客様にはレニショーの販売条件に準じた製品保証が適用されます。お客様には保証内容を確認いただくため、この販売条件を熟読して頂く必要があります。しかし要約すると保証適用範囲外となる主な条件は、製品が下記の状態にある場合です。

- 放置されるか、誤った方法で扱われるか、不適切に使用されていた場合
- 事前にレニショーが書面で合意した場合を除いて、製品を改造したり本来の仕様と違う方法で使用された場合。

もしお客様が製品をその他の業者から購入された場合、その業者の保証条件によりどのような修理が受けられるのか連絡を取って確認下さい。

© 2007–2017 Renishaw plc. Wszelkie prawa zastrzeżone.

Kopiowanie niniejszego dokumentu, jego reprodukcja w całości bądź w części, a także przenoszenie na inne nośniki informacji lub tłumaczenie na inne języki z użyciem jakichkolwiek metod bez uprzedniej pisemnej zgody firmy Renishaw jest zabronione.

Publikacja materiałów w ramach niniejszego dokumentu nie implikuje uchylenia praw patentowych firmy Renishaw plc.

Zastrzeżenie

FIRMA RENISHAW DOŁOŻYŁA WSZELKICH STARAŃ, ABY ZAPEWNIĆ POPRAWNOŚĆ TREŚCI TEGO DOKUMENTU W DNIU PUBLIKACJI, JEDNAK NIE UDZIELA ŻADNYCH GWARANCJI ODNOŚNIE TEJ TREŚCI. FIRMA RENISHAW NIE PONOSI ŻADNEJ ODPOWIEDZIALNOŚCI, W JAKIMKOLWIEK STOPNIU, ZA EWENTUALNE BŁĘDY ZAWARTE W NINIEJSZYM DOKUMENCIE.

Znaki towarowe

RENISHAW oraz symbol sondy wykorzystany w logo firmy Renishaw są zastrzeżonymi znakami towarowymi firmy Renishaw plc w Wielkiej Brytanii i innych krajach. **apply innovation** oraz inne nazwy i oznaczenia produktów i technologii Renishaw są znakami towarowymi firmy Renishaw plc oraz jej filii.

Google Play i logo Google Play są znakami towarowymi firmy Google Inc.

Apple and the Apple logo are trademarks of Apple Inc., registered in the U.S. and other countries. App Store is a service mark of Apple Inc., registered in the U.S. and other countries.

Wszelkie inne nazwy marek oraz nazwy produktów użyte w niniejszym dokumencie są nazwami towarowymi, znakami towarowymi lub zastrzeżonymi znakami towarowymi należącymi do ich właścicieli.

Gwarancja

Sprzęt wymagający sprawdzenia w ramach gwarancji należy zwrócić dostawcy.

Przy zakupie sprzętu od firmy Renishaw obowiązują, o ile nie uzgodniono inaczej na piśmie, postanowienia gwarancji zawarte w **WARUNKACH SPRZEDAŻY** firmy Renishaw. Należy zapoznać się ze szczegółami gwarancji. Główne wyłączenia z odpowiedzialności gwarancyjnej występują, jeżeli sprzęt był:

- zaniedbywany, nieumiejętnie się z nim obchodzono, był nieprawidłowo użytkowany lub
- był modyfikowany lub w jakikolwiek sposób zmieniany, chyba że na podstawie wcześniejszej zgody firmy Renishaw.

Przy zakupie sprzętu od innego dostawcy, należy skontaktować się z nim w celu uzyskania szczegółów gwarancji.

© 2007–2017 Renishaw plc. Všechna práva vyhrazena.

Tento dokument ani žádná jeho část nesmí být bez předchozího písemného svolení společnosti Renishaw plc žádným způsobem kopírována, reprodukována ani převáděna na jiné médium či překládána do jiného jazyka.

Ze zveřejnění materiálu v tomto dokumentu nevyplývá osvobození od patentových práv společnosti Renishaw plc.

Zřeknutí se záruk

SPOLEČNOST RENISHAW VYNALOŽILA ZNAČNÉ ÚSILÍ K ZAJIŠTĚNÍ SPRÁVNOSTI OBSAHU TOHOTO DOKUMENTU K DATU VYDÁNÍ, ALE NEPOSKYTUJE ŽÁDNÉ ZÁRUKY ČI FORMY UJIŠTĚNÍ TÝKAJÍCÍ SE OBSAHU. SPOLEČNOST RENISHAW VYLUČUJE ODPOVĚDNOST, JAKKOLI VZNIKLOU, ZA JAKÉKOLI NEPŘESNOSTI V TOMTO DOKUMENTU.

Ochranné známky

RENISHAW a emblém sondy použitý v logu Renishaw jsou registrovanými ochrannými známkami společnosti Renishaw plc ve Spojeném království a v jiných zemích. **apply innovation** a názvy a jiná označení Renishaw produktů a technologií jsou ochrannými známkami společnosti Renishaw plc a jejich dceřiných společností.

Google Play a logo Google Play jsou ochranné známky společnosti Google Inc.

Apple and the Apple logo are trademarks of Apple Inc., registered in the U.S. and other countries. App Store is a service mark of Apple Inc., registered in the U.S. and other countries.

Všechny ostatní názvy značek a produktů použité v tomto dokumentu jsou obchodními názvy, ochrannými známkami nebo registrovanými ochrannými známkami příslušných vlastníků.

Záruka

Zařízení vyžadující záruční opravu musí být předáno dodavateli.

Pokud není výslovně písemně stanoveno jinak, při zakoupení přístroje přímo od společnosti Renishaw se záruka stanovuje dle prodejních podmínek Renishaw. Ohledně podrobností o záruce se prosím informujte u místní pobočky Renishaw. V souhrnu hlavní výjimky ze záruky jsou, pokud zařízení bylo:

- zanedbáno, bylo s ním špatně zacházeno, nebo se nevhodně používalo,
- změněno nebo jinak upraveno bez předchozího písemného souhlasu společnosti Renishaw.

Pokud jste si zařízení zakoupili od jiného dodavatele, měli byste ho zkontakovat a zjistit na jaké opravy se vztahuje jejich záruka.

© 2007–2017 Renishaw plc. Все права защищены.

Запрещается копирование или воспроизведение настоящего документа целиком или частично, а также его перенос на какие-либо другие носители или перевод на другой язык каким бы то ни было образом без предварительного письменного разрешения компании Renishaw plc.

Публикация материалов из данного документа не освобождает от соблюдения патентных прав компании Renishaw plc.

Отказ от ответственности

КОМПАНИЯ RENISHAW ПРИЛОЖИЛА ЗНАЧИТЕЛЬНЫЕ УСИЛИЯ ДЛЯ ОБЕСПЕЧЕНИЯ ПРАВИЛЬНОСТИ ИНФОРМАЦИИ, СОДЕРЖАЩЕЙСЯ В ДАННОМ ДОКУМЕНТЕ НА ДАТУ ЕГО ПУБЛИКАЦИИ. ОДНАКО КОМПАНИЯ НЕ ПРЕДОСТАВЛЯЕТ НИКАКИХ ГАРАНТИЙ ИЛИ СООБЩЕНИЙ В ОТНОШЕНИЯ СОДЕРЖАНИЯ НАСТОЯЩЕГО ДОКУМЕНТА. КОМПАНИЯ RENISHAW СНИМАЕТ С СЕБЯ ВСЯКУЮ ОТВЕТСТВЕННОСТЬ ЗА ЛЮБЫЕ НЕТОЧНОСТИ В ДАННОМ ДОКУМЕНТЕ.

Торговые марки

RENISHAW и эмблема в виде контактного датчика, входящая в состав фирменного знака RENISHAW, являются зарегистрированными торговыми марками компании Renishaw plc в Соединенном Королевстве и других странах. **apply innovation** а также названия и обозначения изделий и технологий компании Renishaw являются торговыми марками компании Renishaw plc или ее подразделений.

Google Play и логотип Google Play являются товарными знаками корпорации Google Inc.

Apple and the Apple logo are trademarks of Apple Inc., registered in the U.S. and other countries. App Store is a service mark of Apple Inc., registered in the U.S. and other countries.

Все остальные торговые марки и названия изделий, встречающиеся в содержании настоящего документа, являются торговыми наименованиями, знаками обслуживания, торговыми марками или зарегистрированными торговыми марками их соответствующих владельцев.

Гарантийные обязательства

Оборудование, нуждающееся в техобслуживании или ремонте в течение гарантийного срока, подлежит возврату поставщику этого оборудования.

Если между клиентом и компанией Renishaw не согласовано явно иное в письменном виде, то в случае покупки оборудования у компании Renishaw действуют гарантийные условия, содержащиеся в УСЛОВИЯХ ПРОДАЖИ компании Renishaw. Необходимо ознакомиться с этими условиями для выяснения всех деталей имеющейся гарантии; ниже в сжатом виде приведены исключения из гарантии, которые возникают в результате того, что имело место следующее:

- небрежное или неправильное обращение, нецелевое использование или
- любая модификация или изменение оборудования, за исключением случаев, когда имеется предварительное письменное согласие от компании Renishaw.

Если оборудование было приобретено у альтернативного поставщика, то необходимо обращаться к этому поставщику для выяснения того, какие виды ремонта покрываются предоставляемой им гарантией.

© 2007–2017 Renishaw plc. 保留所有權利。

未經 Renishaw plc 公司事先書面許可，不得以任何形式，將本文檔部分或全部複製或轉到任何其他媒介或語言。

出版本文件所含資料並不暗示 Renishaw 公司放棄對這些資料擁有的專利權。

免責條款

RENISHAW 竭力確保在發佈日期時，此份文件內容之準確性及可靠性，但對文件內容之準確性及可靠性將不做任何擔保。RENISHAW 概不會就此文件內容之任何不正確或遺漏所引致之任何損失或損害承擔任何法律責任。

商標

RENISHAW 及 RENISHAW 公司徽標中的測頭符號是 Renishaw 公司在英國及其他國家或地區的註冊商標。**apply innovation**、及其他 Renishaw 產品和技術的名稱與命名是 Renishaw plc 及旗下子公司的商標。

Google Play 和 Google Play 標誌均為 Google Inc. 的商標。

Apple and the Apple logo are trademarks of Apple Inc., registered in the U.S. and other countries. App Store is a service mark of Apple Inc., registered in the U.S. and other countries.

本文件中使用的所有其他品牌名稱和產品名稱為各自所有者的商品名稱、服務標誌、商標或註冊商標。

保固

在保固期限內的設備若需要服務支援，應該將其送回您的設備供應商來處理。

除非您與 Renishaw 雙方訂定有特別的條款，否則若您向 Renishaw 公司所採購的設備其所適用之保固條款將會包含在 Renishaw 的“銷售條件”中。您應該諮詢相關保固條件已確認您的保固內容，但總體而言，設備若有下列主要情形時，將不在保固範圍內：

- 因疏忽、處理失當或使用不當；抑或
- 未經事先取得 Renishaw 的同意，將設備以任何方式修改或更動。

若您的設備是採購自其他的供應商，您應該與他們取得聯繫，以詳細了解其保固條款所包含的維修內容。

© 2007–2017 Renishaw plc. 版权所有。

本文档未经Renishaw plc事先书面许可，不得以任何形式，进行部分或全部复制或转换为任何其他媒体形式或语言。

出版本文档所含材料并不意味着Renishaw plc放弃对其所拥有的专利权。

免责声明

RENISHAW已尽力确保发布之日此文档的内容准确无误，但对其内容不做任何担保或陈述。RENISHAW不承担任何由本文档中的不准确之处以及无论什么原因所引发的问题的相关责任。

商标

RENISHAW标识中使用的**RENISHAW**和测头图案为Renishaw plc在英国及其他国家或地区的注册商标。**apply innovation**及Renishaw其他产品和技术的名称与标识为Renishaw plc或其子公司的商标。

Google Play 和 Google Play 徽标均为 Google Inc. 的商标。

Apple and the Apple logo are trademarks of Apple Inc., registered in the U.S. and other countries. App Store is a service mark of Apple Inc., registered in the U.S. and other countries.

本文档中使用的所有其他品牌名称和产品名称均为其各自所有者的商品名、商标或注册商标。

保修

属于保修范围的产品如需维修，必须将产品送到设备供应商处进行处理。

除非您与雷尼绍明确达成书面协议，否则，如果您从雷尼绍公司购买了设备，雷尼绍《销售条款》中包含的保修条款均适用。您应当参阅这些条款来了解保修详情，但概括起来，如果设备出现以下状况，则不在保修范围内：

- 疏忽、操作不当或使用不当；或者
- 未经雷尼绍授权，擅自对产品进行任何形式的修改或更改。

如果您从任何其他供应商处购买了设备，应联系他们了解其保修范围内的维修。

© 2007–2017 Renishaw plc. All rights reserved.

Renishaw plc의 사전 서면 동의 없이는 어떠한 방법으로도 이 문서의 일부 또는 전체를 복사 또는 재생하거나 다른 매체나 언어로 변환할 수 없습니다.

본 문서에 실린 모든 자료는 Renishaw plc의 특허권 아래에 있습니다.

면책조항

레니쇼(Renishaw)는 출판일 당시의 본 문서의 정확성에 최선을 다했지만, 그에 대한 보증이나, 향후 어떠한 방식으로든 발생될 수 있는 오류에 대한 책임을 지지 않습니다.

상표

RENISHAW 로고에 사용된 **RENISHAW**와 **프로브 엠블럼**은 영국과 기타 국가에서 Renishaw plc의 등록 상표입니다.

apply innovation과 레니쇼 제품 및 기술에 적용된 명칭은 Renishaw plc 및 지사의 등록 상표입니다.

Google Play 및 Google Play 로고는 Google Inc.의 상표입니다.

Apple and the Apple logo are trademarks of Apple Inc., registered in the U.S. and other countries. App Store is a service mark of Apple Inc., registered in the U.S. and other countries.

이 문서에 사용된 모든 상표 이름과 제품 이름은 해당 소유주의 상호, 상표 또는 등록 상표입니다.

품질보증

품질보증 기간 내에 수리가 요구되는 제품은제품 공급업체에 반품해야 합니다.

Renishaw 사에서 제품을 구매한 경우 귀하와Renishaw 간 별도의 서면 합의가 없는 한Renishaw 의 매매조건에 명시된 보증 조항이적용됩니다.품질보증에 대한 자세한 내용, 특히 제품을 다음과 같이 취급하는 경우 이러한조항을 확인하여 품질보증에서 제외되는 사항을파악해야 합니다.

- 방치, 잘못된 관리 또는 부적절한 사용
- Renishaw 의 사전 서면 동의 없이 어떤방식으로도 수정 또는 변경.

다른 공급업체로부터 제품을 구매한 경우 보증기간에 받을 수 있는 수리 서비스에 대해서도해당 조항을 참조해야 합니다.

Patents

Features of RMP600 and features of similar products are the subject of one or more of the following patents and/or patent applications:

CN 100416216	EP 1185838	IN 215787	KR 1001244
CN 100466003	EP 1373995	IN 234921	TW I333052
CN 101142461	EP 1425550	IN 8707/DELNP/2008	US 6776344
CN 101171493	EP 1457786	IN 6963/DELNP/2007	US 6941671
CN 101198836	EP 1477767	IN 1869/DELNP/2008	US 7145468
CN 101287958	EP 1477768	IN 1870/DELNP/2008	US 7285935
CN 101476859	EP 1576560	IN 8669/DELNP/2007	US 7316077
CN 101482402	EP 1613921	IN 9914/DELNP/2007	US 7441707
	EP 1701234	IN 2518/DELNP/2008	US 7486195
	EP 1734426	JP 3967592	US 7603789
	EP 1804020	JP 4237051	US 7665219
	EP 1866602	JP 4575781	US 7689379
	EP 1880163	JP 4754427	US 7792654
	EP 1893937	JP 4773677	US 7812736
	EP 1931936	JP 4851488	US 7821420
	EP 1988439	JP 4852411	US 8140287
	EP 2154471	JP 5238749	US 9140547
	EP 2216761	JP 5283501	
		JP 5308811	
		JP 5357541	
		JP 5390719	
		JP 5611297	

Renishaw plc

New Mills, Wotton-under-Edge
Gloucestershire, GL12 8JR
United Kingdom

T +44 (0) 1453 524524

F +44 (0) 1453 524901

E uk@renishaw.com

www.renishaw.com

RENISHAW 
apply innovation™

For worldwide contact details, visit
www.renishaw.com/contact



H - 5312 - 8500 - 08