

Equator™ 300 Versandhinweise

www.renishaw.de/gauging

Sollten in der Equator Originalverpackung Teile fehlen oder beschädigt sein, kann ein neues System unter Verwendung der folgenden Artikelnummern bestellt werden:

- Equator 300 - A-5504-0223
- Equator 300 mit extra Höhe - A-5504-0225

Versenden Sie das Equator Gerät **niemals** ohne die vollständige Verpackung.

Das Equator Paket **muss** vor dem Versand **auf einer Palette gesichert werden**. Wenn Sie keine Palette beschaffen können, wenden Sie sich bitte an Renishaw.

Zu versendendes Zubehör **muss getrennt verschickt werden**. Dazu gehören unter anderem die Aufspannplatte, Controller, Kabel, Messtastersätze und Joystick/Not-Stopp Schalter.

Inhalt

A - Unterer Deckel

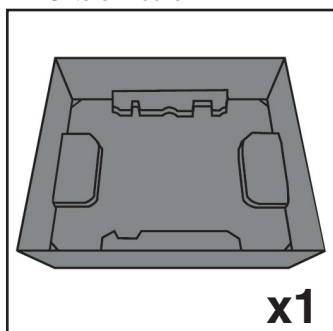

B - Oberer Deckel

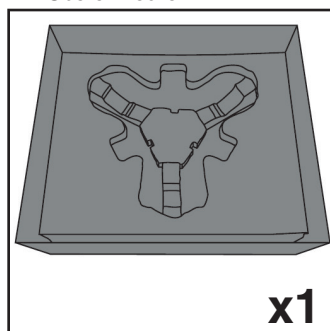

C - Behälter

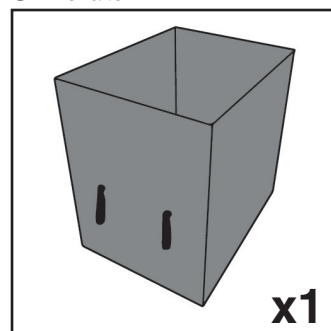

D - Bewegungsplattform-Einsatz

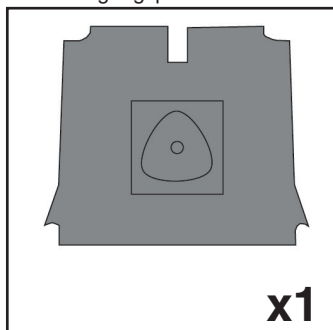

E - Tasche

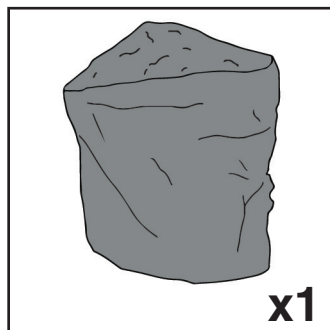

F - Plattformhalterung

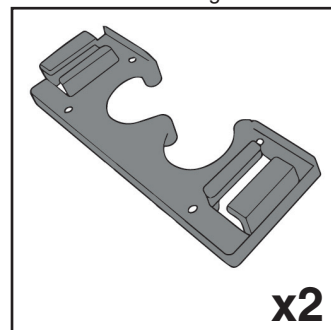

G - Gurt für Bewegungsplattform

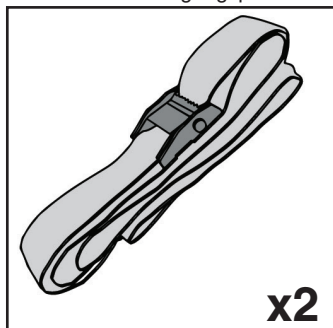

H - Spanngurt

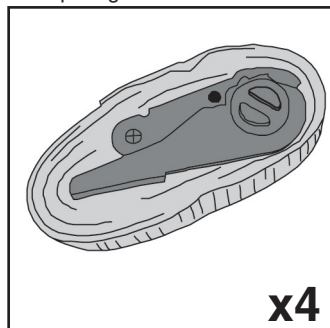

I - Schwarze Eckenstütze

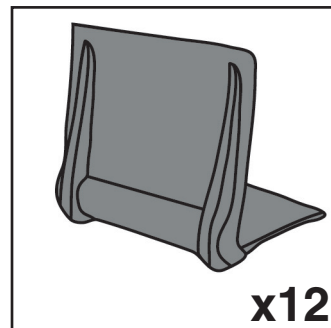

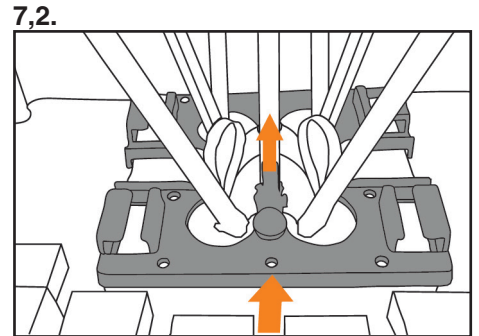
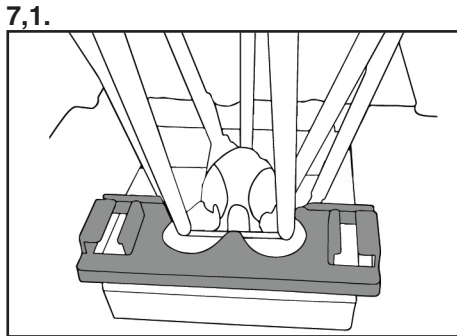
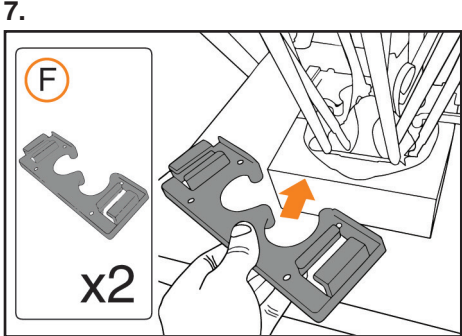
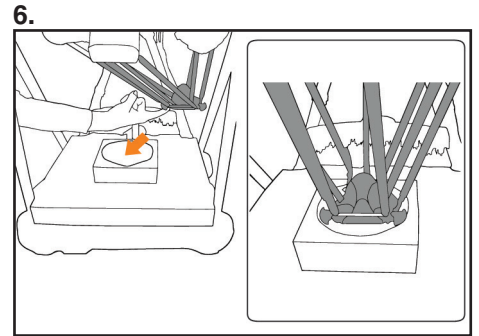
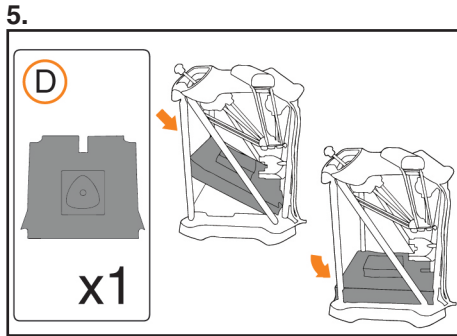
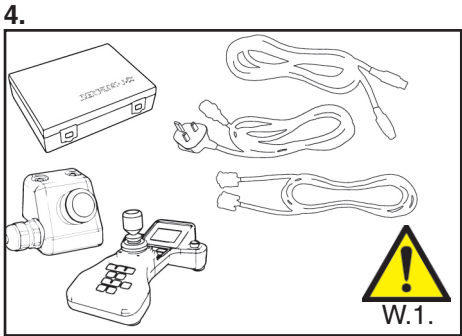
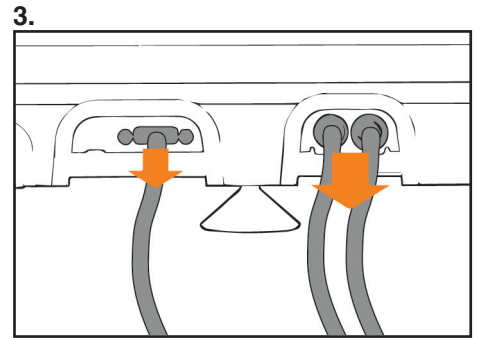
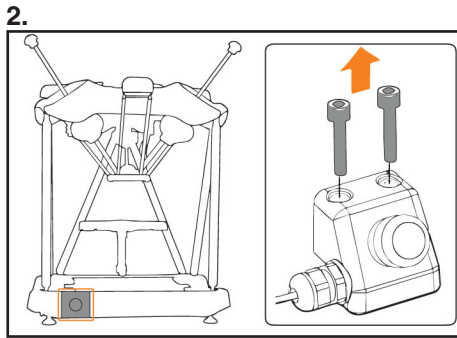
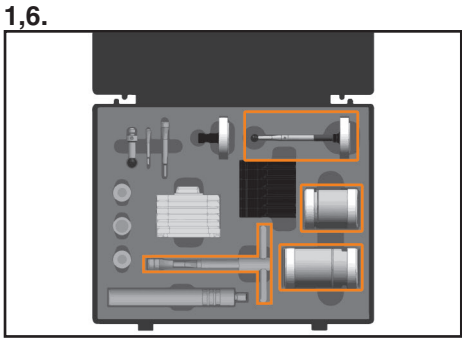
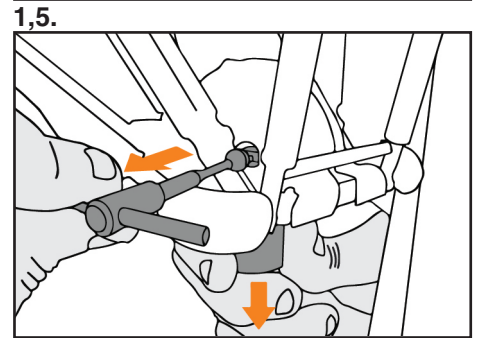
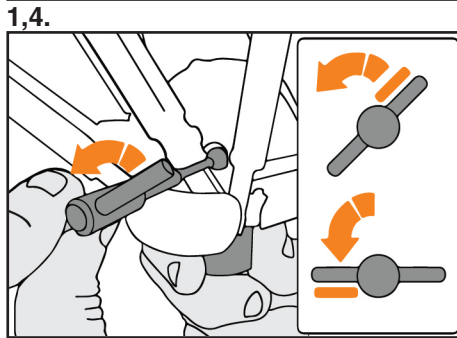
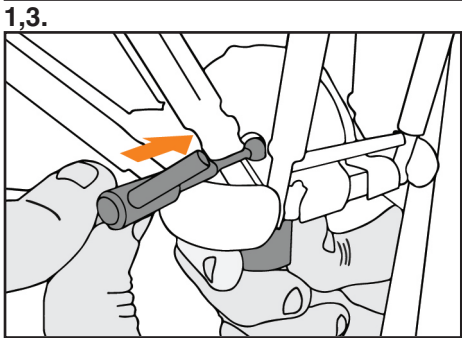
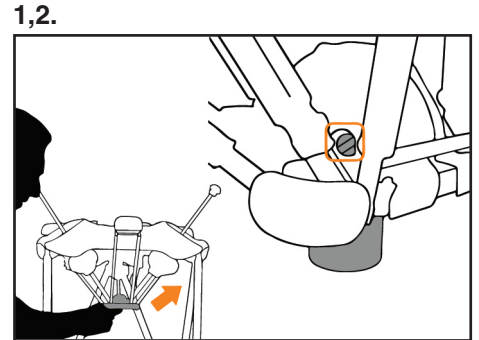
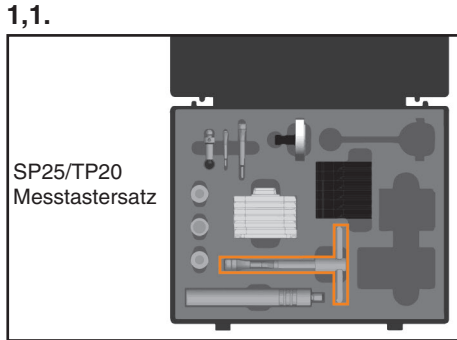
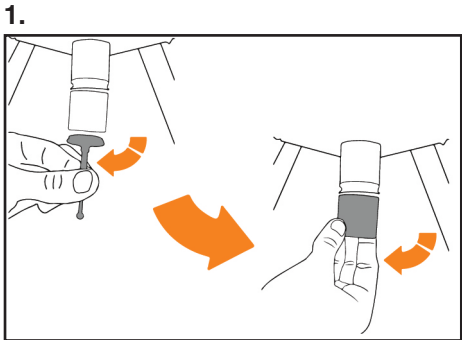
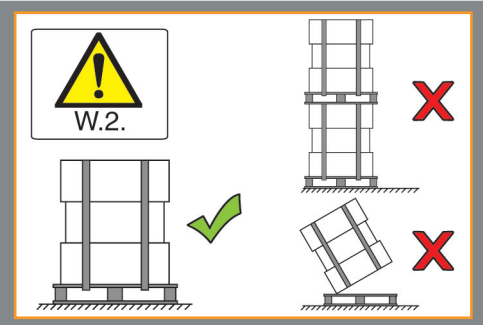
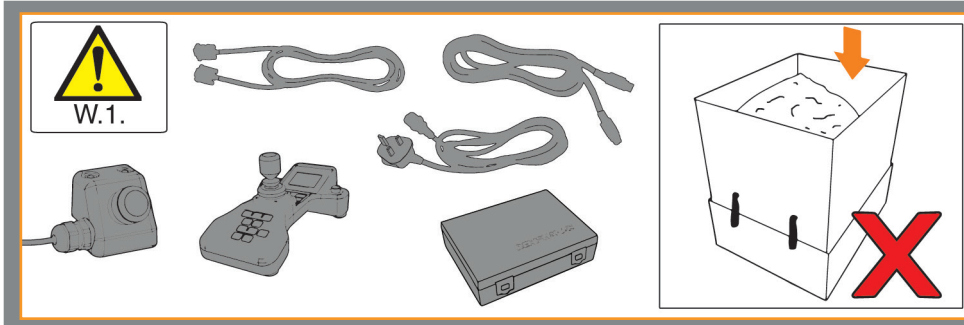

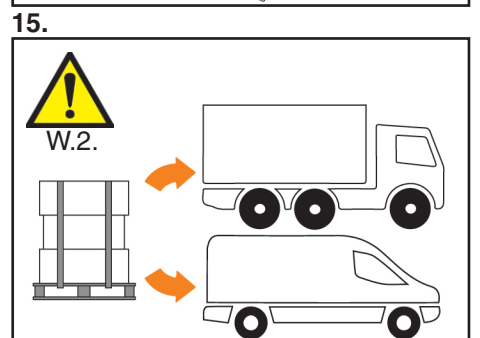
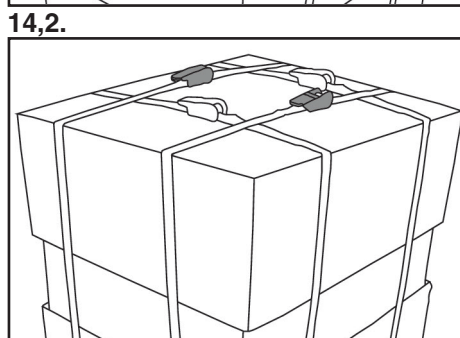
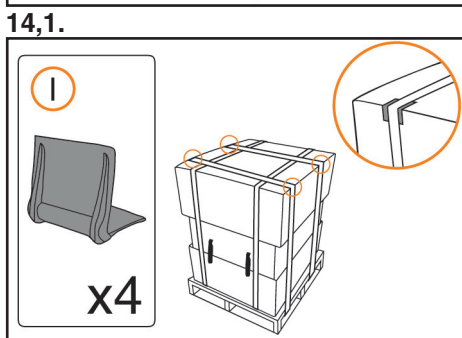
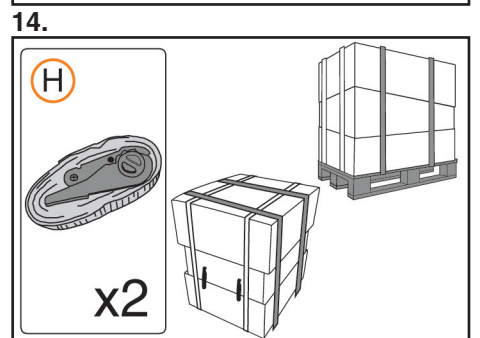
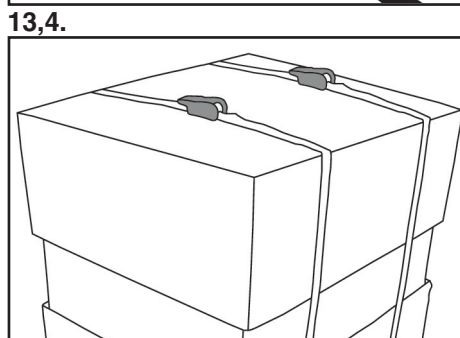
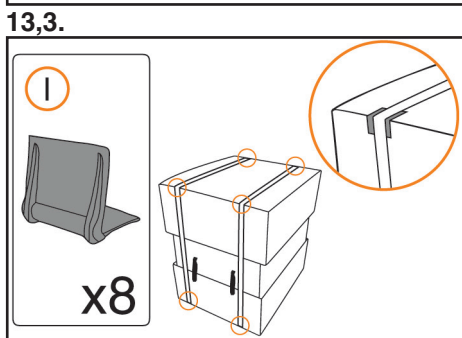
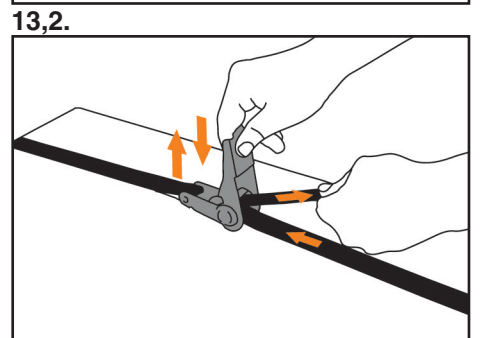
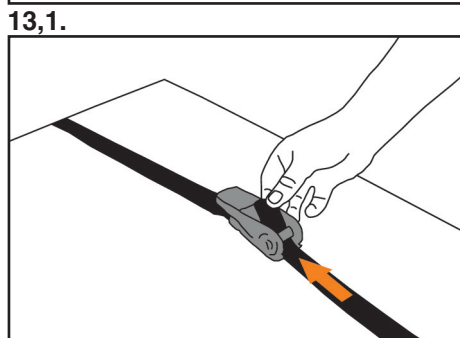
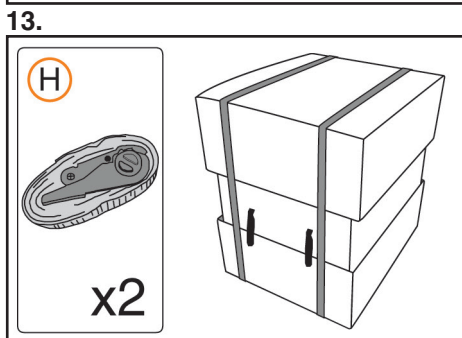
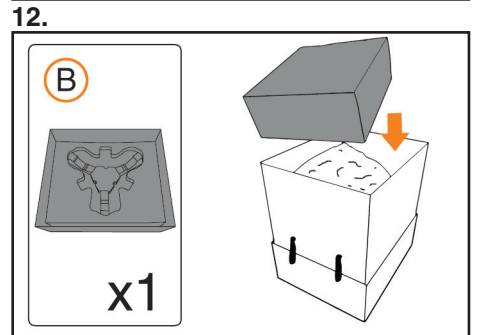
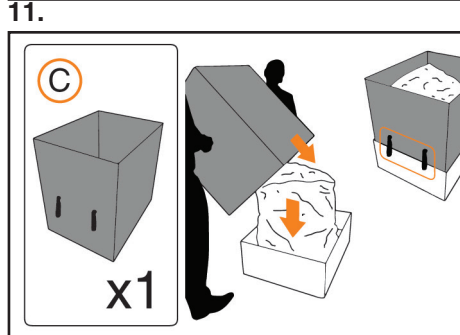
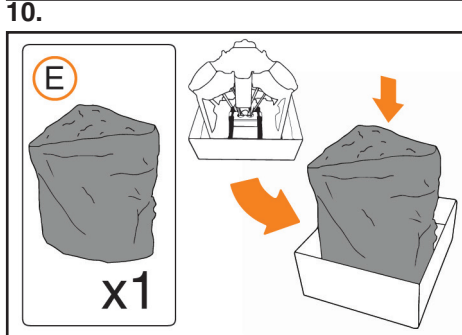
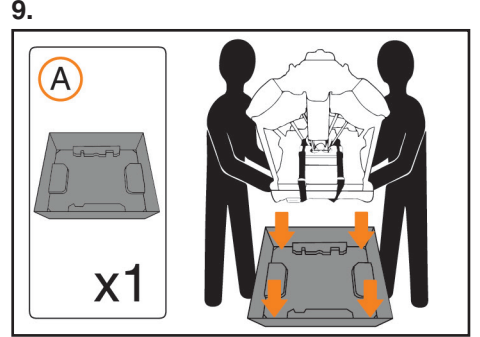
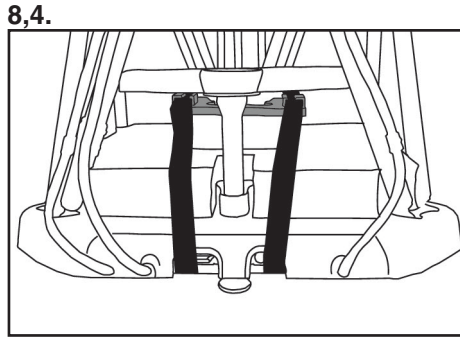
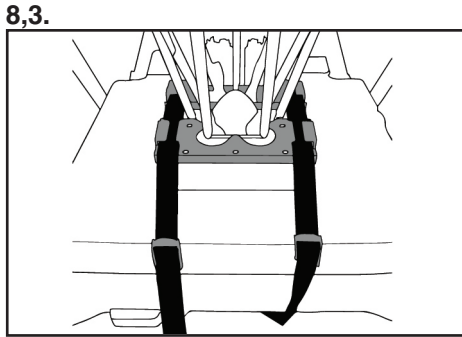
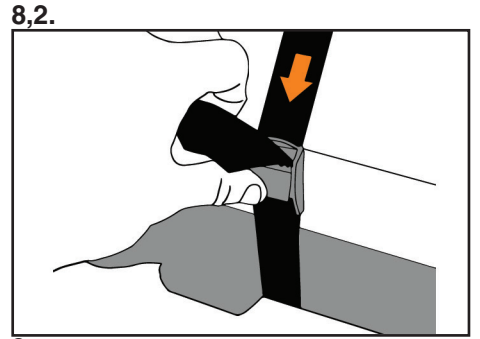
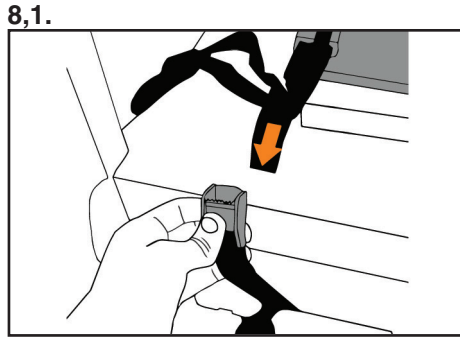
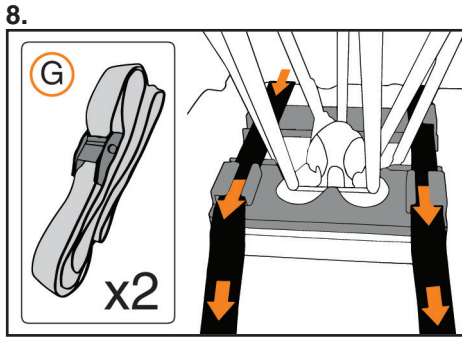

Über Renishaw

Renishaw ist ein weltweit marktführendes Unternehmen im Bereich Fertigungstechnologie und steht für Innovationen in Produktentwicklung und -fertigung. Seit der Gründung im Jahre 1973 liefert Renishaw Spitzenprodukte zur Steigerung der Prozessproduktivität und Erhöhung der Produktqualität und bietet kostengünstige Automatisierungslösungen an.

Ein weltweites Netzwerk an Tochtergesellschaften und Vertretungen bietet den Kunden vor Ort einen schnellen und kompetenten Service.

Produkte:

- Generative Fertigung und Vakuumgießen für Entwicklung, Prototypenbau und Kleinserienproduktion
- CAD/CAM und Scanner für die Dentaltechnik
- Messsysteme für hochgenaue Weg-, Winkel- und rotatorische Positionsbestimmung
- Aufspannsysteme für Koordinatenmessmaschinen und Prüfgeräte
- Fertigungsnahe Prüfgeräte für Serienteile
- Hochgeschwindigkeits-Lasermessungen und Überwachungssysteme für den Einsatz in rauen Umgebungen
- Laserinterferometer und Kreisformmesssysteme zur Prüfung der Genauigkeit von Werkzeugmaschinen und Koordinatenmessgeräten
- Roboter für neurochirurgische Anwendungen
- Messtastersysteme und Software zum automatischen Einrichten, Überwachen und Messen auf CNC-Werkzeugmaschinen
- Raman-Spektroskopie-Systeme für zerstörungsfreie Materialanalyse
- Sensoren-Systeme und Software für Messungen auf KMGs
- Tastereinsätze für Messanwendungen auf KMGs und Werkzeugmaschinen

Kontaktinformationen finden Sie unter www.renishaw.de/Renishaw-Weltweit



RENISHAW IST UM DIE RICHTIGKEIT UND AKTUALITÄT DIESES DOKUMENTS BEMÜHT, ÜBERNIMMT JEDOCH KEINERLEI ZUSICHERUNG BEZÜGLICH DES INHALTS. EINE HAFTUNG ODER GARANTIE FÜR DIE AKTUALITÄT, RICHTIGKEIT UND VOLLSTÄNDIGKEIT DER ZUR VERFÜGUNG GESTELLTEN INFORMATIONEN IST FOLGLICH AUSGESCHLOSSEN.

© 2016 Renishaw plc. Alle Rechte vorbehalten.

Renishaw behält sich das Recht vor, technische Änderungen ohne Vorankündigung vorzunehmen.

RENISHAW und das Messtaster-Symbol, wie sie im RENISHAW-Logo verwendet werden, sind eingetragene Marken von Renishaw plc im Vereinigten Königreich und anderen Ländern. apply innovation sowie Namen und Produktbezeichnungen von anderen Renishaw Produkten sind Schutzmarken von Renishaw plc und deren Niederlassungen.

Alle anderen Handelsnamen und Produktnamen, die in diesem Dokument verwendet werden, sind Handelsnamen, Schutzmarken, oder registrierte Schutzmarken, bzw. eingetragene Marken ihrer jeweiligen Eigentümer.



H - 5504 - 8601 - 03

Artikel-Nr.: H-5504-8601-03-A
Veröffentlicht: 03.2016