

RMP40 (QE) – rádiová sonda pro obráběcí stroje



Technické parametry

Hlavní využití	Kontrola a ustavení obrobku na obráběcích centrech a multifunkčních strojích.	
Přenos signálu	Bezdrátová technologie FHSS (rozšíření frekvenčního spektra přepínáním frekvence) Rádiová frekvence 2400 MHz až 2483,5 MHz	
Licence pro provoz rádiového zařízení	Velká Británie, EU, EFTA, Japonsko a USA (kromě Číny). Podrobnosti o dalších oblastech vám poskytne společnost Renishaw.	
Kompatibilní interface	Jednotka RMI-Q nebo RMI-QE integrující interface a přijímač.	
Dosah signálu	Až 15 m	
Doporučené doteky	Keramický, délky 50 mm až 150 mm	
Hmotnost (bez stopky)	včetně baterií	250 g
Možnosti zapnutí / vypnutí	Zapnutí rádiovým signálem → Zapnutí rotací →	Vypnutí rádiovým signálem nebo vypnutí časovačem Vypnutí rotací nebo vypnutí časovačem
Výdrž akumulátoru (2 x ½AA 3,6V lithium-thionyl chloridová)	V pohotovostním režimu	Max. 82 měsíců v závislosti na způsobu zapínání/vypínání.
	Nepřetržitý provoz	Max. 2 560 hodin v závislosti na způsobu zapínání/vypínání.
Směry snímání	±X, ±Y, +Z	
Opakovatelnost v jednom směru	1,00 μm 2σ ¹	
Spínací síla doteku^{2,3} XY nízká síla XY vysoká síla Směr +Z	0,50 N, 51 gf 0,90 N, 92 gf 5,85 N, 597 gf	
Prostředí	Schválení IP	IPX8, BS EN 60529:1992+A2:2013 (IEC 60529:1989+A1:1999+A2:2013)
	Hodnota IK (RMP40)	IK01 (EN/IEC 62262: 2002) [pro skleněný průzor]
	Hodnota IK (RMP40M)	IK02 (EN/IEC 62262: 2002) [pro skleněný průzor]
	Rozsah skladovacích teplot	-25 °C až +70 °C
	Rozsah pracovních teplot	+5 °C až +55 °C

¹ Měřicí výkon je testován za standardizovaných podmínek při rychlosti 480 mm/min s 50mm dotekem. V závislosti na požadavcích aplikace může být rychlost výrazně vyšší.

² Spínací síla, která může být v některých aplikacích významným parametrem, je síla, kterou působí dotek sondy na měřený dílec v okamžiku sepnutí sondy. Spínací síla dosahuje maxima po sepnutí sondy (přeběhu). Velikost síly závisí na různých proměnných, včetně měřicí rychlosti, zpomalení stroje a latence systému.

³ Toto jsou tovární nastavení, ruční nastavení není možné.

Další informace a nejlepší možnou podporu pro aplikace a dosažení nejvyššího výkonu vám poskytne společnost Renishaw nebo je naleznete přímo na adrese www.renishaw.cz/rmp40

Rozměry sondy RMP40

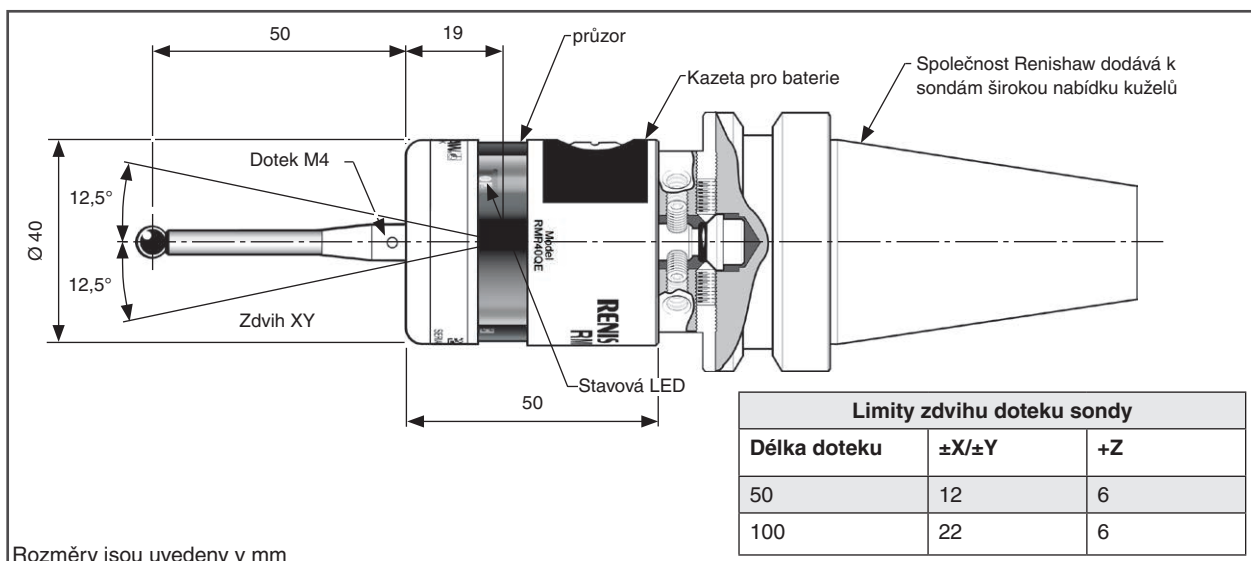

Rozsahy pokrytí signálem (RMP40)

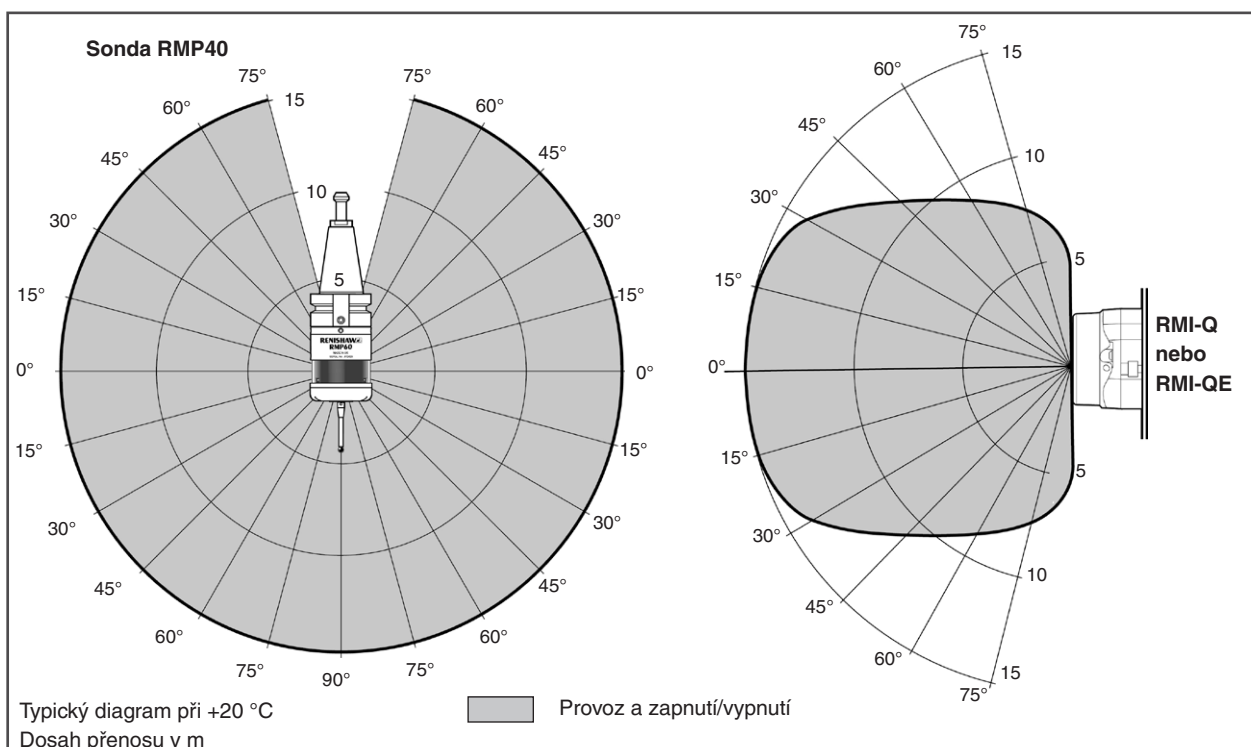

Náhradní díly a příslušenství

K dispozici je úplný sortiment náhradních dílů a příslušenství. Úplný seznam vám poskytne společnost Renishaw.

www.renishaw.cz/rmp40

#renishaw

+420 548 216 553

czech@renishaw.com

© 2022-2024 Renishaw plc. Všechna práva vyhrazena. Tento dokument se bez předchozího písemného souhlasu společnosti Renishaw nesmí kopírovat nebo reprodukovat, vcelku ani částečně, ani přenášet na jakékoli jiné médium či překládat do jiného jazyka.

RENISHAW® a symbol sondy jsou registrované ochranné známky společnosti Renishaw plc. Názvy produktů Renishaw, označení a značka „apply innovation“ jsou ochranné známky společnosti Renishaw plc nebo jejich dceřiných společností. Ostatní názvy značek, produktů nebo společností jsou ochrannými známkami příslušných vlastníků.

PŘESTOŽE BYLO PŘI VYDÁNÍ TOHOTO DOKUMENTU VYNALOŽENO ZNAČNÉ ÚSILÍ K OVĚŘENÍ JEHO PŘESNOSTI, VEŠKERÉ ZÁRUKY, PODMÍNKY, PROHLÁŠENÍ A ODPOVĚDNOST, VYPLYVAJÍCÍ Z JAKÉHOKOLI DŮVODU, JSOU VYLOUČENY V ROZSAHU PŘÍPUSTNÉM ZE ZÁKONA. SPOLEČNOST RENISHAW SI VYHRAZUJE PRÁVO PROVÁDĚT ZMĚNY TOHOTO DOKUMENTU A ZAŘÍZENÍ A/NEBO SOFTWARE A SPECIFIKACÍ ZDE UVEDENÝCH BEZ POVINNOSTI O TAKOVÝCH ZMĚNÁCH INFORMOVAT.

Renishaw plc. Registrováno v Anglii a Walesu. Číslo společnosti: 1106260. Registrované sídlo: New Mills, Wotton-under-Edge, Glos, GL12 8JR, UK.

Obj. číslo: H-6588-8207-01-A
Vydáno: 04.2024