

Uniwersalna wieża kalibracyjna



© 2017–2024 Renishaw plc. Wszelkie prawa zastrzeżone.

Kopiowanie i reprodukcja niniejszego dokumentu w całości lub w części, a także przenoszenie na inne nośniki lub tłumaczenie na inne języki z użyciem jakichkolwiek metod bez uprzedniej pisemnej zgody firmy Renishaw, są zabronione.

Publikacja materiałów w ramach niniejszego dokumentu nie implikuje uchylenia praw patentowych firmy Renishaw plc.

Zastrzeżenie

FIRMA RENISHAW DOŁOŻYŁA WSZELKICH STARAŃ, ABY ZAPEWNIĆ POPRAWNOŚĆ TREŚCI TEGO DOKUMENTU W DNIU PUBLIKACJI, JEDNAK NIE UDZIELA ŻADNYCH GWARANCJI ODNOŚNIE JEGO TREŚCI. FIRMA RENISHAW NIE PONOSI ŻADNEJ ODPOWIEDZIALNOŚCI, W JAKIMKOLWIEK STOPNIU, ZA EWENTUALNE BŁĘDY ZAWARTE W NINIEJSZYM DOKUMENCIE.

Znaki towarowe

RENISHAW® i symbol sondy wykorzystany w logo RENISHAW są zastrzeżonymi znakami towarowymi spółki Renishaw plc w Wielkiej Brytanii oraz w innych krajach.

apply innovation jest znakiem towarowym firmy Renishaw plc.

Wszelkie inne nazwy marek oraz nazwy produktów użyte w niniejszym dokumencie są nazwami towarowymi, znakami usługowymi, znakami towarowymi albo zastrzeżonymi znakami towarowymi należącymi do ich właścicieli.

Opakowanie

Aby pomóc użytkownikowi końcowemu w recyklingu i utylizacji materiałów użytych w różnych elementach opakowania, poniżej przedstawiono zestawienie tych materiałów:

Element opakowania	Materiał	Kod zgodnie z 94/62/WE	Numer 94/62/WE
Skrzynia do przechowywania	Polipropylen	PP	5
Wkładki piankowe	Polietylen niskiej gęstości	LDPE	4

Numer katalogowy: H-1000-5474-02-A

Data wydania: 12.2024

Instrukcje montażu uniwersalnej wieży kalibracyjnej

Metoda 1

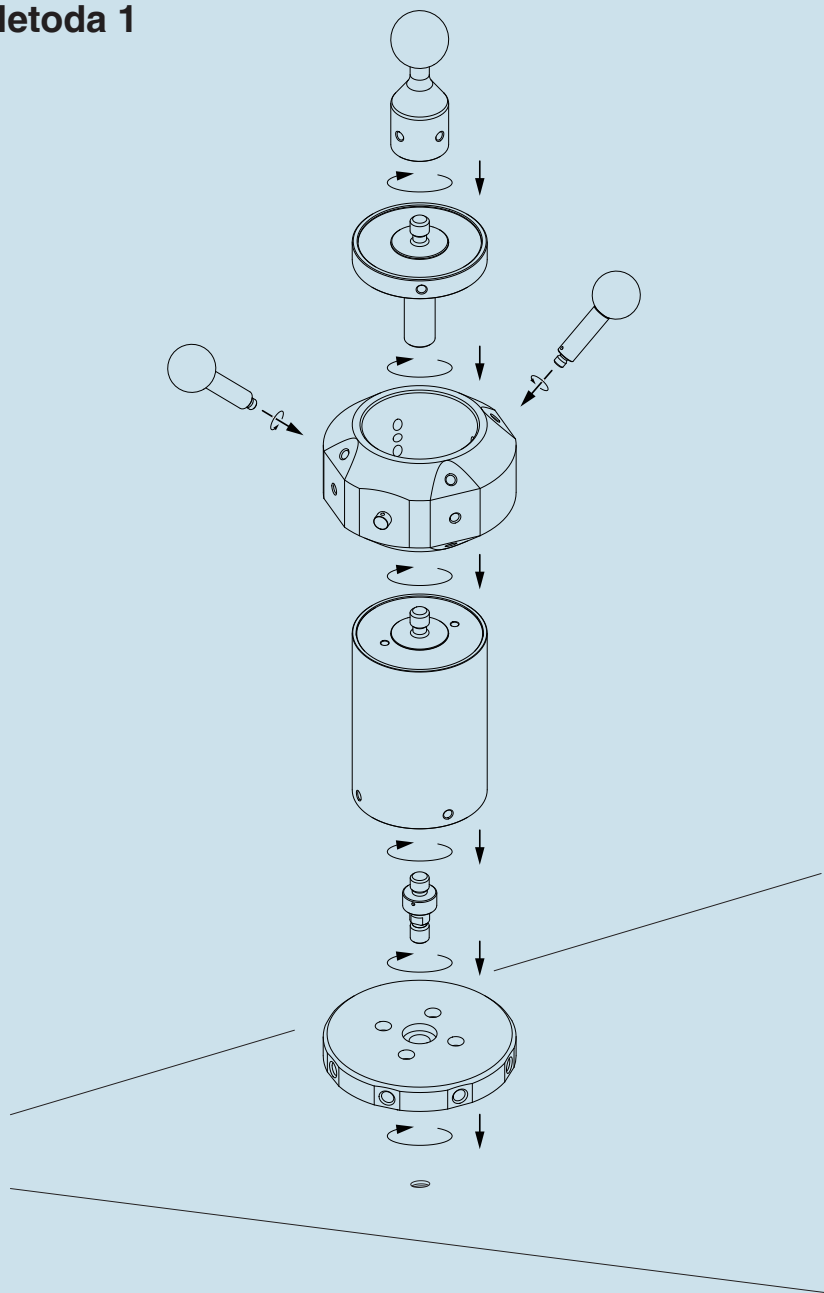

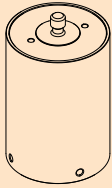

Według potrzeb

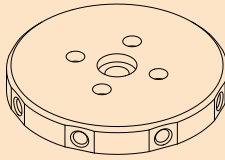

× 1

Elementy
niedostarczone
w zestawie:

A-3060-0310 /
A-5759-0410



× 1

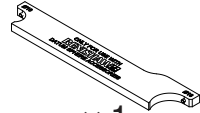

× 1

Dołączony zestaw kul
kalibracyjnych REVO

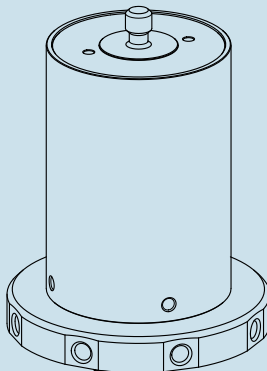
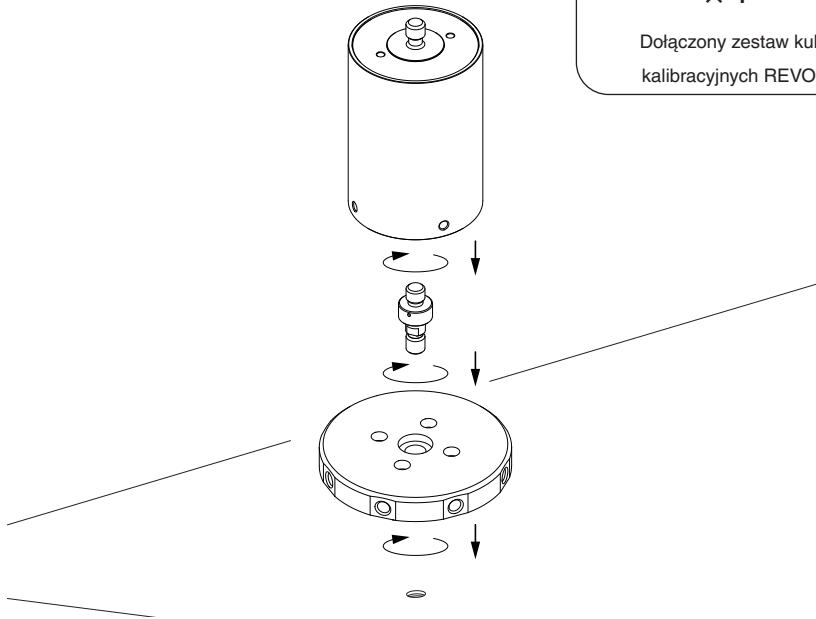

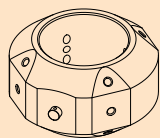

× 1



× 1

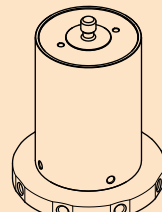

× 1

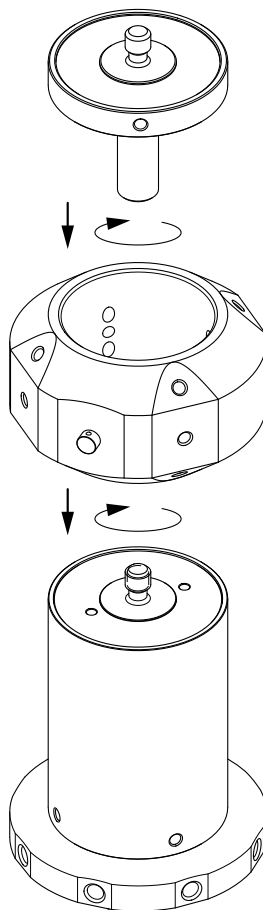
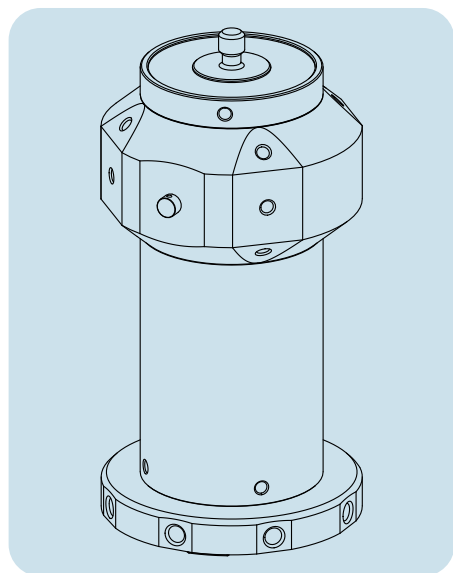

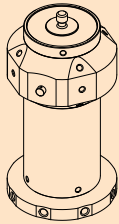

× 1

Elementy
niedostarczane
w zestawie:
A-3060-0310 /
A-5759-0410



× 1

Dołączony zestaw kul kalibracyjnych REVO

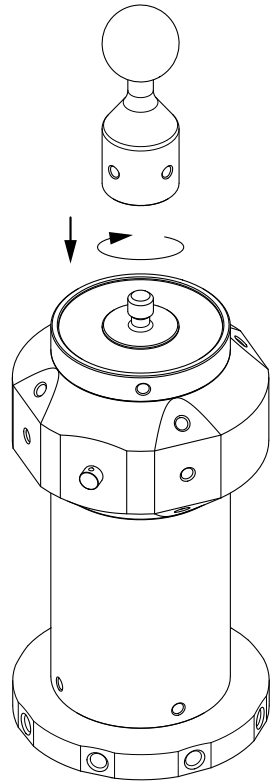
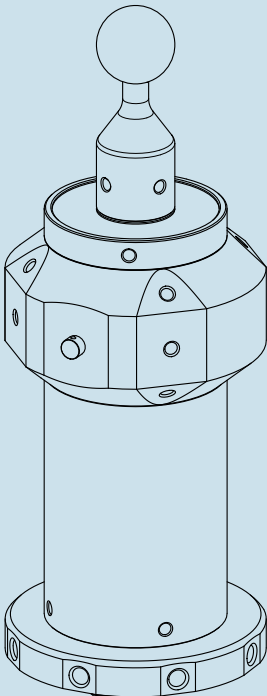

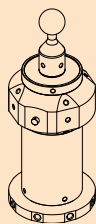

× 1

Elementy
niedostarczane
w zestawie:
A-1034-0002

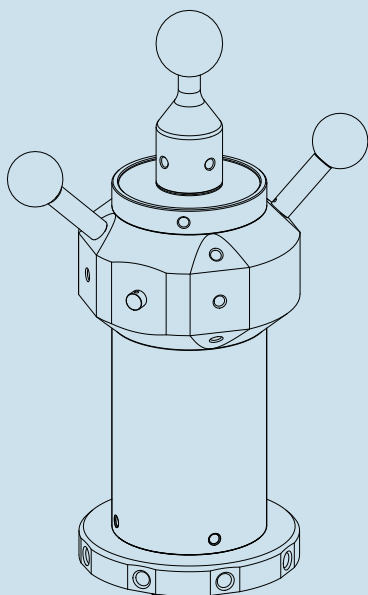
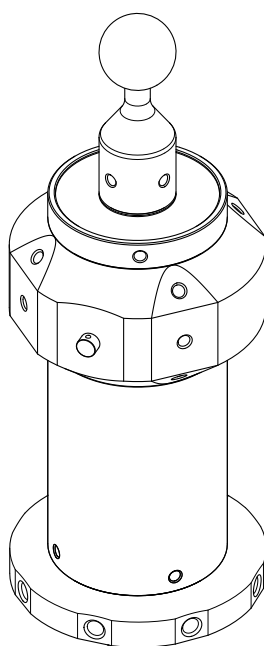
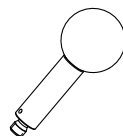
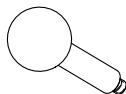

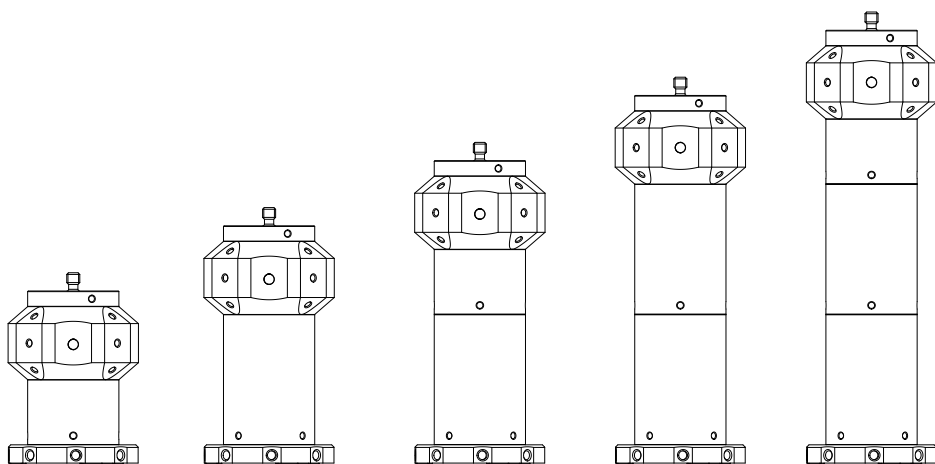

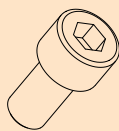

× 4

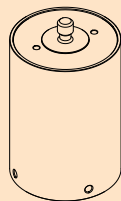

Według potrzeb

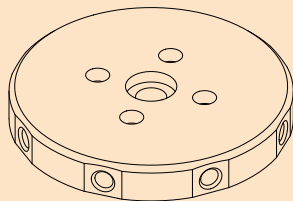

× 1

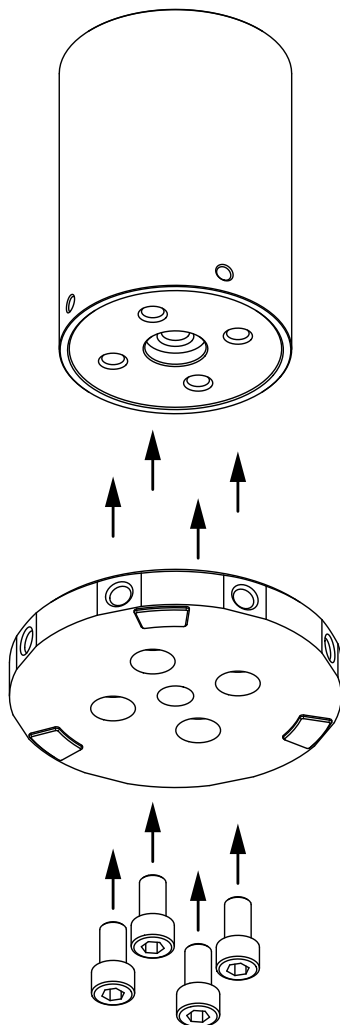
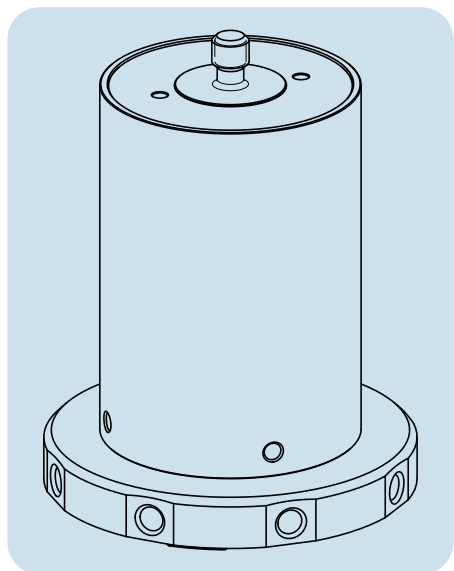

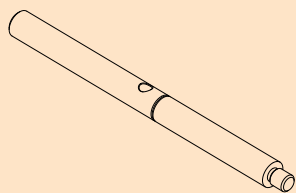

x 3

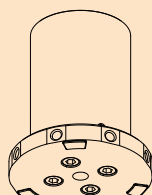

x 1

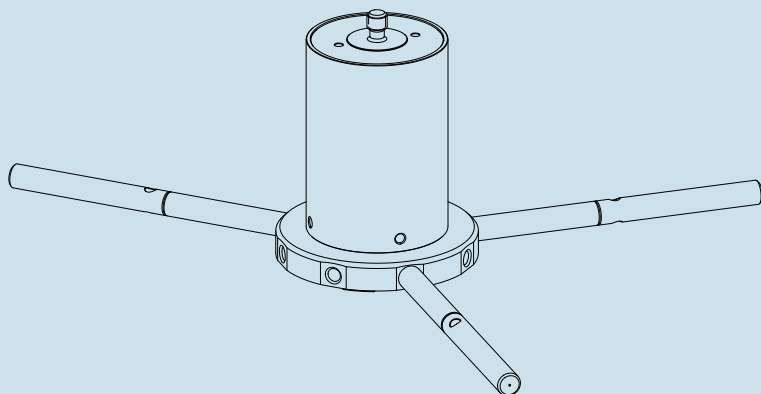
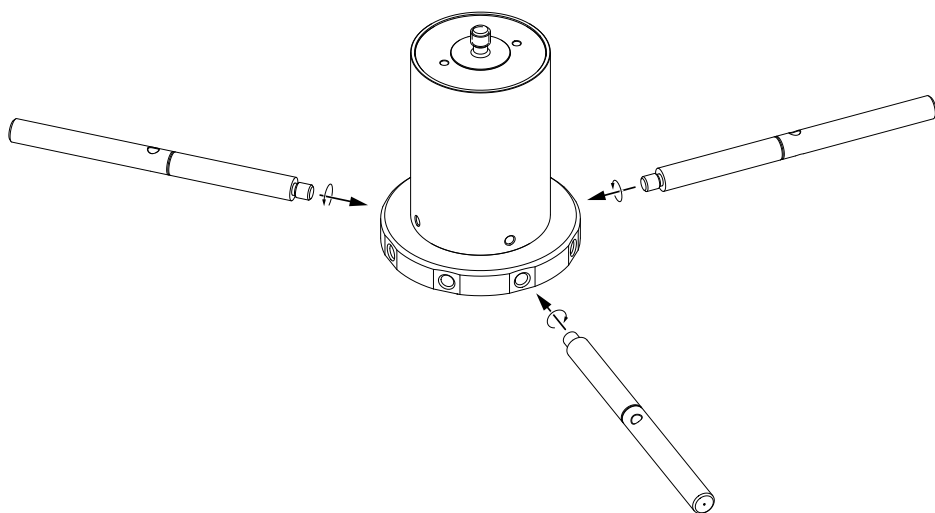

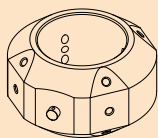

× 1



× 1

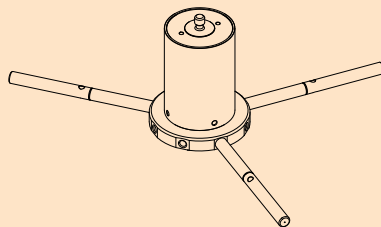

× 1

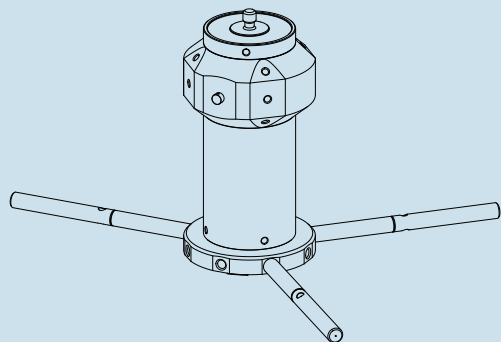
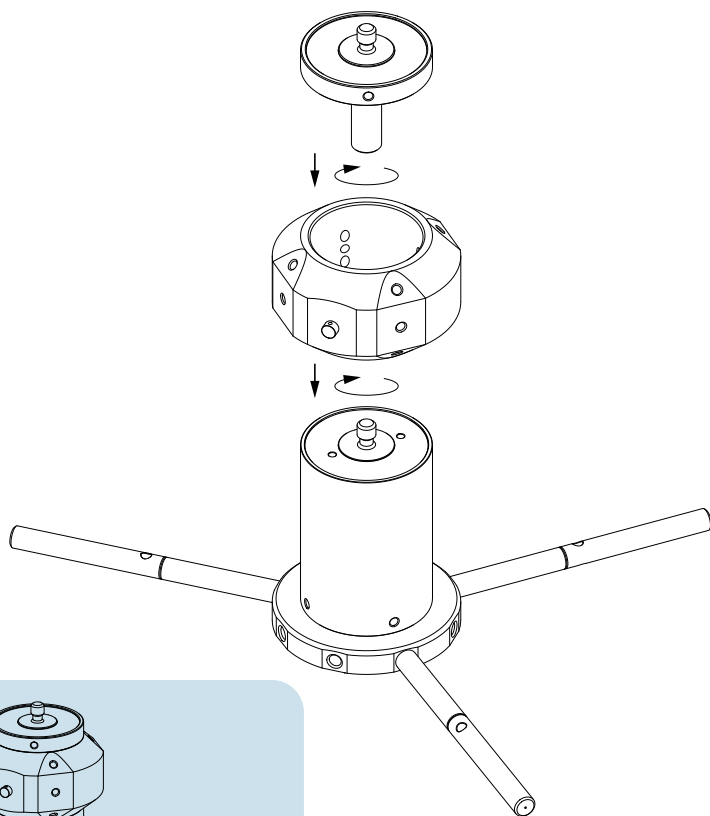

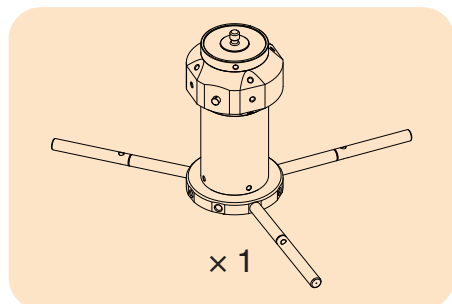

Elementy
niedostarczane
w zestawie:
A-3060-0310 /
A-5759-0410



× 1

Dolączony zestaw kul kalibracyjnych REVO

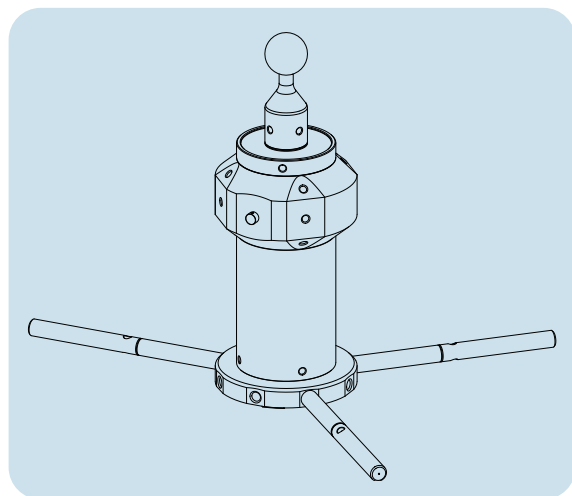
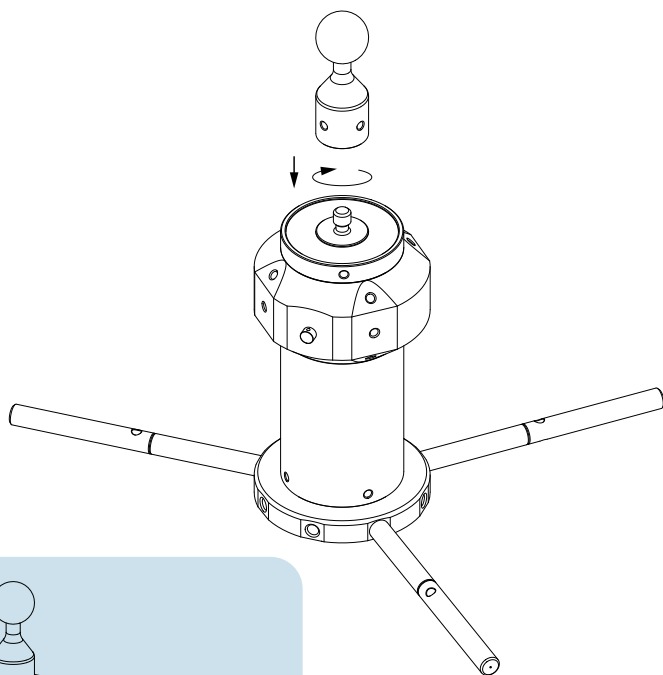

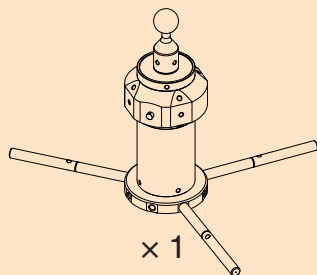

Elementy
niedostarczane
w zestawie:

A-3060-0310 /
A-5759-0410

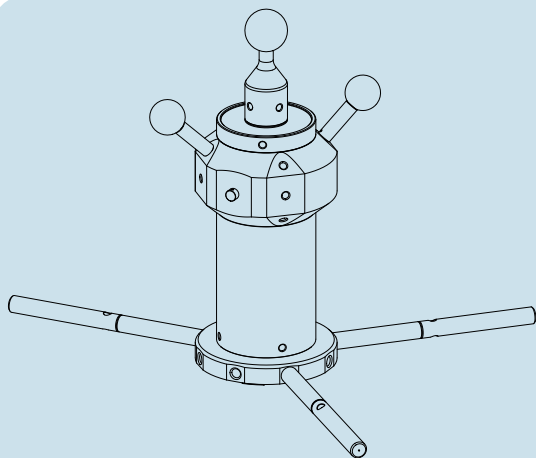
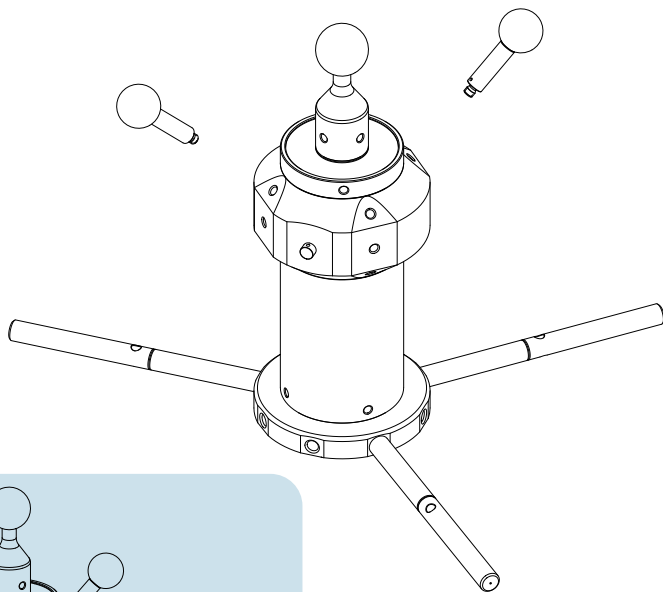

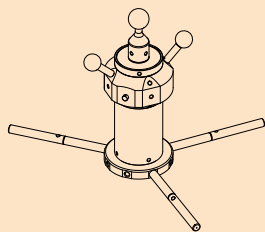

× 1

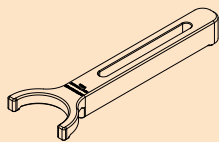

× 1

Elementy niedostarczane
w zestawie:

× 1

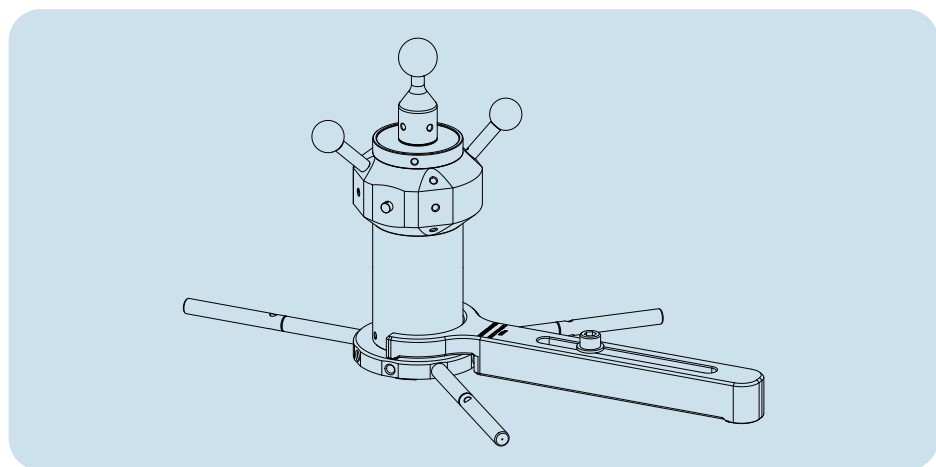
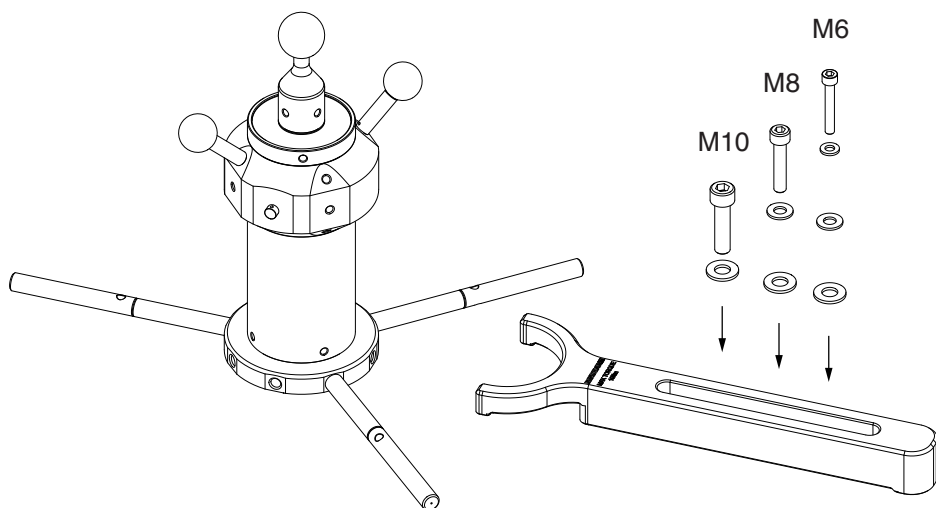

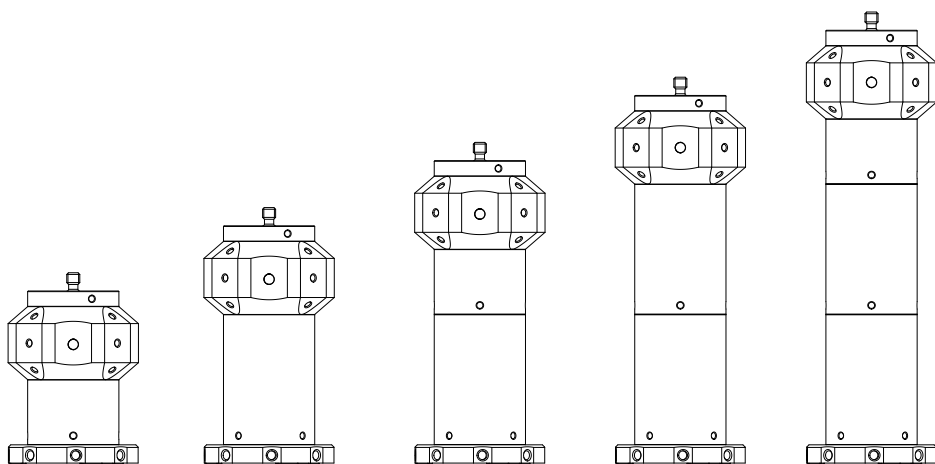

Renishaw Sp. z o.o.
ul. Osmańska 12, 02-823
Warszawa, Polska

T +48 22 577 11 80
F +48 22 577 11 81
E poland@renishaw.com
www.renishaw.com

RENISHAW 
apply innovation™

**W celu zapoznania się z danymi
teleadresowymi przedstawicielstw
Renishaw na świecie zapraszamy do
odwiedzenia naszej głównej witryny pod
adresem www.renishaw.com/kontakt**